

Документ подписан простой электронной подписью
Информация о владельце:
ФИО: Гашенко Светлана Александровна
Должность: Заместитель директора по учебной работе Байкало-Амурского
института железнодорожного транспорта – филиал ДВГУПС в г. Тынде
Дата подписания: 10.11.2023 16:49:54
Уникальный программный ключ:
deec2f68a6da580cd55ff142c74714a705e898d4

Байкало-Амурский институт железнодорожного транспорта –
филиал федерального государственного бюджетного образовательного учреждения
высшего образования
«Дальневосточный государственный университет путей сообщения» в г. Тынде
Подразделение СПО - Тындинский техникум железнодорожного транспорта

УТВЕРЖДАЮ
Заместитель директора по УР
_____ С.А. Гашенко
« ___ » _____ 2022г.

**РАБОЧАЯ ПРОГРАММА
ПРОФЕССИОНАЛЬНОГО МОДУЛЯ
ПМ.01 ОРГАНИЗАЦИЯ ПЕРЕВОЗОЧНОГО ПРОЦЕССА
(ПО ВИДАМ ТРАНСПОРТА)**

**программы подготовки специалистов среднего звена
специальности 23.02.01 Организация перевозок и управление
на транспорте (по видам)**

Составители: преподаватель – Саутнер Елена Ивановна
преподаватель – Ульман Любовь Геннадьевна
преподаватель – Олейник Виталия Михайловна
Обсуждена на заседании ПЦК специальности 23.02.01 Организация перевозок и
управление на транспорте (по видам)

«15» июня 2022г., протокол № 6

Председатель ПЦК _____ Е.И. Саутнер

Согласована на заседании Методической комиссии БАМИЖТ –
филиала ДВГУПС в г.Тынде:

« 30 » июня 2022г., протокол № 6

Методист _____ Е.П. Федоренко

г.Тында
2022г.

Рабочая программа дисциплины (МДК, ПМ) МДК.01.01 Технология перевозочного процесса (по видам транспорта)
разработана в соответствии с ФГОС, утвержденным приказом Министерства образования и науки Российской Федерации от 22.04.2014 №376

Форма обучения **Очная-11кл**

ОБЪЕМ ДИСЦИПЛИНЫ (МДК, ПМ) В ЧАСАХ С УКАЗАНИЕМ ОБЯЗАТЕЛЬНОЙ И МАКСИМАЛЬНОЙ НАГРУЗКИ ОБУЧАЮЩИХСЯ

Общая трудоемкость **206 ЧАС**

Часов по учебному плану	206	Виды контроля на курсах:
в том числе:		экзамены (семестр) 3
обязательная нагрузка	118	курсовые проекты 3
курсовое проектирование	30	
самостоятельная работа	50	
консультации	8	

Распределение часов дисциплины (МДК, ПМ) по семестрам (курсам)

Семестр (<Курс>.<Семестр на курсе>)	2 (1.2)		3 (2.1)		Итого	
	Неделя		28			
Вид занятий	УП	РП	УП	РП	УП	РП
Лекции	48	48	16	16	64	64
Практические	44	44	10	10	54	54
Консультации	4	4	4	4	8	8
КСР			30	30	30	30
Итого ауд.	92	92	26	26	118	118
Контактная работа	96	96	60	60	156	156
Сам. работа	26	26	24	24	50	50
Итого	122	122	84	84	206	206

1. АННОТАЦИЯ ДИСЦИПЛИНЫ (МДК, ПМ)

- 1.1 Основы организации перевозок на железнодорожном транспорте. Исходные понятия и определения эксплуатационной работы железных дорог. Документы, регламентирующие эксплуатационную работу железных дорог. Классификация и индексация поездов. Система управления на железнодорожном транспорте. Управление и технология работы станций. Общие сведения о работе станций. Технологический процесс работы станций. Маневровая работа. Элементы маневровой работы. Техническая характеристика промежуточных станций, структура управления, выполняемые операции. Работа со сборными поездами. Технология обработки транзитных поездов, проходящих станцию без переработки или с частичной переработкой. Технология обслуживания поездов, следующих со сменой локомотива и поездных бригад. Натурный лист поезда, его содержание. Сортировочный листок, его содержание, назначение и порядок составления. Технология обработки поездов по прибытии. Организация работы сортировочной горки. Расчет перерабатывающей способности сортировочных горок. Организация формирования поездов. Организация осмотра и безотцепочного ремонта вагонов на путях сортировочного парка и в парке отправления. Назначение, оборудование и размещение на станции станционного технологического центра. Обработка перевозочных документов, корректировка натурального листа состава прибывшего поезда. Взаимодействие в работе элементов станции между собой и с прилегающими перегонами. Технология работы с местными вагонами. Организация подачи и уборки местных вагонов. Особенности работы станции в зимних условиях. Организация и технология работы станции зимой. Организация работы железнодорожного узла. Назначение, содержание, порядок разработки суточного плана-графика работы станции. Показатели, определяемые по суточному плану-графику. Цели и задачи оперативного планирования работы станции. Оперативное руководство работой станции. Учет и анализ работы станции. Обеспечение безопасности движения.

2. МЕСТО ДИСЦИПЛИНЫ (МДК, ПМ) В СТРУКТУРЕ ОБРАЗОВАТЕЛЬНОЙ ПРОГРАММЫ

Код дисциплины: МДК.01.01

2.1 Требования к предварительной подготовке обучающегося:

- 2.1.1 ДИСЦИПЛИНА ОП.5 Технические средства (по видам транспорта);
- 2.1.2 Раздел 1 Вагоны и вагонное хозяйство
- 2.1.3 Раздел 2 Локомотивы и локомотивное хозяйство
- 2.1.4 Раздел 3 Электроснабжение железных дорог
- 2.1.5 ДИСЦИПЛИНА ОП 10 Техническая эксплуатация железных дорог и безопасность движения.
- 2.1.6 Раздел 1. Общие обязанности работников железнодорожного транспорта.
- 2.1.7 Раздел 2 Требования к сооружениям и устройствам железнодорожного транспорта.
- 2.1.8 Тема: Сооружения и устройства станционного хозяйства.

2.2 Дисциплины и практики, для которых освоение данной дисциплины (МДК, ПМ) необходимо как предшествующее:

- 2.2.1 Обеспечение грузовых перевозок (по видам транспорта)
- 2.2.2 Организация пассажирских перевозок и обслуживание пассажиров (по видам транспорта)
- 2.2.3 Организация движения (по видам транспорта)
- 2.2.4 Производственная практика (по профилю специальности)
- 2.2.5 Учебная практика (по организации движения)
- 2.2.6 Автоматизированные системы управления на транспорте (по видам транспорта)

3. ПЕРЕЧЕНЬ ПЛАНИРУЕМЫХ РЕЗУЛЬТАТОВ ОБУЧЕНИЯ ПО ДИСЦИПЛИНЕ (МДК, ПМ), СООТНЕСЕННЫХ С ПЛАНИРУЕМЫМИ РЕЗУЛЬТАТАМИ ОСВОЕНИЯ ОБРАЗОВАТЕЛЬНОЙ ПРОГРАММЫ**ОК 1: Понимать сущность и социальную значимость своей будущей профессии, проявлять к ней устойчивый интерес****Знать:** способность профессионала принимать активное участие в деятельности предприятия, профессиональное взаимодействие с участниками производственного процесса, осуществление систематической деятельности по повышению профессионального мастерства.**Уметь:** потребности в осуществлении систематической деятельности по повышению профессионального мастерства**ОК 2: Организовывать собственную деятельность, выбирать типовые методы и способы выполнения профессиональных задач, оценивать их эффективность и качество****Знать:** распознавать задачу и/или проблему в профессиональном и/или социальном контексте; анализировать задачу и/или проблему и выделять её составные части; определять этапы решения задачи; выявлять и эффективно искать информацию, необходимую для решения задачи и/или проблемы; составить план действия; определить необходимые ресурсы; владеть актуальными методами работы в профессиональной и смежных сферах; реализовать составленный план; оценивать результат и последствия своих действий (самостоятельно или с помощью наставника)**Уметь:** номенклатура информационных источников применяемых в профессиональной деятельности; приемы структурирования информации; формат оформления результатов поиска информации**ОК 3: Принимать решения в стандартных и нестандартных ситуациях и нести за них ответственность****Знать:** способы решения в стандартных и нестандартных, использовать нормативно – правовую документацию по профессии, ФГОС по профессии, учитывать нормы и правила техники безопасности, принятие решений для устранения последствий с минимальными затратами

Уметь: принимать решение в стандартных и нестандартных,- умение выбирать соответствующие методы решения, обобщать результаты, делать заключительные выводы	
ОК 4: Осуществлять поиск и использование информации, необходимой для эффективного выполнения профессиональных задач, профессионального и личностного развития	
Знать: структурировать получаемую информацию; определять значимое в перечне информации; оценивать практическую значимость результатов поиска; оформлять результаты поиска	
Уметь: определять задачи для поиска информации; определять необходимые источники информации; планировать процесс поиска определять задачи для поиска информации	
ОК 5: Использовать информационно-коммуникационные технологии в профессиональной деятельности	
Знать: программ пользователя в информационно-коммуникационных технологиях, использование навыков в деятельности на профессиональном уровне	
Уметь: генерировать оригинальные идеи, отклоняться от традиционных схем мышления, применять инновациям. Пользоваться информационно-коммуникационными технологиями, применять полученные знания в профессиональной деятельности	
ОК 6: Работать в коллективе и команде, эффективно общаться с коллегами, руководством, потребителями	
Знать: сущность гражданско-патриотической позиции, общечеловеческих ценностей; значимость профессиональной деятельности по специальности; стандарты антикоррупционного поведения и последствия его нарушения	
Уметь: работать в коллективе и команде, эффективно общаться с коллегами, руководством, потребителями; умение передавать информацию другим на вербальном и невербальном уровне	
ОК 7: Брать на себя ответственность за работу членов команды (подчиненных), результат выполнения заданий	
Знать: права и обязанности работников в сфере профессиональной деятельности, оценивать результат выполнения заданий	
Уметь: организовывать работу коллектива и команды; взаимодействовать с коллегами, руководством, клиентами в ходе профессиональной деятельности	
ОК 8: Самостоятельно определять задачи профессионального и личностного развития, заниматься самообразованием, осознанно планировать повышение квалификации	
Знать: определять возможный рост повышения квалификации и карьерный рост	
Уметь: определять задачи профессионального и личностного развития, заниматься самообразованием и планировать повышение уровня квалификации	
ОК 9: Ориентироваться в условиях частой смены технологий в профессиональной деятельности	
Знать: работать в коллективе и команде, эффективно общаться с коллегами, руководством, потребителями; умение передавать информацию другим на вербальном и невербальном уровне	
Уметь: применять средства информационных технологий для решения профессиональных задач; использовать современное программное обеспечение	
ПК 1.2: Организовывать работу персонала по обеспечению безопасности перевозок и выбору оптимальных решений при работах в условиях нестандартных и аварийных ситуаций	
Знать: основные требования к работникам по документам, регламентирующим безопасность движения на транспорте	
Уметь: использовать программное обеспечение для решения транспортных задач	
Иметь практический опыт: ведения технической документации, контроля выполнения заданий и графиков	
ПК 1.3: Оформлять документы, регламентирующие организацию перевозочного процесса	
Знать: основы эксплуатации технических средств железнодорожного транспорта; систему учета, отчета и анализа работы	
Уметь: анализировать документы, регламентирующие работу транспорта в целом и его объектов в частности	
Иметь практический опыт: расчета норм времени на выполнение операций; расчета показателей работы объекта практики	
В результате освоения дисциплины (МДК, ПМ) обучающийся должен	
3.1	Знать:
3.1.1	основные требования к работникам по документам, регламентирующим безопасность движения на транспорте
3.1.2	основы эксплуатации технических средств железнодорожного транспорта; систему учета, отчета и анализа работы
3.2	Уметь:
3.2.1	использовать программное обеспечение для решения транспортных задач
3.2.2	анализировать документы, регламентирующие работу транспорта в целом и его объектов в частности
3.3	Иметь практический опыт:
3.3.1	ведения технической документации, контроля выполнения заданий и графиков
3.3.2	расчета норм времени на выполнение операций
3.3.3	расчета показателей работы объекта практики

4. СОДЕРЖАНИЕ ДИСЦИПЛИНЫ (МДК, ПМ), СТРУКТУРИРОВАННОЕ ПО ТЕМАМ (РАЗДЕЛАМ) С УКАЗАНИЕМ ОТВЕДЕННОГО НА НИХ КОЛИЧЕСТВА АКАДЕМИЧЕСКИХ ЧАСОВ И ВИДОВ УЧЕБНЫХ						
Код занятия	Наименование разделов и тем /вид занятия/	Семестр / Курс	Часов	Компетенции	Литература	Примечание
	Раздел 1. Тема 1.1. Основы организации перевозок на железнодорожном транспорте					
1.1	Исходные понятия и определения эксплуатационной работы железных дорог. Понятие о транспортном производстве, эксплуатационной работе, транспортном обслуживании. Основные требования к управлению движением на железнодорожном транспорте. Транспортный процесс и его характеристики. Основные понятия эксплуатационной работы железных дорог. Перспективы развития железнодорожного транспорта./Лек/	2/1	2	ОК 1 ОК 2 ОК 3 ОК 4 ОК 5 ОК 6 ОК 7 ОК 8 ОК 9	Л1.1 Л1.2Л2.1 Э1 Э2 Э3 Э4	
1.2	Документы, регламентирующие эксплуатационную работу железных дорог. Нормативно-правовая база деятельности железнодорожного транспорта. Документы, регламентирующие перевозочный процесс. Документы, регламентирующие безопасность движения на железнодорожном транспорте. /Лек/	2/1	2	ОК 1 ОК 2 ОК 3 ОК 4 ОК 5 ОК 6 ОК 7 ОК 8 ОК 9 ПК 1.2	Л1.1 Л1.2 Э1 Э2 Э3 Э4	
1.3	Классификация и индексация поездов. Понятие о поезде и сопровождающих его документах. Классификация грузовых и пассажирских поездов. Понятие индекса поезда. Нумерация и индексация поездов /Лек/	2/1	2	ОК 1 ОК 2 ОК 3 ОК 4 ОК 5 ОК 6 ОК 7 ОК 8 ОК 9 ПК 1.2 ПК 1.3	Л1.1 Л1.2 Э1 Э2 Э3 Э4	
1.4	Структура управления на железнодорожном транспорте. Формы и структура управления эксплуатационной работой железнодорожного транспорта. Структурное реформирование железнодорожной отрасли. Организация работы персонала по обеспечению безопасности перевозок и выбору оптимальных решений при работах в условиях нестандартных и аварийных ситуаций. /Лек/	2/1	2	ОК 1 ОК 2 ОК 3 ОК 4 ОК 5 ОК 6 ОК 7 ОК 8 ОК 9 ПК 1.2 ПК 1.3	Л1.1 Л1.2 Э1 Э2 Э3 Э4	
1.5	Общие сведения о работе станций. Назначение и классификация железнодорожных станций, их техническое оснащение. Общая характеристика работы станций. Документы, регламентирующие работу железнодорожных станций /Лек/	2/1	2	ОК 1 ОК 2 ОК 3 ОК 4 ОК 5 ОК 6 ОК 7 ОК 8 ОК 9 ПК 1.2 ПК 1.3	Л1.1 Л1.2 Э1 Э2 Э3 Э4	
1.6	Технологический процесс работы станций. Понятие о технологическом процессе, его содержание. Типовые технологические процессы, их роль. Порядок разработки и утверждения технологического процесса станций./Лек/	2/1	2	ОК 1 ОК 2 ОК 3 ОК 4 ОК 5 ОК 6 ОК 7 ОК 8 ОК 9 ПК 1.2 ПК 1.3	Л1.1 Л1.2 Э1 Э2 Э3 Э4	
1.7	Практическое занятие №1 Построение диаграмм вагонопотоков /Пр/	2/1	4	ОК 1 ОК 2 ОК 3 ОК 4 ОК 5 ОК 6 ОК 7 ОК 8 ОК 9 ПК 1.2 ПК 1.3	Э1 Э2 Э3 Э4	

1.8	Маневровая работа. Основные понятия маневровой работы. Маневровые районы. Технические средства для производства маневровых операций. Виды маневров. /Лек/	2/1	2	ОК 1 ОК 2 ОК 3 ОК 4 ОК 5 ОК 6 ОК 7 ОК 8 ОК 9 ПК 1.2 ПК 1.3	Л1.1 Л1.2 Э1 Э2 Э3 Э4	
1.9	Элементы маневровой работы. Нормирование маневровых операций. Организация маневровой работы. Руководство маневрами. Охрана труда при производстве маневров. /Лек/	2/1	2	ОК 1 ОК 2 ОК 3 ОК 4 ОК 5 ОК 6 ОК 7 ОК 8 ОК 9 ПК 1.2 ПК 1.3	Л1.1 Л1.2 Э1 Э2 Э3 Э4	
1.10	Практическое занятие №2 Нормирование маневровых операций на вытяжных путях /Пр/	2/1	6	ОК 1 ОК 2 ОК 3 ОК 4 ОК 5 ОК 6 ОК 7 ОК 8 ОК 9 ПК 1.2 ПК 1.3	Э1 Э2 Э3 Э4	
1.11	Организация работы промежуточных станций. Техническая характеристика промежуточных станций, структура управления, выполняемые операции. /Лек/	2/1	2	ОК 1 ОК 2 ОК 3 ОК 4 ОК 5 ОК 6 ОК 7 ОК 8 ОК 9 ПК 1.2 ПК 1.3	Л1.1 Л1.2 Э1 Э2 Э3 Э4	
1.12	Порядок приема, отправления и пропуска поездов на промежуточных станциях. Работа со сборными поездами. Нормирование маневровых операций на промежуточных станциях. /Лек/	2/1	2	ОК 1 ОК 2 ОК 3 ОК 4 ОК 5 ОК 6 ОК 7 ОК 8 ОК 9 ПК 1.2 ПК 1.3	Л1.1 Л1.2 Э1 Э2 Э3 Э4	
1.13	Практическое занятие № 3 Составление плана работы со сборным поездом. /Пр/	2/1	4	ОК 1 ОК 2 ОК 3 ОК 4 ОК 5 ОК 6 ОК 7 ОК 8 ОК 9 ПК 1.2 ПК 1.3	Э1 Э2 Э3 Э4	
1.14	Технология обработки транзитных поездов на участковых и сортировочных станциях. Технология обработки транзитных поездов, проходящих станцию без переработки или с частичной переработкой. /Лек/	2/1	2	ОК 1 ОК 2 ОК 3 ОК 4 ОК 5 ОК 6 ОК 7 ОК 8 ОК 9 ПК 1.2 ПК 1.3	Л1.1 Л1.2 Э1 Э2 Э3 Э4	
1.15	Техническое обслуживание и коммерческий осмотр поездов. Технология обслуживания поездов, следующих со сменой локомотивов и поездных бригад. /Лек/	2/1	2	ОК 1 ОК 2 ОК 3 ОК 4 ОК 5 ОК 6 ОК 7 ОК 8 ОК 9 ПК 1.2 ПК 1.3	Л1.1 Л1.2 Э1 Э2 Э3 Э4	
1.16	Технология обработки поездов по прибытии на технических станциях. Предварительная информация о поездах, поступающих в переработку. Натурный лист поезда, его содержание. /Лек/	2/1	2	ОК 1 ОК 2 ОК 3 ОК 4 ОК 5 ОК 6 ОК 7 ОК 8 ОК 9 ПК 1.2 ПК 1.3	Л1.1 Л1.2 Э1 Э2 Э3 Э4	
1.17	Сортировочный листок, его назначение, содержание и порядок составления. Технология обработки поездов по прибытии. Организация коммерческого и технического обслуживания. /Лек/	2/1	2	ОК 1 ОК 2 ОК 3 ОК 4 ОК 5 ОК 6 ОК 7 ОК 8 ОК 9 ПК 1.2 ПК 1.3	Л1.1 Л1.2 Э1 Э2 Э3 Э4	
1.18	Практическое занятие № 4. Разработка графиков обработки поездов различных категорий. /Пр/	2/1	4	ОК 1 ОК 2 ОК 3 ОК 4 ОК 5 ОК 6 ОК 7 ОК 8 ОК 9 ПК 1.2 ПК 1.3	Э1 Э2 Э3 Э4	

1.19	Технология расформирования и формирования поездов на горочных станциях. Организация работы сортировочной горки. Технические средства для управления роспуском вагонов. Определение горочного цикла и горочного интервала. /Лек/	2/1	2	ОК 1 ОК 2 ОК 3 ОК 4 ОК 5 ОК 6 ОК 7 ОК 8 ОК 9 ПК 1.2 ПК 1.3	Л1.1 Л1.2 Э1 Э2 Э3 Э4	
1.20	Технологические графики работы сортировочной горки. Расчет перерабатывающей способности сортировочных горок, способы ее повышения. Охрана труда при работе на горочных станциях. /Лек/	2/1	2	ОК 1 ОК 2 ОК 3 ОК 4 ОК 5 ОК 6 ОК 7 ОК 8 ОК 9 ПК 1.2 ПК 1.3	Л1.1 Л1.2 Э1 Э2 Э3 Э4	
1.21	Практическое занятие №5 Нормирование маневровых операций на сортировочных горках /Пр/	2/1	4	ОК 1 ОК 2 ОК 3 ОК 4 ОК 5 ОК 6 ОК 7 ОК 8 ОК 9 ПК 1.2 ПК 1.3	Э1 Э2 Э3 Э4	
1.22	Практическое занятие №6 Разработка графиков работы сортировочных горок. Определение перерабатывающей способности. /Пр/	2/1	4	ОК 1 ОК 2 ОК 3 ОК 4 ОК 5 ОК 6 ОК 7 ОК 8 ОК 9 ПК 1.2 ПК 1.3	Э1 Э2 Э3 Э4	
1.23	Обработка составов по отправлению на технических станциях. Процесс накопления вагонов на состав. Организация формирования поездов и перестановка поездов в парк отправления. Обработка поездов в парке отправления. Организация осмотра и безотцепочного ремонта вагонов на путях сортировочного парка и в парке отправления. Охрана труда в парке отправления при обработке поездов. /Лек/	2/1	2	ОК 1 ОК 2 ОК 3 ОК 4 ОК 5 ОК 6 ОК 7 ОК 8 ОК 9 ПК 1.2 ПК 1.3	Л1.1 Л1.2 Э1 Э2 Э3 Э4	
1.24	Организация обработки поездной информации и перевозочных документов. Назначение, оборудование и размещение на станции станционного технологического центра. Операции, выполняемые СТЦ. Кодирование объектов железнодорожного транспорта. /Лек/	2/1	2	ОК 1 ОК 2 ОК 3 ОК 4 ОК 5 ОК 6 ОК 7 ОК 8 ОК 9 ПК 1.2 ПК 1.3	Л1.1 Л1.2 Э1 Э2 Э3 Э4	
1.25	Информационное обеспечение станций. Получение информации о подходе поездов. Обработка перевозочных документов, корректировка натурного листа состава прибывшего поезда по данным перевозочных документов, списывания, технического и коммерческого осмотров. Учет накопления вагонов. Подборка документов на формируемые составы поездов. /Лек/	2/1	2	ОК 1 ОК 2 ОК 3 ОК 4 ОК 5 ОК 6 ОК 7 ОК 8 ОК 9 ПК 1.2 ПК 1.3	Л1.1 Л1.2 Э1 Э2 Э3 Э4	
1.26	Практическое занятие №7 Составление натурного листа и сортировочного листка. /Пр/	2/1	8	ОК 1 ОК 2 ОК 3 ОК 4 ОК 5 ОК 6 ОК 7 ОК 8 ОК 9 ПК 1.2 ПК 1.3	Э1 Э2 Э3 Э4	

1.27	Взаимодействие в работе элементов станции между собой и с прилегающими перегонами. Принципы взаимодействия основных элементов станции между собой и с прилегающими перегонами. Условия рационального взаимодействия в работе парков станции и сортировочных устройств между собой и с прилегающими перегонами. Основные методы расчета по обеспечению взаимодействия. /Лек/	2/1	2	ОК 1 ОК 2 ОК 3 ОК 4 ОК 5 ОК 6 ОК 7 ОК 8 ОК 9 ПК 1.2 ПК 1.3	Л1.1 Л1.2 Э1 Э2 Э3 Э4	
1.28	Практическое занятие №8 Условия взаимодействия в работе элементов станции /Пр/	2/1	4	ОК 1 ОК 2 ОК 3 ОК 4 ОК 5 ОК 6 ОК 7 ОК 8 ОК 9 ПК 1.2 ПК 1.3	Э1 Э2 Э3 Э4	
1.29	Организация местной работы на станциях. Технология работы с местными вагонами. Особенности технологии работы с местными вагонами на сортировочных, участковых и грузовых станциях. Организация руководства. /Лек/	2/1	2	ОК 1 ОК 2 ОК 3 ОК 4 ОК 5 ОК 6 ОК 7 ОК 8 ОК 9 ПК 1.2 ПК 1.3	Л1.1 Л1.2 Э1 Э2 Э3 Э4	
1.30	Подготовка порожних вагонов под погрузку опасных грузов. Организация подачи и уборки местных вагонов. Особенности организации маневровой работы с местными вагонами. Нормирование маневровой работы с местными вагонами. Простой местных вагонов на станции. /Лек/	2/1	2	ОК 1 ОК 2 ОК 3 ОК 4 ОК 5 ОК 6 ОК 7 ОК 8 ОК 9 ПК 1.2 ПК 1.3	Л1.1 Л1.2 Э1 Э2 Э3 Э4	
1.31	Практическое занятие № 9 Расчет норм времени на выполнение операций с местными вагонами. Разработка графика обработки местных вагонов. /Пр/	2/1	6	ОК 1 ОК 2 ОК 3 ОК 4 ОК 5 ОК 6 ОК 7 ОК 8 ОК 9 ПК 1.2 ПК 1.3	Э1 Э2 Э3 Э4	
1.32	Суточный план – график работы станции. /Лек/	2/1	2	ОК 1 ОК 2 ОК 3 ОК 4 ОК 5 ОК 6 ОК 7 ОК 8 ОК 9 ПК 1.2 ПК 1.3	Л1.1 Л1.2 Э1 Э2 Э3 Э4	
1.33	Назначение, содержание и порядок разработки суточного плана-графика. Показатели суточного плана-графика /Лек/	2/1	2	ОК 1 ОК 2 ОК 3 ОК 4 ОК 5 ОК 6 ОК 7 ОК 8 ОК 9 ПК 1.2 ПК 1.3	Л1.1 Л1.2 Э1 Э2 Э3 Э4	
1.34	Самостоятельная работа обучающихся проработка конспектов занятия, учебных изданий и специальной технической литературы. Подготовка к практическим занятиям с использованием методических рекомендаций преподавателя, оформление практических занятий, подготовка к их защите. /Ср/	2/1	26	ОК 1 ОК 2 ОК 3 ОК 4 ОК 5 ОК 6 ОК 7 ОК 8 ОК 9 ПК 1.2 ПК 1.3	Э4 Э5 Э6 Э7	
1.35	Консультация /Конс/	2/1	4	ОК 1 ОК 2 ОК 3 ОК 4 ОК 5 ОК 6 ОК 7 ОК 8 ОК 9	Э2 Э3 Э4	
	Раздел 2. Тема 1.2. Управление и технология работы станций. Общие сведения о работе станций					

2.1	Особенности работы станции в зимних условиях. Основные мероприятия по подготовке станции к работе в зимних условиях. Организация и технология работы станции зимой. Организация уборки снега, очередность уборки станционных путей. Снегоборьба на станциях. Обеспечение охраны труда работников станции в зимних условиях./Лек/	3/2	2	ОК 1 ОК 2 ОК 3 ОК 4 ОК 5 ОК 6 ОК 7 ОК 8 ОК 9 ПК 1.2 ПК 1.3	Л1.1 Л1.2 Э1 Э2 Э3 Э4	
2.2	Организация работы железнодорожного узла. Значение железнодорожных и транспортных узлов в перевозочном процессе. Особенности технологии работы железнодорожных узлов в зависимости от характера работы. Структура вагонопотоков в узле. Распределение работы в узле. Специализация станций в узле. Схемы рациональных маршрутов следования вагонопотоков в узле. Оперативное планирование и руководство работой в узле./Лек/	3/2	2	ОК 1 ОК 2 ОК 3 ОК 4 ОК 5 ОК 6 ОК 7 ОК 8 ОК 9 ПК 1.2 ПК 1.3	Л1.1 Л1.2 Э1 Э2 Э3 Э4	
2.3	Суточный план-график работы станции. Назначение, содержание, порядок и методика разработки суточного плана-графика работы станции. Особенности суточных планов-графиков участковых, сортировочных, грузовых и пассажирских станций. /Лек/	3/2	2	ОК 1 ОК 2 ОК 3 ОК 4 ОК 5 ОК 6 ОК 7 ОК 8 ОК 9 ПК 1.2 ПК 1.3	Л1.1 Л1.2 Э1 Э2 Э3 Э4	
2.4	Показатели работы станции, определяемые по суточному плану-графику. Методика расчета норм простоя вагонов с расчленением его по элементам /Лек/	3/2	2	ОК 1 ОК 2 ОК 3 ОК 4 ОК 5 ОК 6 ОК 7 ОК 8 ОК 9 ПК 1.2 ПК 1.3	Л1.1 Л1.2 Э1 Э2 Э3 Э4	
2.5	Практическое занятие №10. Расчет показателей работы станции /Пр/	3/2	6	ОК 1 ОК 2 ОК 3 ОК 4 ОК 5 ОК 6 ОК 7 ОК 8 ОК 9 ПК 1.2 ПК 1.3	Э1 Э2 Э3 Э4	
2.6	Руководство работой станции. Цели и задачи оперативного планирования работы станции. Виды оперативных планов, порядок их составления. Оперативное руководство работой станции. /Лек/	3/2	2	ОК 1 ОК 2 ОК 3 ОК 4 ОК 5 ОК 6 ОК 7 ОК 8 ОК 9 ПК 1.2 ПК 1.3	Л1.1 Л1.2 Э1 Э2 Э3 Э4	
2.7	Работа станционного и маневрового диспетчера, дежурных по станциям, горкам, паркам. График исполненной работы. Контроль выполнения технологического процесса /Лек/	3/2	2	ОК 1 ОК 2 ОК 3 ОК 4 ОК 5 ОК 6 ОК 7 ОК 8 ОК 9 ПК 1.2 ПК 1.3	Л1.1 Л1.2 Э1 Э2 Э3 Э4	
2.8	Учет и анализ работы станции. Значение и виды учета. Действующие формы учета и отчетности. Учет простоя вагонов на станции. Цель, значение и виды анализа работы станции. Оперативный, периодический и целевой анализы. Анализ графика исполненной работы. /Лек/	3/2	2	ОК 1 ОК 2 ОК 3 ОК 4 ОК 5 ОК 6 ОК 7 ОК 8 ОК 9 ПК 1.2 ПК 1.3	Л1.1 Л1.2 Э1 Э2 Э3 Э4	
2.9	Практическое занятие №11 Учет простоя вагонов по формам ДУ-8, ДУ-9 /Пр/	3/2	4	ОК 1 ОК 2 ОК 3 ОК 4 ОК 5 ОК 6 ОК 7 ОК 8 ОК 9 ПК 1.2 ПК 1.3	Э1 Э2 Э3 Э4	

2.10	Обеспечение безопасности движения на станции. Обеспечение безопасности движения поездов и маневровой работы на станции. Факторы, определяющие состояние безопасности движения поездов. Организационные меры, направленные на обеспечение безопасности движения. Контроль выполнения требований безопасности движения. /Лек/	3/2	2	ОК 1 ОК 2 ОК 3 ОК 4 ОК 5 ОК 6 ОК 7 ОК 8 ОК 9 ПК 1.2 ПК 1.3	Л1.1 Л1.2 Э1 Э2 Э3 Э4	
2.11	Самостоятельная работа обучающихся проработка конспектов занятия, учебных изданий и специальной технической литературы. Подготовка к практическим занятиям с использованием методических рекомендаций преподавателя, оформление практических занятий, подготовка к их защите. /Ср/	3/2	24	ОК 1 ОК 2 ОК 3 ОК 4 ОК 5 ОК 6 ОК 7 ОК 8 ОК 9 ПК 1.2 ПК 1.3	Э4 Э5 Э6 Э7	
2.12	Консультации /Конс/	3/2	4	ОК 1 ОК 2 ОК 3 ОК 4 ОК 5 ОК 6 ОК 7 ОК 8 ОК 9	Э2 Э4 Э7	

5. ОЦЕНОЧНЫЕ МАТЕРИАЛЫ ДЛЯ ПРОВЕДЕНИЯ ПРОМЕЖУТОЧНОЙ АТТЕСТАЦИИ

Размещены в приложении

6. УЧЕБНО-МЕТОДИЧЕСКОЕ И ИНФОРМАЦИОННОЕ ОБЕСПЕЧЕНИЕ ДИСЦИПЛИНЫ (МДК, ПМ)

6.1. Рекомендуемая литература

6.1.1. Перечень основной литературы, необходимой для освоения дисциплины (МДК, ПМ)

	Авторы, составители	Заглавие	Издательство, год
Л1.1	Боровикова М.С.	Управление перевозочным на железнодорожном транспорте: учебник.	М.: ФГБУ ДПО «Учебно-методический центр по образованию на железнодорожном транспорте», 2021. — 552 с..
Л1.2	Ермакова Т.А.	Технология перевозочного процесса: Учеб. пособие	М.: ФГБУ ДПО «Учебно-методический центр по образованию на железнодорожном транспорте», 2019. — 334 с. - Режим доступа: http://umcздт.ru/books/40/230310/ - Загл. с экрана.. – Текст : электронный.

6.1.2. Перечень дополнительной литературы, необходимой для освоения дисциплины (МДК, ПМ)

	Авторы, составители	Заглавие	Издательство, год
Л2.1		Правила технической эксплуатации железных дорог Российской Федерации (с приложениями №№1-10)	Утверждены Приказом Минтранса России от 21.12.2010 №286 в редакции Приказа Минтранса России от 09.02.2018 №54.-Екатеринбург: УралЮрИздат,2018.-600 с.

6.2. Перечень ресурсов информационно-телекоммуникационной сети "Интернет", необходимых для освоения дисциплины (МДК, ПМ)

Э1	Общие информационные, справочные и поисковые системы Google, Яндекс	Google, Яндекс
Э2	Официальные сайты РЖД	www.rzd.ru
Э3	СЦБИСТ - железнодорожный форум, блоги, фотогалерея, социальная сеть	www.scbist.com
Э4	Электронная библиотека «УМЦ ЖДТ»	https://umcздт.ru/
Э5	«Университетская библиотека онлайн»	https://biblioclub.ru/
Э6	ЭБС «Академия»	https://www.academia-moscow.ru/elibrary/

Э7	Конспект ПРО	https://play.google.com/store/apps/details?id=com.appsmakerstore.appKonспектPROAPP&hl=ru&gl=US
----	--------------	---

6.3. Перечень информационных технологий, используемых при осуществлении образовательного процесса по дисциплине (МДК, ПМ), включая перечень программного обеспечения и информационных справочных систем (при необходимости)

6.3.1 Перечень программного обеспечения

Справочно-правовая система «Гарант»
ABBYYFineReader 11 CorporateEdition - Программа для распознавания текста, договор СЛ-46
OfficeProPlus 2007 - Пакет офисных программ, лиц.45525415
WindowsXP - Операционная система, лиц. 46107380
WinRAR - Архиватор, лиц.LO9-2108, б/с
Антивирус KasperskyEndpointSecurity для бизнеса – Расширенный RussianEdition - Антивирусная защита, контракт 469 ДВГУПС
Free Conference Call (свободная лицензия)
Zoom (свободная лицензия)

6.3.2 Перечень информационных справочных систем

7. ОПИСАНИЕ МАТЕРИАЛЬНО-ТЕХНИЧЕСКОЙ БАЗЫ, НЕОБХОДИМОЙ ДЛЯ ОСУЩЕСТВЛЕНИЯ ОБРАЗОВАТЕЛЬНОГО ПРОЦЕССА ПО ДИСЦИПЛИНЕ (МДК, ПМ)

Аудитория	Назначение	Оснащение
(БамИЖТ СПО) 303	Кабинет организации перевозочного процесса (по видам транспорта)	Компьютер с лицензионным программным обеспечением, Макеты действующие: «Участковая станция»; «Полувагон», «Автосцепка СА – 3»; «Ходовая тележка». Тренажер - Сортировочная горка

8. МЕТОДИЧЕСКИЕ УКАЗАНИЯ ДЛЯ ОБУЧАЮЩИХСЯ ПО ОСВОЕНИЮ ДИСЦИПЛИНЫ (МДК, ПМ)

Приступая к изучению дисциплины, студенту необходимо ознакомиться с тематическим планом занятий, списком рекомендованной учебной литературы. Следует уяснить последовательность выполнения индивидуальных учебных заданий, занести в свою рабочую тетрадь темы и сроки проведения практических и лабораторных работ, написания учебных и творческих работ.

При изучении дисциплины студенты выполняют следующие задания: изучают рекомендованную учебную и научную литературу; пишут контрольные работы, готовят сообщения к практическим занятиям; выполняют самостоятельные работы, участвуют в выполнении практических заданий.

Уровень и глубина усвоения дисциплины зависят от активной и систематической работы на лекциях, изучения рекомендованной литературы, выполнения контрольных письменных заданий.

Вид учебных занятий Организация деятельности студента

Лекция Написание конспекта лекций: кратко, схематично, последовательно фиксировать основные положения, выводы, формулировки, обобщения; пометить важные мысли, выделять ключевые слова, термины. Проверка терминов, понятий с помощью энциклопедий, словарей, справочников с выписыванием толкований в тетрадь. Обозначить вопросы, термины, материал, который вызывает трудности, пометить и попытаться найти ответ в рекомендуемой литературе. Если самостоятельно не удастся разобраться в материале, необходимо сформулировать вопрос и задать преподавателю на консультации, на практическом занятии. Уделить внимание фундаментальным понятиям организации перевозочного процесса.

Практические занятия Конспектирование источников. Работа с конспектом лекций, подготовка ответов к контрольным вопросам, просмотр рекомендуемой литературы с примерами решения задач, решение задач по алгоритму. Просмотр видеозаписей по заданной теме.

Лабораторная работа Методические указания по выполнению лабораторных работ. Выполнение лабораторных работ, подготовка отчета по лабораторной работе, подготовка ответов на контрольные вопросы методической разработки. Защита лабораторной работы.

Контрольная работа/индивидуальные задания Знакомство с основной и дополнительной литературой, включая справочные издания, зарубежные источники, конспект основных положений, терминов, сведений, требующих для запоминания и являющихся основополагающими в этой теме. Составление конспекта и плана ответов на контрольные вопросы, решение задач.

Подготовка к экзамену При подготовке к экзамену необходимо ориентироваться на конспекты лекций, рекомендуемую литературу, образовательные Интернет- ресурсы.

Проведение учебного процесса может быть организовано с использованием ЭИОС университета и в цифровой среде (группы в социальных сетях, электронная почта, видеосвязь и др. платформы). Учебные занятия с применением ДОТ проходят в соответствии с утвержденным расписанием. Текущий контроль и промежуточная аттестация обучающихся проводится с применением ДОТ.

**Оценочные материалы при формировании рабочей программы
дисциплины (модуля)
МДК.01.01 Технология перевозочного процесса (по видам транспорта)**

1. Описание показателей, критериев и шкал оценивания компетенций.

1.1. Показатели и критерии оценивания компетенций ОК2, ОК3, ОК4, ОК8, ПК1.1, ПК1.2, ПК1.3

Объект оценки	Уровни сформированности компетенций	Критерий оценивания результатов обучения
Обучающийся	Низкий уровень Пороговый уровень Повышенный уровень Высокий уровень	Уровень результатов обучения не ниже порогового

1.2. Шкалы оценивания компетенций ОК02 ОК03 ОК04 ОК08 ПК1.1 ПК1.2 при сдаче экзамена или других форм промежуточной аттестации

Достигнутый уровень результата обучения	Характеристика уровня сформированности компетенций	Шкала оценивания
		Экзамен или других форм
Низкий уровень	Обучающийся: -обнаружил пробелы в знаниях основного учебно-программного материала; -допустил принципиальные ошибки в выполнении заданий, предусмотренных программой; -не может продолжить обучение или приступить к профессиональной деятельности по окончании программы без дополнительных занятий по соответствующей дисциплине.	Неудовлетворительно
Пороговый уровень	Обучающийся: -обнаружил знание основного учебно-программного материала в объёме, необходимом для дальнейшей учебной и предстоящей профессиональной деятельности; -справляется с выполнением заданий, предусмотренных программой; -знаком с основной литературой, рекомендованной рабочей программой дисциплины; -допустил неточности в ответе на вопросы и при выполнении заданий по учебно-программному материалу, но обладает необходимыми знаниями для их устранения под руководством преподавателя.	Удовлетворительно
Повышенный уровень	Обучающийся: - обнаружил полное знание учебно-программного материала; -успешно выполнил задания, предусмотренные программой; -усвоил основную литературу, рекомендованную рабочей программой дисциплины; -показал систематический характер знаний учебно-программного материала; -способен к самостоятельному пополнению знаний по учебно-программному материалу и обновлению в ходе дальнейшей учебной работы и профессиональной деятельности.	Хорошо
Высокий уровень	Обучающийся: -обнаружил всесторонние, систематические и глубокие знания учебно-программного материала; -умеет свободно выполнять задания, предусмотренные программой; -ознакомился с дополнительной литературой; -усвоил взаимосвязь основных понятий дисциплин и их значение для приобретения профессии; -проявил творческие способности в понимании учебно-программного материала.	Отлично

1.3. Шкалы оценивания компетенций при защите ПК 1.2 ПК 1.3 ОК 2 ОК 5 ОК 8 ПК 1.2 ПК 1.3 курсового проекта

Достигнутый уровень результата обучения	Характеристика уровня сформированности компетенций	Шкала оценивания
Низкий уровень	Содержание работы не удовлетворяет требованиям, предъявляемым к КР/КП; на защите КР/КП обучающийся не смог обосновать результаты проведенных расчетов (исследований); цель КР/КП не достигнута; структура работы нарушает требования нормативных документов; выводы отсутствуют или не отражают теоретические положения, обсуждаемые в работе; в работе много орфографических ошибок, опечаток и других технических недостатков; язык не соответствует нормам научного стиля речи.	Неудовлетворительно
Пороговый уровень	Содержание работы удовлетворяет требованиям, предъявляемым к КР/КП; на защите КР/КП обучающийся не смог обосновать все результаты проведенных расчетов (исследований); задачи КР/КП решены не в полном объеме, цель не достигнута; структура работы отвечает требованиям нормативных документов; выводы присутствуют, но не полностью отражают теоретические положения, обсуждаемые в работе; в работе присутствуют орфографические ошибки, опечатки; язык соответствует нормам научного стиля речи; при защите КР/КП обучающийся излагает материал неполно и допускает неточности в определении понятий или формулировке правил; затрудняется или отвечает не правильно на поставленный вопрос	Удовлетворительно
Повышенный уровень	Содержание работы удовлетворяет требованиям, предъявляемым к КР/КП; на защите КР/КП обучающийся смог обосновать все результаты проведенных расчетов (исследований); задачи КР/КП решены в полном объеме, цель достигнута; структура работы отвечает требованиям нормативных документов; выводы присутствуют, но не полностью отражают теоретические положения, обсуждаемые в работе; в работе практически отсутствуют орфографические ошибки, опечатки; язык соответствует нормам научного стиля речи; при защите КР/КП обучающийся излагает материал, дает правильное определение основных понятий; затрудняется или отвечает не правильно на некоторые вопросы	Хорошо
Высокий	Содержание работы удовлетворяет требованиям, предъявляемым к КР/КП; на защите КР/КП обучающийся смог обосновать все результаты проведенных расчетов (исследований); задачи КР/КП решены в полном объеме, цель достигнута; структура работы отвечает требованиям нормативных документов; выводы присутствуют и полностью отражают теоретические положения, обсуждаемые в работе; в работе отсутствуют орфографические ошибки, опечатки; язык соответствует нормам научного стиля речи; при защите КР/КП обучающийся полно излагает материал, дает правильное определение основных понятий; четко и грамотно отвечает на вопросы	Отлично

1.4. Описание шкал оценивания

Компетенции обучающегося оцениваются следующим образом:

Планируемый уровень результатов освоения	Содержание шкалы оценивания достигнутого уровня результата обучения			
	Неудовлетворительно	Удовлетворительно	Хорошо	Отлично
	Не зачтено	Зачтено	Зачтено	Зачтено
Знать	Неспособность обучающегося самостоятельно продемонстрировать наличие знаний при решении заданий, которые были представлены преподавателем вместе с образцом их решения.	Обучающийся способен самостоятельно продемонстрировать наличие знаний при решении заданий, которые были представлены преподавателем вместе с образцом их решения.	Обучающийся демонстрирует способность к самостоятельному применению знаний при решении заданий, аналогичных тем, которые представлял преподаватель, и при его консультативной поддержке в части современных проблем.	Обучающийся демонстрирует способность к самостоятельному применению знаний в выборе способа решения неизвестных или нестандартных заданий и при консультативной поддержке в части междисциплинарных связей.
Уметь	Отсутствие у обучающегося самостоятельности в	Обучающийся демонстрирует самостоятельность	Обучающийся продемонстрирует самостоятельное	Обучающийся демонстрирует самостоятельное

	применении умений по использованию методов освоения учебной дисциплины.	в применении умений решения учебных заданий в полном соответствии с образцом, данным преподавателем.	применение умений решения заданий, аналогичных тем, которые представлял преподаватель, и при его консультативной поддержке в части современных проблем.	применение умений решения неизвестных или нестандартных заданий и при консультативной поддержке преподавателя в части междисциплинарных связей.
Владеть	Неспособность самостоятельно проявить навык решения поставленной задачи по стандартному образцу повторно.	Обучающийся демонстрирует самостоятельность в применении навыка по заданиям, решение которых было показано преподавателем.	Обучающийся демонстрирует самостоятельное применение навыка решения заданий, аналогичных тем, которые представлял преподаватель, и при его консультативной поддержке в части современных проблем.	Обучающийся демонстрирует самостоятельное применение навыка решения неизвестных или нестандартных заданий и при консультативной поддержке преподавателя в части междисциплинарных связей.

2. Перечень вопросов и задач к экзаменам, зачетам, курсовому проектированию, лабораторным занятиям. Образец экзаменационного билета

2.1 Вопросы к экзамену по МДК. 01.01 «Технология перевозочного процесса (по видам)»

ОК2 ОК3 ОК4 ОК8

1. Понятие о поезде и сопровождающих его документах. Классификация грузовых поездов (по состоянию включенных в состав вагонов, по числу групп вагонов, по скорости движения, по дальности следования и роду выполняемой работы).
2. Нумерация и индексация грузовых поездов.
3. Классификация пассажирских поездов (по скорости движения, по назначению, по регулярности движения, по периодичности движения). Индекс пассажирского поезда.
4. Поездотоки и вагонопотоки технической станции.
5. Основные показатели эксплуатационной работы железных дорог (показатели объёмов работы, средняя дальность перевозки одной тонны груза и поездки одного пассажира, грузонапряженность).
6. Назначение и классификация железнодорожных станций. Технические, грузовые, коммерческие и пассажирские операции, выполняемые на станциях.
7. Маневровая работа станции. Классификация манёвров в зависимости от назначения и сложности выполнения.
8. Способы расформирования составов на вытяжных путях станции.
9. Понятие о рейсе и полурейсе. Расчёт времени на выполнение полурейса.
10. Расчёт времени на расформирование составов на вытяжном пути.
11. Расчет времени на формирование однопутных участковых поездов.
12. Расчет времени на формирование сборных поездов.
13. Назначение промежуточных станций. Технология обработки сборных поездов на промежуточной станции.
14. Технология обработки на технической станции транзитного поезда со сменой локомотивов.
15. Технология обработки на технической станции поезда, прибывшего в расформирование.
16. Технология обработки на технической станции поезда своего формирования перед отправлением.
17. Оборудование сортировочных горок и их классификация в зависимости от технического оснащения.
18. Технология расформирования составов на горке при последовательном расположении парков приёма и сортировочного.
19. Технология расформирования составов на горке при параллельном расположении парков приёма и сортировочного.
20. Классификация сортировочных горок в зависимости от перерабатывающей способности. Горочный цикл и горочный технологический интервал.
21. Элементы простоя на станции транзитных вагонов с переработкой.
22. Элементы простоя на станции местных вагонов.
23. Вагонооборот станции.

- 24. Коэффициент двойных операций.
- 25. Коэффициент использования маневровых локомотивов.
- 26. Оперативное руководство и управление работой технической станции.
- 27. Организация работы станции в зимний период.

2.2 Задания по МДК. 01.01«Технология перевозочного процесса (по видам)»

Задание

ОК02,ОК03,ОК04,ОК08,ПК1.1, ПК1.3

Рассчитать время на расформирование состава на автоматизированной горке при параллельном расположении парка приема и сортировочного парка.

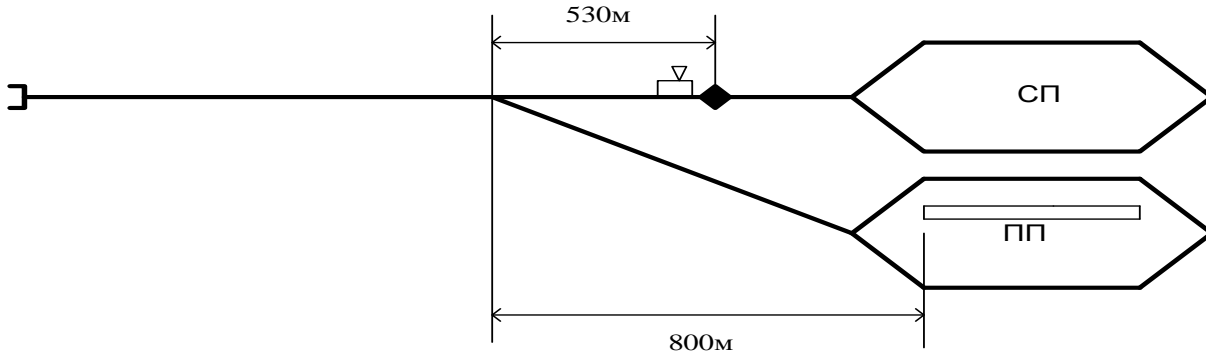

- Длина локомотива – 20 м
- Длина вагона – 14 м
- Число вагонов в составе – 56
- Число отцепов – 19
- Скорость заезда – 30 км/час
- Скорость вывода – 16 км/час
- Скорость надвига – 8 км/час
- Скорость роспуска – 6 км/час
- Время на перемену движения – 0,2 мин

Задание

Рассчитать время на расформирование состава на вытяжном пути изолированными толчками при следующих исходных данных:

- Уклон вытяжного пути – 2 ‰
- Число отцепов – 17
- Число вагонов в поезде – 50

Значение параметров А и Б при определении времени на расформирование составов на вытяжных путях

Приведённый уклон пути, ‰	Значение параметров при способе расформирования			
	рейсами осаживания		толчками	
	А	Б	А	Б
Менее 1,5	0,81	0,40	0,73	0,34
1,5 – 4,0	-	-	0,41	0,32
Более 4,0	-	-	0,34	0,30

Задание

ОК02,ОК03,ОК04,ОК08,ПК1.1, ПК1.3

Дать определение рейса и полурейса. Рассчитать время на перестановку состава из сортировочного парка в парк отправления.

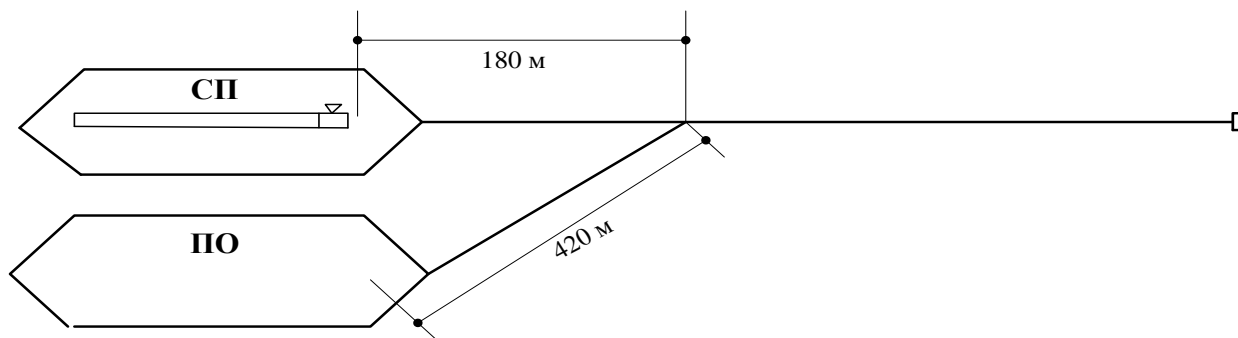

Число вагонов в составе – 20

Длина вагона – 14 м

Длина локомотива – 34 м

Время на перемену движения – 0,2 мин

Тормоза в маневровом составе включены.

Нормативные коэффициенты **а** и **б**, соответствующие длине полурейса

Длина полурейса (м)	Нормы времени на полурейсы перестановки тепловозами и электровозами (мин)			
	тормоза в составе включены		тормоза в составе не включены	
	а	б	а	б
До 50	0,56	0,010	0,56	0,014
51-70	0,64	0,012	0,64	0,018
71-100	0,72	0,014	0,72	0,022
101-140	0,81	0,016	0,81	0,026
141-200	0,90	0,018	0,90	0,030
201-260	1,00	0,020	1,00	0,034
261-320	1,10	0,022	1,10	0,038
321-380	1,21	0,024	1,21	0,042
381-460	1,32	0,026	1,32	0,046
461-540	1,44	0,028	1,44	0,050
541-620	1,56	0,030	1,56	0,054
621-700	1,69	0,032	1,69	0,058
701-800	1,82	0,034	1,82	0,062
801-900	1,96	0,036	1,96	0,066
901-1000	2,10	0,038	2,10	0,070

Образец экзаменационного билета

БАМИЖТ- филиал ДВГУПС в г.Тынде Подразделение СПО – Тындинский техникум железнодорожного транспорта		
ПЦК 23.02.01 Организация перевозок и управление на транспорте (по видам) _____ семестр, учебный год Председатель _____	Экзаменационный билет № по дисциплине <u>МДК01.01 Технология перевозочного процесса</u> название для направления подготовки/ специальности <u>23.02.01 «Организация перевозок и управление на транспорте (по видам)»</u> код, название <u>технический</u> профиль/специализация	УТВЕРЖДАЮ Зам. директора по учебной работе «__» _____ 20__ г. _____ С.А. Гашенко
1. Понятие о поезде и сопровождающих его документах. Классификация грузовых поездов (по состоянию включенных в состав вагонов, по числу групп вагонов, по скорости движения, по дальности следования и роду выполняемой работы). (ОК2 ОК3 ОК4 ОК8)		
2. 8. Способы расформирования составов на вытяжных путях станции. (ОК2 ОК3 ОК4 ОК8)		
3. Задача (ОК02, ОК03, ОК04, ОК08, ПК1.1, ПК1.3)		

3. Тестовые задания. Оценка по результатам тестирования.

3.1 Тестовое задание к МДК.01.01 «Технология перевозочного процесса (по видам)»

Вариант 1

ДОПОЛНИТЬ(ОК2 ОК3 ОК4 ОК8):

1. Поезд, который проследует одну и более технических станций без переработки,(дополнить название поезда) -
2. Поезд, который подает и убирает вагоны на отдельные промежуточные станции участка,(дополнить название поезда) -
3. Поезд, в составе которого груженые и порожние вагоны, -(дополнить название поезда)
4. Сортировка вагонов по путям сортировочного парка в соответствии с планом формирования станции и назначением вагонов -(дополнить название манёвра по назначению).

ВЫБРАТЬ ПРАВИЛЬНЫЕ ОТВЕТЫ(ОК2 ОК3 ОК4 ОК8):

5. Манёвры с большим числом передвижений и изменением маневрового состава называются (выбрать один правильный ответ)
 - простые
 - сложные
6. Следование одиночного локомотива по свободным железнодорожным путям с включенными и опробованными автотормозами допускается со скоростью не более (выбрать один правильный ответ)
 - 15 км/час
 - 60 км/час
 - 40 км/час
7. Подход отцепов к вагонам, стоящим на пути сортировочного парка, допускается со скоростью не более (выбрать один правильный ответ)
 - 15 км/час
 - 5 км/час
 - 25 км/час
8. Вагоны транзитных поездов, которые имеют стоянки для технического обслуживания на станции, - (выбрать один правильный ответ)
 - транзитные без переработки
 - транзитные с переработкой
 - местные
9. Вагоны, которые отцеплены от транзитного поезда для переадресации груза, - (выбрать один правильный ответ)
 - транзитные без переработки
 - транзитные с переработкой
 - местные

УСТАНОВИТЬ ПРАВИЛЬНУЮ ПОСЛЕДОВАТЕЛЬНОСТЬ(ОК2 ОК3 ОК4 ОК8):

10. При последовательном расположении парков приёма и сортировочного время на расформирование составов состоит из следующих элементов: (записать операции в правильной последовательности их выполнения)
 - осаживание
 - надвиг
 - заезд
 - роспуск

Вариант 2

ДОПОЛНИТЬ(ОК2 ОК3 ОК4 ОК8):

- 1, Поезд, который проследует по одному участку без изменения состава, -(дополнить название поезда)
2. Поезд, который курсирует между станциями одного железнодорожного узла,(дополнить название поезда) -
3. 3022 - номергрузового поезда. (дать название поезда)
4. Соединение накопленных групп вагонов в соответствии с требованиями ПТЭ(дополнить название манёвра по назначению). -

ВЫБРАТЬ ПРАВИЛЬНЫЕ ОТВЕТЫ(ОК2 ОК3 ОК4 ОК8):

5. Маневровое передвижение без изменения направления следования называется (выбрать один правильный ответ)
 - полурейсом
 - рейсом
6. Следование по свободным железнодорожным путям локомотива с вагонами, прицепленными сзади, с отключенными автотормозами допускается со скоростью не более (выбрать один правильный ответ)
 - 15 км/час
 - 40 км/час
 - 25 км/час

7. Подход локомотива одиночного или с вагонами к вагонам, стоящим на пути, допускается со скоростью не более (выбрать один правильный ответ)

- 15 км/час
- 5 км/час
- 3 км/час

8. Вагоны, которые отцеплены от транзитного поезда из-за технической неисправности, - (выбрать один правильный ответ)

- транзитные без переработки
- транзитные с переработкой
- местные

9. Вагоны, которые прибыли на станцию для перевалки груза на другие виды транспорта, - (выбрать один правильный ответ)

- транзитные без переработки
- транзитные с переработкой
- местные

УСТАНОВИТЬ СООТВЕТСТВИЕ(ОК2 ОК3 ОК4 ОК8):

10. При параллельном расположении парков приёма и сортировочного время на расформирование составов состоит из следующих элементов: (расставить в правильной последовательности выполнения операций)

- осаживание
- надвиг
- заезд
- вывод
- роспуск

Вариант 3

ДОПОЛНИТЬ(ОК2 ОК3 ОК4 ОК8):

1. Поезд, который следует по участку с остановками на промежуточных станциях для отцепки вагонов под выгрузку и прицепки погруженных вагонов, -(дополнить название поезда)

2. Поезд, который отправляется на перегон для выполнения хозяйственных и ремонтно-восстановительных работ, -(дополнить название поезда)

3. 3426 - номергрузового поезда. (дополнить название поезда)

4. Устранение «окон» между вагонами, стоящими на пути сортировочного парка, при окончании формирования поезда -(дополнить название манёвра по назначению).

ВЫБРАТЬ ПРАВИЛЬНЫЕ ОТВЕТЫ(ОК2 ОК3 ОК4 ОК8):

5. Передвижение локомотива с вагонами называется полурейсом (выбрать один правильный ответ)

- рабочим
- холостым

6. Следование по свободным железнодорожным путям локомотива с вагонами, прицепленными впереди, допускается со скоростью не более (выбрать один правильный ответ)

- 15 км/час
- 40 км/час
- 25 км/час

7. Следование по свободным железнодорожным путям локомотива с вагонами, прицепленными, сзади и с включенными автотормозами допускается со скоростью не более (выбрать один правильный ответ)

- 60 км/час
- 40 км/час
- 25 км/час

8. Все транзитные вагоны поезда расформированного на станции - (выбрать один правильный ответ)

- транзитные без переработки
- транзитные с переработкой
- местные

9. Вагоны, с которыми на станции производятся грузовые операции, - (выбрать один правильный ответ)

- транзитные без переработки
- транзитные с переработкой
- местные

УСТАНОВИТЬ СООТВЕТСТВИЕ(ОК2 ОК3 ОК4 ОК8):

10. При параллельном расположении парков приёма и сортировочного время на расформирование составов состоит из следующих элементов: (расставить в правильной последовательности выполнения операций)

- осаживание
- надвиг
- заезд
- вывод
- роспуск

Полный комплект тестовых заданий в корпоративной тестовой оболочке АСТ размещен на сервере УИТ ДВГУПС, а также на сайте Университета в разделе СДО ДВГУПС (образовательная среда в личном кабинете преподавателя).

3.2. Соответствие между бальной системой и системой оценивания по результатам тестирования устанавливается посредством следующей таблицы:

Объект оценки	Показатели оценивания результатов обучения	Оценка	Уровень результатов обучения
Обучающийся	60 баллов и менее	«Неудовлетворительно»	Низкий уровень
	74 – 61 баллов	«Удовлетворительно»	Пороговый уровень
	84 – 77 баллов	«Хорошо»	Повышенный уровень
	100 – 85 баллов	«Отлично»	Высокий уровень

4. Оценка ответа, обучающегося на вопросы, задачу (задание) экзаменационного билета, зачета, курсового проектирования.

4.1. Оценка ответа, обучающегося на вопросы, задачу (задание) экзаменационного билета

Элементы оценивания	Содержание шкалы оценивания			
	Неудовлетворительно	Удовлетворительно	Хорошо	Отлично
	Не зачтено	Зачтено	Зачтено	Зачтено
Соответствие ответов формулировкам вопросов (заданий)	Полное несоответствие по всем вопросам	Значительные погрешности	Незначительные погрешности	Полное соответствие
Структура, последовательность и логика ответа. Умение четко, понятно, грамотно и свободно излагать свои мысли	Полное несоответствие критерию.	Значительное несоответствие критерию	Незначительное несоответствие критерию	Соответствие критерию при ответе на все вопросы.
Знание нормативных, правовых документов и специальной литературы	Полное незнание нормативной и правовой базы и специальной литературы	Имеют место существенные упущения (незнание большей части из документов и специальной литературы по названию, содержанию и т.д.).	Имеют место несущественные упущения и незнание отдельных (единичных) работ из числа обязательной литературы.	Полное соответствие данному критерию ответов на все вопросы.
Умение увязывать теорию с практикой, в том числе в области профессиональной работы	Умение связать теорию с практикой работы не проявляется.	Умение связать вопросы теории и практики проявляется редко.	Умение связать вопросы теории и практики в основном проявляется.	Полное соответствие данному критерию. Способность интегрировать знания и привлекать сведения из различных научных сфер
Качество ответов на дополнительные вопросы	На все дополнительные вопросы преподавателя даны неверные ответы.	Ответы на большую часть дополнительных вопросов преподавателя даны неверно.	1. Даны неполные ответы на дополнительные вопросы преподавателя. 2. Дан один неверный ответ на дополнительные вопросы преподавателя.	Даны верные ответы на все дополнительные вопросы преподавателя.

Примечание: итоговая оценка формируется как средняя арифметическая результатов элементов оценивания.

4.2. Оценка ответа обучающегося при защите курсового проекта

Элементы оценивания	Содержание шкалы оценивания			
	Неудовлетворительно	Удовлетворительно	Хорошо	Отлично

Соответствие содержания КР/КП методике расчета (исследования)	Полное несоответствие содержания КР/КП поставленным целям или их отсутствие	Значительные погрешности	Незначительные погрешности	Полное соответствие
Качество обзора литературы	Недостаточный анализ	Отечественная литература	Современная отечественная литература	Новая отечественная и зарубежная литература
Творческий характер КР/КП, степень самостоятельности в разработке	Работа в значительной степени не является самостоятельной	В значительной степени в работе использованы выводы, выдержки из других авторов без ссылок на них	В ряде случаев отсутствуют ссылки на источник информации	Полное соответствие критерию
Использование современных информационных технологий	Современные информационные технологии, вычислительная техника не были использованы	Современные информационные технологии, вычислительная техника использованы слабо. Допущены серьезные ошибки в расчетах	Имеют место небольшие погрешности в использовании современных информационных технологий, вычислительной техники	Полное соответствие критерию
Качество графического материала в КР/КП	Не раскрывают смысл работы, небрежно оформлено, с большими отклонениями от требований ГОСТ, ЕСКД и др.	Не полностью раскрывают смысл, есть существенные погрешности в оформлении	Не полностью раскрывают смысл, есть погрешность в оформлении	Полностью раскрывают смысл и отвечают ГОСТ, ЕСКД и др.
Грамотность изложения текста КР/КП	Много стилистических и грамматических ошибок	Есть отдельные грамматические и стилистические ошибки	Есть отдельные грамматические ошибки	Текст КР/КП читается легко, ошибки отсутствуют
Соответствие требованиям, предъявляемым к оформлению КР/КП	Полное не выполнение требований, предъявляемых к оформлению	Требования, предъявляемые к оформлению КР/КП, нарушены	Допущены незначительные погрешности в оформлении КР/КП	КР/КП соответствует всем предъявленным требованиям
Качество доклада	В докладе не раскрыта тема КР/КП, нарушен регламент	Не соблюден регламент, недостаточно раскрыта тема КР/КП	Есть ошибки в регламенте и использовании чертежей	Соблюдение времени, полное раскрытие темы КР/КП
Качество ответов на вопросы	Не может ответить на дополнительные вопросы	Знание основного материала	Высокая эрудиция, нет существенных ошибок	Ответы точные, высокий уровень эрудиции

Примечание: итоговая оценка формируется как средняя арифметическая результатов элементов оценивания.

Рабочая программа дисциплины (МДК, ПМ) МДК.01.02 Информационное обеспечение перевозочного процесса (по видам транспорта)

разработана в соответствии с ФГОС, утвержденным приказом Министерства образования и науки Российской Федерации от 22.04.2014 №376

Форма обучения **очная**

ОБЪЕМ ДИСЦИПЛИНЫ (МДК, ПМ) В ЧАСАХ С УКАЗАНИЕМ ОБЯЗАТЕЛЬНОЙ И МАКСИМАЛЬНОЙ НАГРУЗКИ ОБУЧАЮЩИХСЯ

Общая трудоемкость **98 ЧАС**

Часов по учебному плану	98	Виды контроля на курсах:
в том числе:		зачёты с оценкой 4
обязательная нагрузка	65	
самостоятельная работа	29	
консультации	4	

Распределение часов дисциплины (МДК, ПМ) по семестрам (курсам)

Семестр (<Курс>.<Семестр на курсе>)	4 (2.2)		Итого	
	Неделя			
Вид занятий	уп	рп	уп	рп
Лекции	25	25	25	25
Лабораторные	16	16	16	16
Практические	24	24	24	24
Консультации	4	4	4	4
Итого ауд.	65	65	65	65
Контактная работа	69	69	69	69
Сам. работа	29	29	29	29
Итого	98	98	98	98

1. АННОТАЦИЯ ДИСЦИПЛИНЫ (МДК, ПМ)	
1.1	Основные принципы, методы и свойства информационных технологий. Общие сведения об информации. Информационные технологии и системы. Технология обработки информации. Сетевые информационные технологии. Модели системы управления. Автоматизированные информационные системы и технологии. Автоматизированные информационные системы. Деловые АРМ. Технические средства и программное обеспечение информационных технологий. Технические средства ИТ. Программное обеспечение информационных технологий. Системы баз данных.

2. МЕСТО ДИСЦИПЛИНЫ (МДК, ПМ) В СТРУКТУРЕ ОБРАЗОВАТЕЛЬНОЙ ПРОГРАММЫ	
Код дисциплины:	МДК.01.02
2.1	Требования к предварительной подготовке обучающегося:
2.1.1	Информатика
2.1.2	Технология перевозочного процесса (по видам транспорта)
2.2	Дисциплины и практики, для которых освоение данной дисциплины (МДК, ПМ) необходимо как предшествующее:
2.2.1	Производственная практика (по профилю специальности)
2.2.2	Учебная практика (по автоматизированным системам управления на железнодорожном транспорте)

3. ПЕРЕЧЕНЬ ПЛАНИРУЕМЫХ РЕЗУЛЬТАТОВ ОБУЧЕНИЯ ПО ДИСЦИПЛИНЕ (МДК, ПМ), СООТНЕСЕННЫХ С ПЛАНИРУЕМЫМИ РЕЗУЛЬТАТАМИ ОСВОЕНИЯ ОБРАЗОВАТЕЛЬНОЙ ПРОГРАММЫ	
ОК 1: Понимать сущность и социальную значимость своей будущей профессии, проявлять к ней устойчивый интерес	
Знать:	способность профессионала принимать активное участие в деятельности предприятия, профессиональное
Уметь:	потребности в осуществлении систематической деятельности по повышению профессионального мастерства
ОК 2: Организовывать собственную деятельность, выбирать типовые методы и способы выполнения профессиональных задач, оценивать их эффективность и качество	
Знать:	распознавать задачу и/или проблему в профессиональном и/или социальном контексте; анализировать задачу и/или
Уметь:	номенклатура информационных источников применяемых в профессиональной деятельности; приемы
ОК 3: Принимать решения в стандартных и нестандартных ситуациях и нести за них ответственность	
Знать:	способы решения в стандартных и нестандартных, использовать нормативно – правовую документацию по
Уметь:	принимать решение в стандартных и нестандартных,- умение выбирать соответствующие методы решения, обобщать
ОК 4: Осуществлять поиск и использование информации, необходимой для эффективного выполнения профессиональных задач, профессионального и личностного развития	
Знать:	структурировать получаемую информацию; определять значимое в перечне информации; оценивать практическую
Уметь:	определять задачи для поиска информации; определять необходимые источники информации; планировать процесс
ОК 5: Использовать информационно-коммуникационные технологии в профессиональной деятельности	
Знать:	программ пользователя в информационно-коммуникационных технологиях, использование навыков в деятельности
Уметь:	генерировать оригинальные идеи, отклоняться от традиционных схем мышления, применять инновациям.
ОК 6: Работать в коллективе и команде, эффективно общаться с коллегами, руководством, потребителями	
Знать:	сущность гражданско-патриотической позиции, общечеловеческих ценностей; значимость профессиональной
Уметь:	работать в коллективе и команде, эффективно общаться с коллегами, руководством, потребителями; умение
ОК 7: Брать на себя ответственность за работу членов команды (подчиненных), результат выполнения заданий	
Знать:	права и обязанности работников в сфере профессиональной деятельности, оценивать результат выполнения заданий
Уметь:	организовывать работу коллектива и команды; взаимодействовать с коллегами, руководством, клиентами в ходе
ОК 8: Самостоятельно определять задачи профессионального и личностного развития, заниматься	
Знать:	определять возможный рост повышения квалификации и карьерный рост
Уметь:	определять задачи профессионального и личностного развития, заниматься самообразованием и планировать
ОК 9: Ориентироваться в условиях частой смены технологий в профессиональной деятельности	
Знать:	работать в коллективе и команде, эффективно общаться с коллегами, руководством, потребителями; умение
Уметь:	применять средства информационных технологий для решения профессиональных задач; использовать современное

ПК 1.1: Выполнять операции по осуществлению перевозочного процесса с применением современных информационных технологий управления перевозками

Знать:

- оперативное планирование, формы и структуру управления работой на транспорте (по видам) (железнодорожный транспорт);
- состав, функции и возможности использования информационных и телекоммуникационных технологий в профессиональной деятельности

Уметь: -использовать программное обеспечение для решения транспортных задач; применять компьютерные средства

Иметь практический опыт: - использовать в работе информационные технологии для обработки оперативной информации

В результате освоения дисциплины (МДК, ПМ) обучающийся должен

3.1 Знать:
- оперативное планирование, формы и структуру управления работой на транспорте (по видам) (железнодорожный транспорт);
- состав, функции и возможности использования информационных и телекоммуникационных технологий в профессиональной деятельности
3.2 Уметь:
-использовать программное обеспечение для решения транспортных задач; применять компьютерные средства
3.3 Иметь практический опыт:
- использовать в работе информационные технологии для обработки оперативной информации

4. СОДЕРЖАНИЕ ДИСЦИПЛИНЫ (МДК, ПМ), СТРУКТУРИРОВАННОЕ ПО ТЕМАМ (РАЗДЕЛАМ) С УКАЗАНИЕМ ОТВЕДЕННОГО НА НИХ КОЛИЧЕСТВА АКАДЕМИЧЕСКИХ ЧАСОВ И ВИДОВ УЧЕБНЫХ

Код занятия	Наименование разделов и тем /вид занятия/	Семестр / Курс	Часов	Компетенции	Литература	Примечание
	Раздел 1. Основные принципы, методы и свойства информационных технологий					
1.1	Тема 1.1. Общие сведения об информации /Лек/	4/2	2	ОК 1 ОК 2 ОК 3 ОК 4 ОК 5 ОК 6 ОК 7 ОК 8 ОК 9 ПК 1.1	Л1.1	
1.2	Кодирование информации с использованием классификаторов /Пр/	4/2	6	ОК 1 ОК 2 ОК 3 ОК 4 ОК 5 ОК 6 ОК 7 ОК 8 ОК 9 ПК 1.1	Л1.1	
1.3	Логический и форматный контроль информации /Пр/	4/2	6	ОК 1 ОК 2 ОК 3 ОК 4 ОК 5 ОК 6 ОК 7 ОК 8 ОК 9 ПК 1.1	Л1.1	
1.4	Проработка конспекта занятия, учебных и дополнительных изданий /Ср/	4/2	2		Л1.1	
1.5	Тема 1.2. Информационные технологии и системы /Лек/	4/2	2	ОК 1 ОК 2 ОК 3 ОК 4 ОК 5 ОК 6 ОК 7 ОК 8 ОК 9 ПК 1.1	Л1.1	
1.6	Проработка конспекта занятия, учебных и дополнительных изданий /Ср/	4/2	2		Л1.1	

1.7	Тема 1.3. Технология обработки информации /Лек/	4/2	2	ОК 1 ОК 2 ОК 3 ОК 4 ОК 5 ОК 6 ОК 7 ОК 8 ОК 9 ПК 1.1	Л1.1	
1.8	Проработка конспекта занятия, учебных и дополнительных изданий /Ср/	4/2	2		Л1.1	
1.9	Тема 1.4. Сетевые информационные технологии /Лек/	4/2	2	ОК 1 ОК 2 ОК 3 ОК 4 ОК 5 ОК 6 ОК 7 ОК 8 ОК 9 ПК 1.1	Л1.1	
1.10	Поиск заданной информации в сети Интернет или Интранет /Лаб/	4/2	2	ОК 1 ОК 2 ОК 3 ОК 4 ОК 5 ОК 6 ОК 7 ОК 8 ОК 9 ПК 1.1	Л1.1	
1.11	Проработка конспекта занятия, учебных и дополнительных изданий /Ср/	4/2	2	ОК 1 ОК 2 ОК 3 ОК 4 ОК 5 ОК 6 ОК 7 ОК 8 ОК 9 ПК 1.1	Л1.1	
1.12	Тема 1.5. Модели системы управления /Лек/	4/2	3	ОК 1 ОК 2 ОК 3 ОК 4 ОК 5 ОК 6 ОК 7 ОК 8 ОК 9 ПК 1.1	Л1.1	
1.13	Проработка конспекта занятия, учебных и дополнительных изданий Подготовка презентации на тему: « информационные модели» или «информационные системы». /Ср/	4/2	4	ОК 1 ОК 2 ОК 3 ОК 4 ОК 5 ОК 6 ОК 7 ОК 8 ОК 9 ПК 1.1	Л1.1	
	Раздел 2. Автоматизированные информационные системы и технологии					
2.1	Тема 2.1. Автоматизированные информационные системы /Лек/	4/2	3	ОК 1 ОК 2 ОК 3 ОК 4 ОК 5 ОК 6 ОК 7 ОК 8 ОК 9 ПК 1.1	Л1.1	
2.2	Проработка конспекта занятия, учебных и дополнительных изданий /Ср/	4/2	5		Л1.1	
2.3	Тема 2.2. Деловые АРМ /Лек/	4/2	3	ОК 1 ОК 2 ОК 3 ОК 4 ОК 5 ОК 6 ОК 7 ОК 8 ОК 9 ПК 1.1	Л1.1	
2.4	Расчет количества АРМ работников сортировочной (участковой, грузовой) станции /Пр/	4/2	6	ОК 1 ОК 2 ОК 3 ОК 4 ОК 5 ОК 6 ОК 7 ОК 8 ОК 9 ПК 1.1	Л1.1	
2.5	Схема передачи информационных сообщений при осуществлении перевозочного процесса /Пр/	4/2	6	ОК 1 ОК 2 ОК 3 ОК 4 ОК 5 ОК 6 ОК 7 ОК 8 ОК 9 ПК 1.1	Л1.1	

2.6	Построение модели АРМ работников сортировочной (участковой, грузовой) станции /Лаб/	4/2	4	ОК 1 ОК 2 ОК 3 ОК 4 ОК 5 ОК 6 ОК 7 ОК 8 ОК 9 ПК 1.1	Л1.1	
2.7	Решение транспортной задачи с применением электронных таблиц /Лаб/	4/2	4	ОК 1 ОК 2 ОК 3 ОК 4 ОК 5 ОК 6 ОК 7 ОК 8 ОК 9 ПК 1.1	Л1.1	
2.8	Проработка конспекта занятия, учебных и дополнительных изданий /Ср/	4/2	5		Л1.1	
	Раздел 3. Технические средства и программное обеспечение информационных технологий	4/2				
3.1	Тема 3.1. Технические средства ИТ /Лек/	4/2	2	ОК 1 ОК 2 ОК 3 ОК 4 ОК 5 ОК 6 ОК 7 ОК 8 ОК 9 ПК 1.1	Л1.1	
3.2	Проработка конспекта занятия, учебных и дополнительных изданий /Ср/	4/2	1		Л1.1	
3.3	Тема 3.2. Программное обеспечение информационных технологий /Лек/	4/2	4	ОК 1 ОК 2 ОК 3 ОК 4 ОК 5 ОК 6 ОК 7 ОК 8 ОК 9 ПК 1.1	Л1.1	
3.4	Проработка конспекта занятия, учебных и дополнительных изданий /Ср/	4/2	2		Л1.1	
3.5	Тема 3.3. Системы баз данных /Лек/	4/2	2	ОК 1 ОК 2 ОК 3 ОК 4 ОК 5 ОК 6 ОК 7 ОК 8 ОК 9 ПК 1.1	Л1.1	
3.6	Обработка данных средствами базы данных Access при решении эксплуатационных задач /Лаб/	4/2	6	ОК 1 ОК 2 ОК 3 ОК 4 ОК 5 ОК 6 ОК 7 ОК 8 ОК 9 ПК 1.1	Л1.1	
3.7	Проработка конспекта занятия, учебных и дополнительных изданий /Ср/	4/2	4		Л1.1	
3.8	Консультации /Конс/	6/3	4		Л1.1	

5. ОЦЕНОЧНЫЕ МАТЕРИАЛЫ ДЛЯ ПРОВЕДЕНИЯ ПРОМЕЖУТОЧНОЙ АТТЕСТАЦИИ

Размещены в приложении

6. УЧЕБНО-МЕТОДИЧЕСКОЕ И ИНФОРМАЦИОННОЕ ОБЕСПЕЧЕНИЕ ДИСЦИПЛИНЫ (МДК, ПМ)

6.1. Рекомендуемая литература

	Авторы, составители	Заглавие	Издательство, год
Л1.1	Капралова М.А.	Информационные технологии в профессиональной деятельности[Электронный ресурс]: учеб. пособие.	М.: ФГБУ ДПО «УМЦ ЖДТ», 2018. — 311 с. Режим доступа: http://umczt.ru/books/42/225472/ - Загл. с экрана.электронный.

6.3. Перечень информационных технологий, используемых при осуществлении образовательного процесса по дисциплине (МДК, ПМ), включая перечень программного обеспечения и информационных справочных систем (при необходимости)

6.3.1 Перечень программного обеспечения

OfficeProPlus 2007 - Пакет офисных программ, лиц.45525415
VisioPro 2007 - Векторный графический редактор, редактор диаграмм и блок-схем, лиц.45525415
WindowsXP - Операционная система, лиц. 46107380

Антивирус KasperskyEndpointSecurity для бизнеса – Расширенный RussianEdition - Антивирусная защита, контракт 469 ДВГУПС
AdobeReader, свободно распространяемое ПО
MozillaFirefox, свободно распространяемое ПО
6.3.2 Перечень информационных справочных систем

7. ОПИСАНИЕ МАТЕРИАЛЬНО-ТЕХНИЧЕСКОЙ БАЗЫ, НЕОБХОДИМОЙ ДЛЯ ОСУЩЕСТВЛЕНИЯ ОБРАЗОВАТЕЛЬНОГО ПРОЦЕССА ПО ДИСЦИПЛИНЕ (МДК, ПМ)		
Аудитория	Назначение	Оснащение
(БамИЖТ СПО) 203	Кабинет информационных технологий	Тематические стенды, мультимедиа проектор, экран, 13 компьютеров, тематические плакаты. Лицензионные компьютерные программы.
8. МЕТОДИЧЕСКИЕ УКАЗАНИЯ ДЛЯ ОБУЧАЮЩИХСЯ ПО ОСВОЕНИЮ ДИСЦИПЛИНЫ (МДК, ПМ)		
<p>Занятия проводятся в соответствии с учебным планом и расписанием, при этом на самостоятельную подготовку программой дисциплины отводится 29 часов. Самостоятельная работа студентов подразумевает работу под руководством преподавателя (консультации, помощь в написании сообщений и др.) и индивидуальную работу студента, выполняемую, в том числе в компьютерном классе с выходом в Интернет. При реализации образовательных технологий используются следующие виды самостоятельной работы: изучение материала учебных пособий; поиск информации в сети «Интернет» и периодической литературе; подготовка доклада с компьютерной презентацией. Для качественного освоения дисциплины студентам необходимо посещать аудиторские занятия. Текущий контроль знаний осуществляется в виде: выполнение работ в рабочей тетради; подготовки докладов; защита отчетов по практическим/лабораторным занятиям; рубежного тестирования по отдельным темам дисциплины.</p> <p>Промежуточная аттестация знаний по дисциплине проводится в виде дифференцированного зачета. Использование конспектов и учебников во время дифференцированного зачета не допускается. При необходимости (спорная ситуация) преподаватель может задавать студенту дополнительные вопросы. Помощь в подготовке к промежуточной аттестации оказывает перечень вопросов, представленный ОМ. При изучении дисциплины рекомендуется использовать Интернет-ресурсы электронно-библиотечных систем, по паролю.</p> <p>Для получения положительной оценки необходимо выполнение 4 практических работ и 4 лабораторных работ, тестирования по темам и разделам, сдача итогового контроля.</p> <p>Проведение учебного процесса может быть организовано с использованием ЭИОС университета и в цифровой среде (группы в социальных сетях, электронная почта, видеосвязь и др. платформы). Учебные занятия с применением ДОТ проходят в соответствии с утвержденным расписанием. Текущий контроль и промежуточная аттестация обучающихся проводится с применением ДОТ.</p>		

Приложение

Оценочные материалы при формировании рабочей программы дисциплины (модуля)

МДК.01.02 Информационное обеспечение перевозочного процесса (по видам транспорта)

Формируемые компетенции: ОК 1, ОК 2, ОК 3, ОК 4, ОК 5, ОК 6, ОК 7, ОК 8, ОК 9, ПК 1.1

1. Описание показателей, критериев и шкал оценивания компетенций.

1.1. Показатели и критерии оценивания компетенций

Объект оценки	Уровни сформированности компетенций	Критерий оценивания результатов обучения
Обучающийся	Низкий уровень Пороговый уровень Повышенный уровень	Уровень результатов обучения не ниже порогового

1.2. Шкалы оценивания компетенций при сдаче зачёта с оценкой

Достигнутый уровень результата обучения	Характеристика уровня сформированности компетенций	Шкала оценивания
		Зачет с оценкой
Низкий уровень	Обучающийся: -обнаружил пробелы в знаниях основного учебно-программного материала; -допустил принципиальные ошибки в выполнении заданий, предусмотренных программой; -не может продолжить обучение или приступить к профессиональной деятельности по окончании программы без дополнительных занятий по соответствующей дисциплине.	Неудовлетворительно

Пороговый уровень	Обучающийся: -обнаружил знание основного учебно-программного материала в объёме, необходимом для дальнейшей учебной и предстоящей профессиональной деятельности; -справляется с выполнением заданий, предусмотренных программой; -знаком с основной литературой, рекомендованной рабочей программой дисциплины; -допустил неточности в ответе на вопросы и при выполнении заданий по учебно-программному материалу, но обладает необходимыми знаниями для их устранения под руководством преподавателя.	Удовлетворительно
Повышенный уровень	Обучающийся: - обнаружил полное знание учебно-программного материала; -успешно выполнил задания, предусмотренные программой; -усвоил основную литературу, рекомендованную рабочей программой дисциплины; -показал систематический характер знаний учебно-программного материала; -способен к самостоятельному пополнению знаний по учебно-программному материалу и обновлению в ходе дальнейшей учебной работы и профессиональной деятельности.	Хорошо
Высокий уровень	Обучающийся: -обнаружил всесторонние, систематические и глубокие знания учебно-программного материала; -умеет свободно выполнять задания, предусмотренные программой; -ознакомился с дополнительной литературой; -усвоил взаимосвязь основных понятий дисциплин и их значение для приобретения профессии; -проявил творческие способности в понимании учебно-программного материала.	Отлично

Описание шкал оценивания

1.3. Компетенции обучающегося оцениваются следующим образом:

Планируемый уровень результатов освоения	Содержание шкалы оценивания достигнутого уровня результата обучения			
	Неудовлетворительно Не зачтено	Удовлетворительно Зачтено	Хорошо Зачтено	Отлично Зачтено
Знать	Неспособность обучающегося самостоятельно продемонстрировать наличие знаний при решении заданий, которые были представлены преподавателем вместе с образцом их решения.	Обучающийся способен самостоятельно продемонстрировать наличие знаний при решении заданий, которые были представлены преподавателем вместе с образцом их решения.	Обучающийся демонстрирует способность к самостоятельному применению знаний при решении заданий, аналогичных тем, которые представлял преподаватель, и при его консультативной поддержке в части современных проблем.	Обучающийся демонстрирует способность к самостоятельному применению знаний в выборе способа решения неизвестных или нестандартных заданий и при консультативной поддержке в части междисциплинарных связей.

Уметь	Отсутствие у обучающегося самостоятельности в применении умений по использованию методов освоения учебной дисциплины.	Обучающийся демонстрирует самостоятельность в применении умений решения учебных заданий в полном соответствии с образцом, данным преподавателем.	Обучающийся продемонстрирует самостоятельное применение умений решения заданий, аналогичных тем, которые представлял преподаватель, и при его консультативной поддержке в части современных проблем.	Обучающийся демонстрирует самостоятельное применение умений решения неизвестных или нестандартных заданий и при консультативной поддержке преподавателя в части междисциплинарных связей.
Владеть	Неспособность самостоятельно проявить навык решения поставленной задачи по стандартному образцу повторно.	Обучающийся демонстрирует самостоятельность в применении навыка по заданиям, решение которых было показано преподавателем	Обучающийся демонстрирует самостоятельное применение навыка решения заданий, аналогичных тем, которые представлял преподаватель, и при его консультативной поддержке в части современных проблем.	Обучающийся демонстрирует самостоятельное применение навыка решения неизвестных или нестандартных заданий и при консультативной поддержке преподавателя в части междисциплинарных связей

2. Перечень примерных вопросов к зачёту (ОК 1, ОК 2, ОК 3, ОК 4, ОК 5, ОК 6, ОК 7, ОК 8, ОК 9, ПК 1.1)

4 семестр

1. Дайте определение термина «информация»
2. Опишите свойства информации
3. Дайте определение понятию «классификация информации»
4. Перечислите системы классификации информации
5. Назовите принцип иерархической системы классификации информации
6. Назовите принцип фасетной системы классификации информации
7. Раскройте понятие системы кодирования информации
8. Назовите принцип порядкового метода кодирования информации
9. Назовите принцип серийно-порядкового метода кодирования информации
10. Назовите принцип последовательного метода кодирования информации
11. Назовите принцип параллельного метода кодирования информации
12. Раскройте понятие термина «сервер»
13. Раскройте понятие термина «клиент»
14. Назовите способы поиска информации
15. Назовите виды запросов информации
16. Раскройте понятие АРМ
17. Назовите принципы создания АРМ
18. Назовите требования, предъявляемые к функционирующему АРМ
19. Укажите преимущества внедрения АРМ
20. Назовите требования, предъявляемые к техническому обеспечению АРМ
21. Назовите требования, предъявляемые к информационному обеспечению АРМ
22. Назовите требования, предъявляемые к программному обеспечению АРМ
23. Назовите требования, предъявляемые к математическому обеспечению АРМ
24. Назовите требования, предъявляемые к лингвистическому обеспечению АРМ
25. Назовите требования, предъявляемые к организационному обеспечению АРМ
26. Раскройте функциональные возможности АРМ
27. Опишите технологию передачи информации
28. Раскройте понятие «информационный канал»
29. Раскройте понятие «входная информация»
30. Опишите назначение АСОУП
31. Определите информационную основу АСОУП
32. Перечислите функциональное значение и задачи АСОУП

33. Назовите особенности структуры локальной сети
34. Раскройте понятие «одноранговая локальная сеть»
35. Раскройте понятие «сеть с выделенным сервером»
36. Классифицируйте АРМ
37. Раскройте понятие «транспортная задача»
38. Назовите виды транспортных задач
39. Перечислите основные этапы решения транспортной задачи методом потенциала
40. Перечислите основные этапы решения транспортной задачи с применением электронных таблиц
41. Опишите проект создания базы данных
42. Опишите алгоритм создания таблицы в режиме мастера таблиц
43. Опишите алгоритм создания таблицы в режиме конструктора таблиц
44. Опишите способ создания ограничения на значения для полей
45. Назовите способ установки связи между таблицами

3. Тестовые задания. Оценка по результатам тестирования.

3.1. Примерные задания теста (ОК 1, ОК 2, ОК 3, ОК 4, ОК 5, ОК 6, ОК 7, ОК 8, ОК 9, ПК 1.1)
Тест сдается в электронном виде. Все ответы к вопросам перемешиваются в произвольном порядке.
Выберите правильный вариант ответа:

Тест. Информация. Информационные процессы

1. Информацию, изложенную на доступном для получателя языке называют:

- а) полной;
- б) актуальной;
- в) полезной;
- г) достоверной;
- д) понятной.

2. Информацию, не зависящую от личного мнения или суждения, называют:

- а) достоверной;
- б) понятной;
- в) объективной;
- г) полной;
- д) актуальной;

3. Информацию, отражающую истинное положение вещей, называют:

- а) достоверной;
- б) полезной;
- в) понятной;
- г) актуальной;
- д) полной;

4. Информацию, существенную и важную в настоящий момент, называют:

- а) актуальной;
- б) достоверной;
- в) полной;
- г) понятной;
- д) полезной;

5. Наибольший объем информации человек получает при помощи:

- а) органов зрения;
- б) органов обоняния;
- в) вкусовых рецепторов;

- г) органов осязания;
- д) органов слуха;

6. Тактильную информацию человек получает посредством:

- а) барометра;
- б) органов осязания;
- в) специальных приборов;
- г) органов слуха;
- д) термометра;

7. Преобразование непрерывных изображений и звука в набор дискретных значений в форме кодов называют -

- а) декодированием;
- б) кодированием;
- в) дискретизацией;
- г) информатизацией.

8. Измерение температуры представляет собой:

- а) процесс получения информации;
- б) процесс защиты информации;
- в) процесс передачи информации;
- г) процесс хранения информации;
- д) процесс использования информации.

9. Перевод текста с английского языка на русский можно назвать:

- а) процесс получения информации;
- б) процесс защиты информации;
- в) процесс хранения информации;
- г) процесс передачи информации;
- д) процесс обработки информации.

10. Обмен информацией - это:

- а) разговор по телефону;
- б) выполнение домашней работы;
- в) просмотр телепрограммы;
- г) наблюдение за поведением рыб в аквариуме;

11. За единицу количества информации принимается:

- а) бит
- б) бод
- в) байтов
- г) байт

12. В какой из последовательностей единицы измерения указаны в порядке возрастания

- а) мегабайт, килобайт, байт, гигабайт
- б) байт, килобайт, мегабайт, гигабайт
- в) гигабайт, мегабайт, килобайт, байт
- г) гигабайт, килобайт, мегабайт, байт

Тест. Сетевые информационные технологии

Инструкция по выполнению задания.

1. **Время выполнения** задания 45 минут.

2. **Вид контроля:** текущий

3. **Задание:** внимательно прочтите вопрос и выберите правильный вариант ответа.

1. Правая часть почтового адреса электронной почты является.....именем
 - б) порталным
 - в) доменным
 - г) главным
 - д) web

1. Лицо, предоставляющее пользователям доступ в Интернет называется
 - а) браузер
 - б) домен
 - в) портал
 - г) провайдер

2. Как называется подключение к Интернету, при котором используется телефонная линия?
 - а) ADSL
 - б) Wi-Fi
 - в) WAP
 - г) GPRS

3. Средство доступа к информационным ресурсам Всемирной паутины называется
 - а) порталом
 - б) браузером
 - в) провайдером
 - г) сервером

4. У данной схемы подключения по локальной сети может быть сервер. Назовите
 - а) шина
 - б) Wi-Fi
 - в) звезда
 - г) кольцо

5. Массовая автоматическая рассылка электронных сообщений со скрытым обратным адресом называется
 - а) спам
 - б) вирус
 - в) портал
 - г) черви

6. Среди представленных названий выберите то, которое не имеет отношение к видам кабеля в сети
 - а) витая пара
 - б) ADSL
 - в) коаксиальный
 - г) оптоволоконный

7. С помощью чего можно получить информацию с других сайтов с использованием внешней ссылок?
 - а) портала
 - б) спама

- в) сайта
- г) сервера

8. Существует географический и домены
- а) адресный
 - б) порталный
 - в) административный
 - г) файловый
9. Общая схема подключения компьютеров в локальной сети называется
- а) топологией
 - б) концентратором
 - в) доменом
 - г) рангом
10. Чем должен обязательно обладать компьютер для работы в локальной сети?
- а) доменом
 - б) сервером
 - в) сетовой картой
 - г) концентратором
11. Какой топологии в локальной сети не существует?
- а) кольца
 - б) звезды
 - в) шины
 - г) витой пары
12. Как в адресе www.moon24.ru называется ru?
- а) расширением
 - б) доменом
 - в) коммутатором
 - г) протоколом
13. У какой топологии выход из строя одного компьютера повредит работу всей сети?
- а) кольцо
 - б) шина
 - в) звезда
 - г) терминатор
14. Выберите домен, являющийся географическим
- а) com
 - б) edu
 - в) net
 - г) ua
15. Как в сети называется компьютер, который увеличивает производительность и предназначен для хранения большого количества информации?
- а) домен
 - б) сервер
 - в) Wi-Fi
 - г) Звезда

16. Какого способа подключения по сети не существует?
- а) витая пара
 - б) Wi-Fi
 - в) спутник
 - г) TCP / IP
17. При каком виде подключения к Интернету не нужен кабель?
- а) ADSL
 - б) Wi-Fi
 - в) оптоволокно
 - г) Dial-up
18. Компьютерная сеть, охватывающая сравнительно небольшую территорию или группу зданий, называется ...
- а) региональной
 - б) персональной
 - в) глобальной
 - г) локальной
19. Компьютерные сети, объединяющие территориально рассредоточенные компьютеры, возможно находящиеся в различных странах, называются ...
- а) глобальными
 - б) локальными
 - в) региональными
 - г) персональными
20. Службой глобальной сети Интернет, предоставляющей доступ к гипертекстовой информационной системе, является ...
- а) DNS
 - б) E-mail
 - в) WWW
 - г) FTP
21. В зависимости от используемой среды передачи данных в компьютерных сетях выделяют типы сетей ...
- а) проводные, беспроводные
 - б) кольцевая, общая шина, звезда
 - в) глобальные, региональные, локальные
 - г) одноранговые, многоранговые
22. Уникальный сетевой IP-адрес узла в компьютерной сети имеет длину ...
- а) 4 байт
 - б) 1 байт
 - в) 12 байт
 - г) 3 байт
23. В зависимости от территориального расположения абонентских систем выделяют типы компьютерных сетей ...
- а) клиент-сервер, одноранговые
 - б) сети хранения данных, серверные фермы

- в) кольцевая, общая шина, звезда
- г) глобальные, региональные, локальные

24. Сетевой протокол IP (InternetProtocol) представляет собой ...
- а) протокол, предназначенный для передачи файлов со специального файлового сервера на компьютер пользователя
 - б) протокол межсетевое взаимодействия, отвечающий за адресацию при передаче данных
 - в) протокол, предназначенный для передачи электронной почты в сетях
 - г) протокол передачи данных в виде гипертекстовых сообщений

Тема. Автоматизированные информационные системы

Инструкция по выполнению задания.

1. Время выполнения задания 45 минут.
 2. Вид контроля: текущий
 3. Задание: внимательно прочтите вопрос и выберите правильный вариант ответа.
1. Информационная база автоматизированной информационной системы (АИС) отражает данные ...
 - а) зафиксированные на бумажных носителях
 - б) зафиксированные на машинных носителях
 - в) зафиксированные на бумажных и машинных носителях
 - г) хранящиеся в архиве

 2. Индивидуальные автоматизированные рабочие места (АРМ) используются ...
 - а) механизированными рабочими местами
 - б) всеми работниками предприятия
 - в) руководителями различных рангов
 - г) для работы министерств и ведомств

 3. Автоматизированная информационная система обязательно содержит ...
 - а) автоматическое устройство
 - б) информационную технологию
 - в) автоматическую поточную линию
 - г) информационный ресурс

 4. Основным требованием к автоматизированному рабочему месту (АРМ) руководителя является ...
 - а) возможность работы с прикладными программами за компьютером
 - б) использование суперЭВМ
 - в) наличие постоянно пополняемой оперативной и достоверной информации
 - г) использование различной офисной техники

 5. Затруднение использования больших ЭВМ для создания автоматизированных рабочих мест вызвано ...
 - а) отсутствием операционных систем для больших ЭВМ
 - б) отсутствием программистов
 - в) высокой стоимостью машинных ресурсов
 - г) низкой надежностью аппаратных средств

 6. Под АИС в информатике понимается ...
 - а) автоматизированная информационная система
 - б) автоматическая информационная система
 - в) автоматическая инженерная сеть

г) автоматизированная Интернет-система

7. Автоматизированная система для руководителя характеризуется обязательным использованием ...

- а) автоматических механизмов
- б) оперативной связи с подчиненными (внешними источниками информации)
- в) операционной системы Linux
- г) глобальной компьютерной сети

8. Совокупность данных, размещенных на машинных носителях в соответствии с определенными правилами хранения, называется ...

- а) системой документооборота
- б) правовым обеспечением
- в) техническим обеспечением
- г) информационной базой

9. Автоматизированные системы используют при эксплуатации ...

- а) неавтоматизированных рабочих мест
- б) автоматизированных рабочих мест
- в) механических устройств
- г) автоматов по выпуску пищевых продуктов

10. Техническое обеспечение автоматизированной информационной системы (АИС) представляет собой совокупность ...

- а) средств и методов построения информационного фонда системы
- б) с технических средств сбора, регистрации, передачи и обработки информации, а также средства офисной техники
- в) математических средств, используемых при описании алгоритмов решения задач
- г) правовых норм, регламентирующих правоотношения при создании и функционировании АИС

11. Автоматизированное рабочее место (АРМ) на базе больших ЭВМ обеспечивает специалистам ...

- а) возможность работать с очень большими массивами данных
- б) возможность создавать лицензионное программное обеспечение
- в) выполнение контроля личного плана руководителя
- г) выполнение организации работы автоматических устройств

12. Автоматизированная информационная система на базе компьютерных сетей позволяет ...

- а) создавать лицензионное программное обеспечение
- б) выполнять автоматическую установку программного обеспечения
- в) организовать обмен данными между АРМ по каналам связи
- г) организовать работу автоматических устройств

13. Основной целью использования автоматизированной информационной системы (АИС) является ...

- а) получение результатной информации и использовании ее для принятия решений
- б) получение справочной информации
- в) выполнение четко определенных действий по обработке информации
- г) организация технологического процесса

14. Информационные системы, в которых значительная часть рутинных операций осуществляется с помощью технических средств при минимальном вмешательстве человека, называются ...
- а) Автоматическими
 - б) Интегрированными
 - в) Автоматизированными
 - г) Неавтоматическими
15. Автоматизированные рабочие места обязательно используют ...
- а) автоматы для выполнения рутинных операций
 - б) персональные компьютеры с соответствующим программным обеспечением
 - в) механические устройства
 - г) Интернет
16. Эргономичное обеспечение автоматизированной информационной системы (АИС) представляет собой совокупность ...
- а) средств и методов, предназначенных для создания оптимальных условий высокоэффективной и безошибочной деятельности специалистов в процессе создания и функционирования АИС
 - б) технических средств сбора, регистрации, передачи и обработки информации, а также средства офисной техники
 - в) законодательных, нормативных актов и инструкций по бухгалтерскому учету, финансовому и инвестиционному анализу
 - г) средств и методов, регламентирующих взаимодействие работников с техническими средствами, программным обеспечением и между собой в процессе создания и функционирования АИС
17. Одним из требований к автоматизированному рабочему месту (АРМ) специалиста является ...
- а) возможность обработки входящей и исходящей документации
 - б) использование различных операционных систем
 - в) возможность работы с персональными и корпоративными базами данных
 - г) использование Интернета

Тест. Ms Excel 2007

Инструкция по выполнению задания.

1. Время выполнения задания 45 минут.
 2. Вид контроля: текущий
 3. Задание: внимательно прочтите вопрос и выберите правильный вариант ответа.
1. Укажите, как называется документ Excel:
 - а) таблицей
 - б) листом
 - в) рабочей книгой
 - г) рабочим томом
 - д) рабочим столом
 2. Укажите, чем обозначены наименования строк на рабочем листе:
 - а) цифрами
 - б) русскими буквами
 - в) специальными символами
 - г) латинские буквы в сочетании с цифрами
 3. Укажите из чего состоит адрес ячейки рабочего листа:
 - а) номер строки

- б) обозначения столбца
- в) номера ячейки
- г) формулы
- д) имени столбца и строки

4. Для выделения несмежных ячеек диапазона используется:

- а) Shift
- б) Ctrl
- в) Esc
- г) Alt
- д) Tab

5. Что произойдет, если текст длиннее, чем размер ячейки?

- а) Текст будет частично скрыт
- б) Текст будет обрезан по ширине ячейки и невидимая часть будет потеряна
- в) Текст будет перенесен в другую ячейку
- г) Текст перенесется в следующую ячейку, старое значение которой заменится
- д) Текст перенесется в следующую ячейку, старое значение которой сотрется

6. При объединении ячеек содержимое объединенной ячейки располагается:

- а) по левому краю
- б) по правому краю
- в) по нижнему краю
- г) по верхнему краю
- д) по центру

7. Диапазон ячеек задается:

- а) B1;D15
- б) B1:D15
- в) B1-D15
- г) B1+D15
- д) B1\$D15

8. Форматирование текста в ячейке возможно:

- а) по левому краю
- б) по правому краю
- в) по центру
- г) по ширине
- д) все перечисленные

9. Установка шрифтов в Excel производится в пункте меню:

- а) Файл
- б) Правка
- в) Формат
- г) Вид
- д) Вставка

10. Укажите правильный адрес ячейки:

- а) B1
- б) A#10000
- в) #A10
- г) BZ_99

д) 2А

11. Укажите, что осуществляет функция МИН():

- а) поиск среднего значения
- б) поиск наименьшего значения
- в) упорядочивание по убыванию
- г) поиск самого короткого текста
- д) поиск наибольшего значения

12. Дана электронная таблица:

В ячейку D1 введена формула, вычисляющая выражение по формуле=(A2+B1-C1). Какой результат будет в ячейке D1 после вычислений?

	A	B	C	D
1	1	3	4	
2	4	2	5	
3	3	1	2	

- а) 1
- б) 2
- в) 3
- г) 4

13. Для задания абсолютной адресации перед именем столбца и номером строки необходимо использовать символ:

- а) @
- б) #
- в) &
- г) \$
- д) %

14. Чтобы вставить формулу в ячейку, нужно выделить ячейку и ввести знак:

- а) -
- б) =
- в) @
- г) *
- д) "

15. Укажите, что означает адрес \$C5:

- а) При переносе формулы будут сохраняться неизменными адреса столбца
- б) При переносе формулы будут сохраняться неизменными только адреса строки
- в) Ввод формулы в ячейку C5
- г) При переносе формулы будут настраиваться и адреса столбца и адреса строки
- д) При переносе формулы будут изменения на новые адреса происходить не будет

16. Что вычисляет функция СУММ(A1:A10):

- а) сумму ячеек A1 и A10
- б) частное от деления значений ячейки A1 на A10

- в) сумму значений диапазона ячеек от A1 по A10
- г) сумму остатков от деления значения ячеек A1, A2,...на A10
- д) указанная функция записана не верно

17. Значение в ячейке C3 электронной таблицы

	A	B	C
1	3	9	=B2+\$A\$1
2	7	15	3
3	45	4	=C1-C2

- а) 27
- б) 15
- в) 34
- г) 28

18. Значение ячейки C6 электронной таблицы равно:

	A	B	C
1	3	3	=СУММ(B2:C3)
2	0	2	6
3	=СТЕПЕНЬ(A5;2)	5	3
4	6	=МАКС(B1:B3)	7
5	5	4	35
6			=A3+B4+C1

- а) 22
- б) 39
- в) 26
- г) 46

19. Дана электронная таблица:

Значение в ячейке C1 заменили на 7. В результате этого значение в ячейке D1 автоматически изменилось на 11. Какая формула записана в ячейке D1?

	A	B	C	D
1	3	4	8	
2	3	2	5	
3	7	1	2	

- а) записана формула B1+C1
- б) при любом изменении таблицы значение увеличивается на 3

- в) записана формула СУММ(A1:C1)
- г) записана формула СУММ(A1:A3)

20. Дан фрагмент электронной таблицы:

Значение ячейки C1 вычисляется по формуле =B1+\$A\$1. Какой результат будет в ячейке C3 после вычисления?

	A	B	C
1	3	2	5
2	7	1	
3	4	4	

- а) 10
- б) 6
- в) 7
- г) 8

Тест. Ms Access 2007

Инструкция по выполнению задания.

1. Время выполнения задания 45 минут.
2. Вид контроля: текущий
3. Задание: внимательно прочтите вопрос и выберите правильный вариант ответа.
 1. Расшифровка "СУБД"?
 - а) Система удаления базы данных
 - б) Система управления базами данных
 - в) Система установки базы данных
 2. В каких программах СУБД используется стандартный для операционных систем многооконный интерфейс?
 - а) Microsoft Word и Microsoft PowerPoint
 - б) Microsoft Access и Open Office.orgBase
 - в) Microsoft Excel и Microsoft Outlook
 3. Окно базы данных - это ...?
 - а) один главных элементов интерфейса СУБД, где систематизированы все объекты базы данных
 - б) обычное рабочее окно
 - в) окно свойств таблиц
 4. Главное предназначение ... - это отбор данных на основании заданных условий
 - а) отчёта
 - б) запроса
 - в) формы
 5. Что может содержать ФОРМА?
 - а) рисунки
 - б) заголовки
 - в) цвет

6. Сколько одновременно может быть открыто баз данных, содержащих обязательное окно базы данных и окна для работы с объектами базы данных?
- 3
 - 2
 - 1
7. СУБД - это...
- программа, позволяющая создавать базы данных, а также обеспечивающая обработку (сортировку) и поиск данных
 - журнализация изменений, резервное копирование и восстановление базы данных после сбоев
 - поддержка языков БД
8. Сколько основных объектов СУБД?
- 3
 - 4
 - 5
9. Что является важнейшим инструментом в СУБД?
- запросы
 - формы
 - таблицы
10. В базах данных вся информация хранится в ...
- четырёхмерных таблицах
 - трехмерных таблицах
 - двумерных таблицах
11. Они предназначены для печати данных, содержащихся в таблицах и запросах, в красиво оформленном виде. Это ...
- формы
 - отчёты
 - запросы
12. Что не является основным объектом СУБД?
- таблицы
 - запросы
 - счётчик
13. Сколько записей отображает форма в удобном для пользователя виде?
- две
 - три
 - одну
 - пять

3.2. Соответствие между бальной и рейтинговой системами оценивания знаний, умений, навыков и (или) опыта деятельности, устанавливается посредством следующей таблицы:

Объект оценки	Показатели оценивания результатов обучения	Оценка	Уровень результатов обучения
Обучающийся	60 баллов и менее	«Неудовлетворительно»	Низкий уровень
	74 – 61 баллов	«Удовлетворительно»	Пороговый уровень
	84 – 77 баллов	«Хорошо»	Повышенный уровень

	100 – 85 баллов	«Отлично»	Высокий уровень
--	-----------------	-----------	-----------------

4. Оценка ответа обучающего на вопросы зачёта с оценкой

Элементы оценивания	Содержание шкалы оценивания			
	Неудовлетворительно	Удовлетворительно	Хорошо	Отлично
	Не зачтено	Зачтено	Зачтено	Зачтено
Соответствие ответов формулировкам вопросов (заданий)	Полное несоответствие по всем вопросам	Значительные погрешности	Незначительные погрешности	Полное соответствие
Структура, последовательность и логика ответа. Умение четко, понятно, грамотно и свободно излагать свои мысли	Полное несоответствие критерию.	Значительное несоответствие критерию	Незначительное несоответствие критерию	Соответствие критерию при ответе на все вопросы.
Знание нормативных, правовых документов и специальной литературы	Полное незнание нормативной и правовой базы и специальной литературы	Имеют место существенные упущения (незнание большей части из документов и специальной литературы по названию, содержанию и т.д.).	Имеют место несущественные упущения и незнание отдельных (единичных) работ из числа обязательной литературы.	Полное соответствие данному критерию ответов на все вопросы.
Умение увязывать теорию с практикой, в том числе в области профессиональной работы	Умение связать теорию с практикой работы не проявляется.	Умение связать вопросы теории и практики проявляется редко	Умение связать вопросы теории и практики в основном проявляется.	Полное соответствие данному критерию. Способность интегрировать знания и привлекать сведения из различных научных сфер
Качество ответов на дополнительные вопросы	На все дополнительные вопросы преподавателя даны неверные ответы.	Ответы на большую часть дополнительных вопросов преподавателя даны неверно.	1. Даны неполные ответы на дополнительные вопросы преподавателя. 2. Дан один неверный ответ на дополнительные вопросы	Даны верные ответы на все дополнительные вопросы преподавателя.

Рабочая программа дисциплины (МДК, ПМ) МДК.01.03 Автоматизированные системы управления на транспорте (по видам транспорта)

разработана в соответствии с ФГОС, утвержденным приказом Министерства образования и науки Российской Федерации от 22.04.2014 №376

Форма обучения **Очная**

ОБЪЕМ ДИСЦИПЛИНЫ (МДК, ПМ) В ЧАСАХ С УКАЗАНИЕМ ОБЯЗАТЕЛЬНОЙ И МАКСИМАЛЬНОЙ НАГРУЗКИ ОБУЧАЮЩИХСЯ

Общая трудоемкость **135 ЧАС**

Часов по учебному плану 135 Виды контроля на курсах:

в том числе:

обязательная нагрузка 90

самостоятельная работа 35

консультации 10

Распределение часов дисциплины (МДК, ПМ) по семестрам (курсам)

Семестр (<Курс>.<Семестр на курсе>)	5 (3.1)		6 (3.2)		Итого	
	уп	рп	уп	рп		
Неделя	10		24			
Вид занятий	уп	рп	уп	рп	уп	рп
Лекции	22	22	18	18	40	40
Лабораторные	4	4	38	38	42	42
Практические	4	4	4	4	8	8
Консультации	4	4	6	6	10	10
Итого ауд.	30	30	60	60	90	90
Контактная работа	34	34	66	66	100	100
Сам. работа	11	11	24	24	35	35
Итого	45	45	90	90	135	135

1. АННОТАЦИЯ ДИСЦИПЛИНЫ (МДК, ПМ)

- 1.1 Общая характеристика комплекса задач эксплуатационной работы железных дорог. Назначение, задачи и структура автоматизированных систем управления (АСУЖТ). Общая характеристика комплекса задач эксплуатационной работы железных дорог. Обеспечивающая часть АСУ перевозками. Технические средства АСУЖТ. Информационное обеспечение. Программное обеспечение. Современные информационно-управляющие системы в управлении перевозками на железнодорожном транспорте. Информационно-управляющие системы в управлении движением на железнодорожном транспорте. Составление графиков в автоматизированном, электронном виде. Структура и функции автоматизированной системы управления перевозками (АСОУП). Автоматизированная система управления сортировочной станцией (АСУСС). Комплексная система автоматизированных рабочих мест. Задачи автоматизированной системы номерного учета простоя вагонов (ДИСПАРК). Задачи системы ДИСКОР. Диспетчерский центр управления перевозками. Автоматизация управления локомотивным парком. Автоматизированная система коммерческого осмотра поездов и вагонов (АСКОПВ). АСУ грузовой работой, грузовой станции (АСУГС) и контейнерными перевозками (ДИСКОН). Автоматизированная система централизованной подготовки и оформления перевозочных документов «ЭТРАН». АСУ пассажирскими перевозками. Современные информационно-управляющие системы.

2. МЕСТО ДИСЦИПЛИНЫ (МДК, ПМ) В СТРУКТУРЕ ОБРАЗОВАТЕЛЬНОЙ ПРОГРАММЫ

Код дисциплины: МДК.01.03

2.1 Требования к предварительной подготовке обучающегося:

- 2.1.1 Технология перевозочного процесса (по видам транспорта)
2.1.2 Учебная практика (по перевозке грузов)
2.1.3 Учебная практика (по организации движения)
2.1.4 Информационное обеспечение перевозочного процесса (по видам транспорта)
2.1.5 Производственная практика (по профилю специальности)

2.2 Дисциплины и практики, для которых освоение данной дисциплины (МДК, ПМ) необходимо как предшествующее:

- 2.2.1 Учебная практика (по автоматизированным системам управления на железнодорожном транспорте)

3. ПЕРЕЧЕНЬ ПЛАНИРУЕМЫХ РЕЗУЛЬТАТОВ ОБУЧЕНИЯ ПО ДИСЦИПЛИНЕ (МДК, ПМ), СООТНЕСЕННЫХ С ПЛАНИРУЕМЫМИ РЕЗУЛЬТАТАМИ ОСВОЕНИЯ ОБРАЗОВАТЕЛЬНОЙ ПРОГРАММЫ

ОК 1: Понимать сущность и социальную значимость своей будущей профессии, проявлять к ней устойчивый интерес

Знать: потребности в осуществлении систематической деятельности по повышению профессионального мастерства

Уметь: способность профессионала принимать активное участие в деятельности предприятия, профессиональное взаимодействие с участниками производственного процесса, осуществление систематической деятельности по повышению профессионального мастерства

ОК 2: Организовывать собственную деятельность, выбирать типовые методы и способы выполнения профессиональных задач, оценивать их эффективность и качество

Знать: номенклатура информационных источников применяемых в профессиональной деятельности; приемы структурирования информации; формат оформления результатов поиска информации

Уметь: распознавать задачу и/или проблему в профессиональном и/или социальном контексте; анализировать задачу и/или проблему и выделять её составные части; определять этапы решения задачи; выявлять и эффективно искать информацию, необходимую для решения задачи и/или проблемы; составить план действия; определить необходимые ресурсы; владеть актуальными методами работы в профессиональной и смежных сферах; реализовать составленный план; оценивать результат и последствия своих действий (самостоятельно или с помощью наставника)

ОК 3: Принимать решения в стандартных и нестандартных ситуациях и нести за них ответственность

Знать: способы решения в стандартных и нестандартных, использовать нормативно – правовую документацию по профессии, ФГОС по профессии, учитывать нормы и правила техники безопасности, принятие решений для устранения последствий с минимальными затратами

Уметь: принимать решение в стандартных и нестандартных, - умение выбирать соответствующие методы решения, обобщать результаты, делать заключительные выводы

ОК 4: Осуществлять поиск и использование информации, необходимой для эффективного выполнения профессиональных задач, профессионального и личностного развития	
Знать: структурировать получаемую информацию; определять значимое в перечне информации; оценивать практическую значимость результатов поиска; оформлять результаты поиска	
Уметь: определять задачи для поиска информации; определять необходимые источники информации; планировать процесс	
ОК 5: Использовать информационно-коммуникационные технологии в профессиональной деятельности	
Знать: программы пользователя в информационно-коммуникационных технологиях, использовать навыки в деятельности на профессиональном уровне	
Уметь: генерировать оригинальные идеи, отклоняться от традиционных схем мышления, применять инновациям. Пользоваться информационно-коммуникационными технологиями, применять полученные знания в профессиональной деятельности	
ОК 6: Работать в коллективе и команде, эффективно общаться с коллегами, руководством, потребителями	
Знать: сущность гражданско-патриотической позиции, общечеловеческих ценностей; значимость профессиональной деятельности по специальности; стандарты антикоррупционного поведения и последствия его нарушения	
Уметь: работать в коллективе и команде, эффективно общаться с коллегами, руководством, потребителями; умение передавать информацию другим на вербальном и невербальном уровне	
ОК 7: Брать на себя ответственность за работу членов команды (подчиненных), результат выполнения заданий	
Знать: права и обязанности работников в сфере профессиональной деятельности, оценивать результат выполнения заданий	
Уметь: организовывать работу коллектива и команды; взаимодействовать с коллегами, руководством, клиентами в ходе	
ОК 8: Самостоятельно определять задачи профессионального и личностного развития, заниматься самообразованием, осознанно планировать повышение квалификации	
Знать: определять возможный рост повышения квалификации и карьерный рост	
Уметь: определять задачи профессионального и личностного развития, заниматься самообразованием и планировать	
ОК 9: Ориентироваться в условиях частой смены технологий в профессиональной деятельности	
Знать: работать в коллективе и команде, эффективно общаться с коллегами, руководством, потребителями; умение передавать	
Уметь: применять средства информационных технологий для решения профессиональных задач; использовать современное программное обеспечение; работать в коллективе и команде, эффективно общаться с коллегами, руководством, потребителями; умение передавать информацию другим на вербальном и невербальном уровне	
ПК 1.1: Выполнять операции по осуществлению перевозочного процесса с применением современных информационных технологий управления перевозками	
Знать: - оперативное планирование, формы и структуру управления работой на транспорте (по видам) (железнодорожный транспорт); - состав, функции и возможности использования информационных и телекоммуникационных технологий в профессиональной деятельности	
Уметь: -использовать программное обеспечение для решения транспортных задач; применять компьютерные средства	
Иметь практический опыт: использовать в работе информационные технологии для обработки оперативной информации	
ПК 1.3: Оформлять документы, регламентирующие организацию перевозочного процесса	
Знать: -основы эксплуатации технических средств железнодорожного транспорта; систему учета, отчета и анализа работы	
Уметь: анализировать документы, регламентирующие работу транспорта в целом и его объектов в частности	
Иметь практический опыт: - расчетом норм времени на выполнение операций; - расчетом показателей работы объекта практики	
В результате освоения дисциплины (МДК, ПМ) обучающийся должен	
3.1	Знать:
3.1.1	- оперативное планирование, формы и структуру управления работой на транспорте (по видам) (железнодорожный транспорт);
3.1.2	- состав, функции и возможности использования информационных и телекоммуникационных технологий в профессиональной деятельности
3.1.2	- основы эксплуатации технических средств железнодорожного транспорта; систему учета, отчета и анализа работы
3.2	Уметь:
3.2.1	-использовать программное обеспечение для решения транспортных задач; применять компьютерные средства
3.2.2	- анализировать документы, регламентирующие работу транспорта в целом и его объектов в частности
3.3	Иметь практический опыт:
3.3.1	- использования в работе информационные технологии для обработки оперативной информации;
3.3.2	- ведения технической документации, контролем выполнения заданий и графиков;
3.3.3	- расчета норм времени на выполнение операций;

3.3.4	- расчета показателей работы объекта практики.
-------	--

4. СОДЕРЖАНИЕ ДИСЦИПЛИНЫ (МДК, ПМ), СТРУКТУРИРОВАННОЕ ПО ТЕМАМ (РАЗДЕЛАМ) С УКАЗАНИЕМ ОТВЕДЕННОГО НА НИХ КОЛИЧЕСТВА АКАДЕМИЧЕСКИХ ЧАСОВ И ВИДОВ УЧЕБНЫХ

Код занятия	Наименование разделов и тем /вид занятия/	Семестр / Курс	Часов	Компетенции	Литература	Примечание
-------------	---	----------------	-------	-------------	------------	------------

	Раздел 1. Тема 3.1. Общая характеристика комплекса задач эксплуатационной работы железных дорог					
1.1	Назначение, задачи и структура автоматизированных систем управления (АСУЖТ). Функциональная часть АСУ на транспорте. Развитие АСУ на транспорте их задачи. Структура подразделений на предприятиях АСУ. Региональные отделы АСУ (РОАСУ). История создания ГВЦ. Функции и структура ГВЦ. /Лек/	5/3	2	ОК 1 ОК 2 ОК 3 ОК 4 ОК 5 ОК 6 ОК 7 ОК 8 ОК 9 ПК 1.1 ПК 1.3	Л1.1 Э1 Э2 Э3 Э4	
1.2	Общая характеристика комплекса задач эксплуатационной работы железных дорог. Классификация задач управления перевозочным процессом на железнодорожном транспорте. Характеристика функциональных задач управления перевозочным процессом, оперативного управления, планирования и	5/3	2	ОК 1 ОК 2 ОК 3 ОК 4 ОК 5 ОК 6 ОК 7 ОК 8 ОК 9 ПК 1.1 ПК 1.3	Л1.1 Э1 Э2 Э3 Э4	
1.3	Самостоятельная работа студентов /Ср/	5/3	6	ОК 1 ОК 2 ОК 3 ОК 4 ОК 5 ОК 6 ОК 7 ОК 8 ОК 9 ПК 1.1 ПК 1.3	Л1.1 Э1 Э2 Э3 Э4	
	Раздел 2. Тема 3.2. Обеспечивающая часть АСУ перевозками					
2.1	Технические средства АСУЖТ. Основные принципы создания комплексов технических средств и их состав. Средства регистрации, сбора и подготовки данных. Современные каналы связи. /Лек/	5/3	2	ОК 1 ОК 2 ОК 3 ОК 4 ОК 5 ОК 6 ОК 7 ОК 8 ОК 9 ПК 1.1 ПК 1.3	Л1.1 Э1 Э2 Э3 Э4	
2.2	Информационное обеспечение. Требования к функциям информационного обеспечения по управлению движением. Возможность получения информации в масштабе реального времени. Необходимость различного информационного обеспечения для каждого уровня управления в плане объема информации, степени подробности, частоты обновления, требуемого времени доставки информации. /Лек/	5/3	2	ОК 1 ОК 2 ОК 3 ОК 4 ОК 5 ОК 6 ОК 7 ОК 8 ОК 9 ПК 1.1 ПК 1.3	Л1.1 Э1 Э2 Э3 Э4	
2.3	Программное обеспечение. Современные требования к программному обеспечению. Программное обеспечение для передачи информации и его функции. Системное программное обеспечение. Программные прикладные комплексы АСОУП. Система сообщений в АСОУП. Программы расчета вспомогательных таблиц плана формирования. Программа расчета привязки станций погрузки к межгосударственным стыковым пунктам. Другие прикладные программы. /Лек/	5/3	2	ОК 1 ОК 2 ОК 3 ОК 4 ОК 5 ОК 6 ОК 7 ОК 8 ОК 9 ПК 1.1 ПК 1.3	Л1.1 Э1 Э2 Э3 Э4	
	Раздел 3. Тема 3.3. Современные информационно-управляющие системы в управлении перевозками на железнодорожном транспорте					

3.1	Информационно-управляющие системы в управлении движением на железнодорожном транспорте. Понятие единой комплексной автоматизированной информационно-управляющей системы управления эксплуатационной работой железнодорожного транспорта. Основные функции системы: прогноз, планирование, управление, реализация, контроль, анализ. План формирования поездов. Автоматизированные информационные системы и автоматизированные системы управления, входящие в единый комплекс /Лек/	5/3	2	ОК 1 ОК 2 ОК 3 ОК 4 ОК 5 ОК 6 ОК 7 ОК 8 ОК 9 ПК 1.1 ПК 1.3	Л1.1 Э1 Э2 Э3 Э4	
3.2	Составление графиков в автоматизированном, электронном виде. Составление суточного плана графика. Составление графика исполненного движения. Использование ГИД-Урал. Определение показателей графика исполненного движения, суточного плана графика. /Лек/	5/3	2	ОК 1 ОК 2 ОК 3 ОК 4 ОК 5 ОК 6 ОК 7 ОК 8 ОК 9 ПК 1.1 ПК 1.3	Л1.1 Э1 Э2 Э3 Э4	
3.3	Лабораторное занятие №2 Работа в программе «ГИД-Урал». /Лаб/	5/3	4	ОК 1 ОК 2 ОК 3 ОК 4 ОК 5 ОК 6 ОК 7 ОК 8 ОК 9 ПК 1.1 ПК 1.3	Л1.1 Э1 Э2 Э3 Э4	
3.4	Автоматизированная система управления сортировочной станцией (АСУСС). Задачи АСУСС. Основные оперативные сообщения, используемые АСУСС. Рабочая документация, сообщения, запросы. Станционный технологический центр обработки поездной информации и перевозочных документов (СТЦ); назначение и размещение на территории владельца инфраструктуры. Автоматизация обработки информации и технологических документов. Получение справок. Автоматизированный роспуск составов (ГАЦ). /Лек/	5/3	4	ОК 1 ОК 2 ОК 3 ОК 4 ОК 5 ОК 6 ОК 7 ОК 8 ОК 9 ПК 1.1 ПК 1.3	Л1.1 Э1 Э2 Э3 Э4	
3.5	Практическое занятие №1 Определение величины информационных потоков для АСУ грузовой (участковой, сортировочной) железнодорожной станции /Пр/	5/3	4	ОК 1 ОК 2 ОК 3 ОК 4 ОК 5 ОК 6 ОК 7 ОК 8 ОК 9 ПК 1.1 ПК 1.3	Л1.1 Э1 Э2 Э3 Э4	
3.6	Автоматизация управления локомотивным парком. Маршрут машиниста. Выдача предупреждений машинисту. Система «Пальма». Напольные и локомотивные устройства. Средства сигнализации и средства управления. /Лек/	5/3	2	ОК 1 ОК 2 ОК 3 ОК 4 ОК 5 ОК 6 ОК 7 ОК 8 ОК 9 ПК 1.1 ПК 1.3	Л1.1 Э1 Э2 Э3 Э4	
3.7	Структура и функции автоматизированной системы управления перевозками (АСОУП). Структура АСОУП. Задачи и функции АСОУП. Сообщения в АСОУП. Центр управления перевозками. /Лек/	5/3	2	ОК 1 ОК 2 ОК 3 ОК 4 ОК 5 ОК 6 ОК 7 ОК 8 ОК 9 ПК 1.1 ПК 1.3	Л1.1 Э1 Э2 Э3 Э4	

3.8	Лабораторное занятие №3 Работа в АРМ СТЦ /Лаб/	6/3	16	ОК 1 ОК 2 ОК 3 ОК 4 ОК 5 ОК 6 ОК 7 ОК 8 ОК 9 ПК 1.1 ПК 1.3	Л1.1 Э1 Э2 Э3 Э4	
3.9	Комплексная система автоматизированных рабочих мест. Комплексная автоматизация технологических цепочек производственного процесса с полным набором АРМ для работников, принимающих участие в организации перевозочного процесса и его документальном оформлении. (КСАРМ). Назначение и функциональные возможности АРМ дежурного по станции (АРМ ДСП), Считывание информации с подвижного состава. Устройства для считывания информации. Порядок считывания информации. Система Глонасс и gps навигация в перевозочном процессе. /Лек/	6/3	2	ОК 1 ОК 2 ОК 3 ОК 4 ОК 5 ОК 6 ОК 7 ОК 8 ОК 9 ПК 1.1 ПК 1.3	Л1.1 Э1 Э2 Э3 Э4	
3.10	Задачи автоматизированной системы номерного учета простоя вагонов (ДИСПАРК). Номерной учет простоя вагонов. Дислокация и слежение за продвижением подвижного состава, /Лек/	6/3	2	ОК 1 ОК 2 ОК 3 ОК 4 ОК 5 ОК 6 ОК 7 ОК 8 ОК 9 ПК 1.1 ПК 1.3	Л1.1 Э1 Э2 Э3 Э4	
3.11	Задачи системы ДИСКОР. Назначение ДИСКОР. Уровни контроля. Информационная база системы. Получение исходной информации, ведение банка данных, нормативно-справочной информации (НСИ) и архива. Информационно-справочное обслуживание пользователей на всех уровнях для принятия решений в эксплуатационной работе. Сводные отчеты и накопление отчетных данных. Использование сведений за предыдущие периоды для прогнозирования /Лек/	6/3	2	ОК 1 ОК 2 ОК 3 ОК 4 ОК 5 ОК 6 ОК 7 ОК 8 ОК 9 ПК 1.1 ПК 1.3	Л1.1 Э1 Э2 Э3 Э4	
3.12	Диспетчерский центр управления перевозками. Функции ДЦУП. Формирование вертикали управления перевозочным процессом ЦУП РЖД – ДЦУП. /Лек/	6/3	2	ОК 1 ОК 2 ОК 3 ОК 4 ОК 5 ОК 6 ОК 7 ОК 8 ОК 9 ПК 1.1 ПК 1.3	Л1.1 Э1 Э2 Э3 Э4	
3.13	Лабораторное занятие № 4 Работа в АРМ ДНЦ /Лаб/	6/3	6	ОК 1 ОК 2 ОК 3 ОК 4 ОК 5 ОК 6 ОК 7 ОК 8 ОК 9 ПК 1.1 ПК 1.3	Л1.1 Э1 Э2 Э3 Э4	
3.14	Автоматизированная система коммерческого осмотра поездов и вагонов (АСКОПВ). АСКОПВ. Назначение, порядок использования. Связь с другими системами. /Лек/	6/3	2	ОК 1 ОК 2 ОК 3 ОК 4 ОК 5 ОК 6 ОК 7 ОК 8 ОК 9 ПК 1.1 ПК 1.3	Л1.1 Э1 Э2 Э3 Э4	

3.15	АСУ грузовой работой, грузовой станции (АСУГС) и контейнерными перевозками (ДИСКОН). АСУ грузовой станции. Функции АСУ ГС. Взаимодействие АСУ ГС с другими системами. Задачи системы ДИСКОН. Общая характеристика системы, основные функции и структура, уровни системы, выходная информация. Линейный уровень ДИСКОН; основные задачи, средства. АРМ приемосдатчика контейнерной площадки (АРМ ПСК): основные функции. /Лек/	6/3	2	ОК 1 ОК 2 ОК 3 ОК 4 ОК 5 ОК 6 ОК 7 ОК 8 ОК 9 ПК 1.1 ПК 1.3	Л1.1 Э1 Э2 Э3 Э4	
3.16	Практическое занятие №2 Расчет технических норм эксплуатационной работы инфраструктуры на ЭВМ. /Пр/	6/3	4	ОК 1 ОК 2 ОК 3 ОК 4 ОК 5 ОК 6 ОК 7 ОК 8 ОК 9 ПК 1.1 ПК 1.3	Л1.1 Э1 Э2 Э3 Э4	
3.17	Лабораторное занятие №1 Составление суточного плана-графика в электронном виде. /Лаб/	6/3	2	ОК 1 ОК 2 ОК 3 ОК 4 ОК 5 ОК 6 ОК 7 ОК 8 ОК 9 ПК 1.1 ПК 1.3	Л1.1 Э1 Э2 Э3 Э4	
3.18	Лабораторное занятие № 5 Работа в АРМ приемосдатчика груза и багажа /Лаб/	6/3	6	ОК 1 ОК 2 ОК 3 ОК 4 ОК 5 ОК 6 ОК 7 ОК 8 ОК 9 ПК 1.1 ПК 1.3	Л1.1 Э1 Э2 Э3 Э4	
3.19	Автоматизированная система централизованной подготовки и оформления перевозочных документов «ЭТРАН». Функции ЭТРАН. Электронный документооборот. Электронно-цифровая подпись (ЭЦП). Взаимодействие с пользователями услуг. Базы данных ЭТРАН. Назначение АКС ФТО. Создание паспорта клиента. /Лек/	6/3	2	ОК 1 ОК 2 ОК 3 ОК 4 ОК 5 ОК 6 ОК 7 ОК 8 ОК 9 ПК 1.1 ПК 1.3	Л1.1 Э1 Э2 Э3 Э4	
3.20	АСУ пассажирскими перевозками. История развития системы «Экспресс». Характеристика системы «Экспресс». Функциональные возможности. /Лек/	6/3	2	ОК 1 ОК 2 ОК 3 ОК 4 ОК 5 ОК 6 ОК 7 ОК 8 ОК 9 ПК 1.1 ПК 1.3	Л1.1 Э1 Э2 Э3 Э4	
3.21	Экскурсия с целью ознакомления с работой системы Экспресс-3 и ЭТРАН /Лаб/	6/3	8	ОК 1 ОК 2 ОК 3 ОК 4 ОК 5 ОК 6 ОК 7 ОК 8 ОК 9 ПК 1.1 ПК 1.3	Л1.1 Э1 Э2 Э3 Э4	
3.22	Современные информационно-управляющие системы. Развитие современных информационно-управляющих систем. Автоматизация получения информации. Получение информации в реальном режиме времени. Перспективы развития. /Лек/	6/3	2	ОК 1 ОК 2 ОК 3 ОК 4 ОК 5 ОК 6 ОК 7 ОК 8 ОК 9 ПК 1.1 ПК 1.3	Л1.1 Э1 Э2 Э3 Э4	
3.23	Самостоятельная работа обучающихся Проработка конспекта занятия, учебных и дополнительных изданий /Ср/	5/3	5	ОК 1 ОК 2 ОК 3 ОК 4 ОК 5 ОК 6 ОК 7 ОК 8 ОК 9 ПК 1.1 ПК 1.3	Л1.1 Э1 Э2 Э3 Э4	
3.24	Самостоятельная работа обучающихся Проработка конспекта занятия, учебных и дополнительных изданий /Ср/	6/3	24	ОК 1 ОК 2 ОК 3 ОК 4 ОК 5 ОК 6 ОК 7 ОК 8 ОК 9 ПК 1.1 ПК 1.3	Л1.1 Э1 Э2 Э3 Э4	

3.25	Прием задолженностей /Конс/	5/3	4	ОК 1 ОК 2 ОК 3 ОК 4 ОК 5 ОК 6 ОК 7 ОК 8 ОК 9 ПК 1.1 ПК 1.3	Л1.1 Э1 Э2 Э3 Э4	
3.26	Прием задолженностей /Конс/	6/3	6	ОК 1 ОК 2 ОК 3 ОК 4 ОК 5 ОК 6 ОК 7 ОК 8 ОК 9 ПК 1.1 ПК 1.3	Л1.1 Э1 Э2 Э3 Э4	

5. ОЦЕНОЧНЫЕ МАТЕРИАЛЫ ДЛЯ ПРОВЕДЕНИЯ ПРОМЕЖУТОЧНОЙ АТТЕСТАЦИИ

Размещены в приложении

6. УЧЕБНО-МЕТОДИЧЕСКОЕ И ИНФОРМАЦИОННОЕ ОБЕСПЕЧЕНИЕ ДИСЦИПЛИНЫ (МДК, ПМ)

6.1. Рекомендуемая литература

6.1.1. Перечень основной литературы, необходимой для освоения дисциплины (МДК, ПМ)

	Авторы, составители	Заглавие	Издательство, год
Л1.1	Лавренко И.В.	Автоматизированные системы управления на железнодорожном транспорте: учебное пособие	М.: УМЦ ЖДТ, 2017,

6.2. Перечень ресурсов информационно-телекоммуникационной сети "Интернет", необходимых для освоения дисциплины (МДК, ПМ)

Э1	Официальный сайт РЖД	www.rzd.ru
Э2	ЭБС «Академия»	https://www.academia-moscow.ru/elibrary/
Э3	«Университетская библиотека онлайн»	https://biblioclub.ru/
Э4	Электронная библиотека «УМЦ ЖДТ»	https://umzdt.ru/

6.3. Перечень информационных технологий, используемых при осуществлении образовательного процесса по дисциплине (МДК, ПМ), включая перечень программного обеспечения и информационных справочных систем (при необходимости)

6.3.1 Перечень программного обеспечения

ABBYFineReader 11 CorporateEdition - Программа для распознавания текста, договор СЛ-46
WinRAR - Архиватор, лиц. LO9-2108, б/с
Антивирус KasperskyEndpointSecurity для бизнеса – Расширенный RussianEdition - Антивирусная защита, контракт 469 ДВГУПС
АСТ тест - Комплекс программ для создания банков тестовых заданий, организации и проведения сеансов тестирования, лиц. АСТ.РМ.А096.Л08018.04, дог.372
WindowsXP - Операционная система, лиц. 46107380
VisioPro 2007 - Векторный графический редактор, редактор диаграмм и блок-схем, лиц.45525415
Zoom (свободная лицензия)
Free Conference Call (свободная лицензия)

6.3.2 Перечень информационных справочных систем

7. ОПИСАНИЕ МАТЕРИАЛЬНО-ТЕХНИЧЕСКОЙ БАЗЫ, НЕОБХОДИМОЙ ДЛЯ ОСУЩЕСТВЛЕНИЯ ОБРАЗОВАТЕЛЬНОГО ПРОЦЕССА ПО ДИСЦИПЛИНЕ (МДК, ПМ)

Аудитория	Назначение	Оснащение
(БамИЖТ СПО) 302	Кабинет лаборатории Автоматизированные системы управления	Тематические стенды, мультимедиа проектор, экран, 13 компьютеров, тематические плакаты. Лицензионные компьютерные программы.

8. МЕТОДИЧЕСКИЕ УКАЗАНИЯ ДЛЯ ОБУЧАЮЩИХСЯ ПО ОСВОЕНИЮ ДИСЦИПЛИНЫ (МДК, ПМ)

Методические рекомендации при работе с книгой (конспектом).

При работе с книгой необходимо подобрать литературу, научиться правильно ее читать, вести записи. Для подбора литературы в библиотеке используются алфавитный и систематический каталоги.

Важно помнить, что рациональные навыки работы с книгой - это всегда большая экономия времени и сил.

Правильный подбор учебников рекомендуется преподавателем, читающим лекционный курс. Необходимая литература может быть также указана в методических разработках по данному курсу.

Изучая материал по учебнику, следует переходить к следующему вопросу только после правильного уяснения предыдущего, описывая на бумаге все выкладки и вычисления (в том числе те, которые в учебнике опущены или на лекции даны для самостоятельного вывода).

При изучении любой дисциплины большую и важную роль играет самостоятельная индивидуальная работа.

Особое внимание следует обратить на определение основных понятий курса. Студент должен подробно разбирать примеры, которые поясняют такие определения, и уметь строить аналогичные примеры самостоятельно. Нужно добиваться точного представления о том, что изучаешь. Полезно составлять опорные конспекты. При изучении материала по учебнику полезно в тетради (на специально отведенных полях) дополнять конспект лекций. Там же следует отмечать вопросы, выделенные студентом для консультации с преподавателем.

Выводы, полученные в результате изучения, рекомендуется в конспекте выделять, чтобы они при перечитывании записей лучше запоминались.

Опыт показывает, что многим студентам помогает составление листа опорных сигналов, содержащего важнейшие и наиболее часто употребляемые формулы и понятия. Такой лист помогает запомнить формулы, основные положения лекции, а также может служить постоянным справочником для студента.

Различают два вида чтения; первичное и вторичное. Первичное - это внимательное, неторопливое чтение, при котором можно остановиться на трудных местах. После него не должно остаться ни одного непонятого олова. Содержание не всегда может быть понятно после первичного чтения.

Задача вторичного чтения - полное усвоение смысла целого (по счету это чтение может быть и не вторым, а третьим или четвертым).

Методические рекомендации по подготовке к практическим/лабораторным занятиям.

Для того чтобы практические/лабораторные занятия приносили максимальную пользу, необходимо помнить, что упражнения и решение задач проводятся по вычитанному на лекциях материалу и связаны, как правило, с детальным разбором отдельных вопросов лекционного курса. Следует подчеркнуть, что только после усвоения лекционного материала с определенной точки зрения (а именно с той, с которой он излагается на лекциях) он будет закрепляться на практических занятиях как в результате обсуждения и анализа лекционного материала, так и с помощью решения проблемных ситуаций, задач.

При самостоятельном решении задач нужно обосновывать каждый этап решения, исходя из теоретических положений курса.

Если студент видит несколько путей решения проблемы (задачи), то нужно сравнить их и выбрать самый рациональный.

Полезно до начала вычислений составить краткий план решения проблемы (задачи). Решение проблемных задач или примеров следует излагать подробно, вычисления располагать в строгом порядке, отделяя вспомогательные вычисления от основных.

Решения при необходимости нужно сопровождать комментариями, схемами, чертежами и рисунками.

Следует помнить, что решение каждой учебной задачи должно доводиться до окончательного логического ответа, которого требует условие, и по возможности с выводом. Полученный ответ следует проверить способами, вытекающими из существа данной задачи. Полезно также (если возможно) решать несколькими способами и сравнить полученные результаты. Решение задач данного типа нужно продолжать до приобретения твердых навыков в их решении.

Оформление отчетов по практическим/лабораторным работам и подготовка к их защите

1. Обратитесь к методическим указаниям по проведению практических работ и оформите работу, указав название, цель и краткий порядок проведения работы.
2. Повторите основные теоретические положения по теме практической работы, используя конспект лекций или методические указания.
3. Сформулируйте выводы по результатам работы, выполненной на учебном занятии. В случае необходимости закончите выполнение расчетной части.
4. Подготовьтесь к защите выполненной работы: повторите основные теоретические положения и ответьте на контрольные вопросы, представленные в методических указаниях по проведению практических работ. Дисциплина реализуется с применением ДОТ.

**Оценочные материалы при формировании рабочей программы
дисциплины МДК 01.03 Автоматизированные системы управления на транспорте
(по видам транспорта).**

1. Описание показателей, критериев и шкал оценивания компетенций.

1.1. Показатели и критерии оценивания компетенций ОК 01, ОК 02, ОК 03, ОК 04, ОК 05, ОК 09, ПК 1.1, ПК 1.3.

Объект оценки	Уровни сформированности компетенций	Критерий оценивания результатов обучения
Обучающийся	Низкий уровень Пороговый уровень Повышенный уровень Высокий уровень	Уровень результатов обучения не ниже порогового

1.2. Шкалы оценивания компетенций ОК 01, ОК 02, ОК 03, ОК 04, ОК 05, ОК 09, ПК 1.1, ПК 1.3 при сдаче других форм промежуточной аттестации, экзамена

Достигнутый уровень результата обучения	Характеристика уровня сформированности компетенций	Шкала оценивания
		Другие формы промежуточной аттестации, экзамен
Низкий уровень	Обучающийся: -обнаружил пробелы в знаниях основного учебно-программного материала; -допустил принципиальные ошибки в выполнении заданий, предусмотренных программой; -не может продолжить обучение или приступить к профессиональной деятельности по окончании программы без дополнительных занятий по соответствующей дисциплине.	Неудовлетворительно
Пороговый уровень	Обучающийся: -обнаружил знание основного учебно-программного материала в объёме, необходимом для дальнейшей учебной и предстоящей профессиональной деятельности; -справляется с выполнением заданий, предусмотренных программой; -знаком с основной литературой, рекомендованной рабочей программой дисциплины; -допустил неточности в ответе на вопросы и при выполнении заданий по учебно-программному материалу, но обладает необходимыми знаниями для их устранения под руководством преподавателя.	Удовлетворительно
Повышенный уровень	Обучающийся: - обнаружил полное знание учебно-программного материала; -успешно выполнил задания, предусмотренные программой; -усвоил основную литературу, рекомендованную рабочей программой дисциплины; -показал систематический характер знаний учебно-программного материала; -способен к самостоятельному пополнению знаний по учебно-программному материалу и обновлению в ходе дальнейшей учебной работы и профессиональной деятельности.	Хорошо
Высокий уровень	Обучающийся: -обнаружил всесторонние, систематические и глубокие знания учебно-программного материала; -умеет свободно выполнять задания, предусмотренные программой; -ознакомился с дополнительной литературой; -усвоил взаимосвязь основных понятий дисциплин и их значение для приобретения профессии; -проявил творческие способности в понимании учебно-программного материала.	Отлично

1.3. Описание шкал оценивания

Компетенции обучающегося оценивается следующим образом:

Планируемый уровень результатов освоения	Содержание шкалы оценивания достигнутого уровня результата обучения			
	Неудовлетворительно	Удовлетворительно	Хорошо	Отлично
Знать	Неспособность обучающегося самостоятельно продемонстрировать наличие знаний при решении заданий, которые были представлены преподавателем вместе с образцом их решения.	Обучающийся способен самостоятельно продемонстрировать наличие знаний при решении заданий, которые были представлены преподавателем вместе с образцом их решения.	Обучающийся демонстрирует способность к самостоятельному применению знаний при решении заданий, аналогичных тем, которые представлял преподаватель, и при его консультативной поддержке в части современных проблем.	Обучающийся демонстрирует способность к самостоятельному применению знаний в выборе способа решения неизвестных или нестандартных заданий и при консультативной поддержке в части междисциплинарных связей.
Уметь	Отсутствие у обучающегося самостоятельности в применении умений по использованию методов освоения учебной дисциплины.	Обучающийся демонстрирует самостоятельность в применении умений решения учебных заданий в полном соответствии с образцом, данным преподавателем.	Обучающийся продемонстрирует самостоятельное применение умений решения заданий, аналогичных тем, которые представлял преподаватель, и при его консультативной поддержке в части современных проблем.	Обучающийся демонстрирует самостоятельное применение умений решения неизвестных или нестандартных заданий и при консультативной поддержке преподавателя в части междисциплинарных связей.
Владеть	Неспособность самостоятельно проявить навык решения поставленной задачи по стандартному образцу повторно.	Обучающийся демонстрирует самостоятельность в применении навыка по заданиям, решение которых было показано преподавателем.	Обучающийся демонстрирует самостоятельное применение навыка решения заданий, аналогичных тем, которые представлял преподаватель, и при его консультативной поддержке в части современных проблем.	Обучающийся демонстрирует самостоятельное применение навыка решения неизвестных или нестандартных заданий и при консультативной поддержке преподавателя в части междисциплинарных связей.

2. Перечень вопросов к другим формам промежуточной аттестации.

2.1 Перечень вопросов к другим формам

1. Полное наименование ДИСПАРК (ОК-1-ОК9, ПК1.1, ПК 1.3.)
2. Основные задачи АСКО ПВ (ОК-1-ОК9, ПК1.1, ПК 1.3.)
3. Виды документов, оформляемых в системе ЭТРАН (ОК-1-ОК9, ПК1.1, ПК 1.3.)
4. Механизм электронно-цифровой подписи ЭТРАН ОК-1-ОК9, ПК1.1, ПК 1.3.)
5. Назначение АКС ФТО (ОК-1-ОК9, ПК1.1, ПК 1.3.)
6. Назначение системы ДИСКОН (ОК-1-ОК9, ПК1.1, ПК 1.3.)
7. Основные цели разработки и внедрения системы ДИСПАРК (ОК-1-ОК9, ПК1.1, ПК 1.3.)
8. Функции ГВЦ (ОК-1-ОК9, ПК1.1, ПК 1.3.)
9. Виды графиков движения (ОК-1-ОК9, ПК1.1, ПК 1.3.)
10. Как отображаются на ГИД негабаритные поезда, поезда с толкачами (ОК-1-ОК9, ПК1.1, ПК 1.3.)
11. ГИД. Функции, задачи, отображение объектов. (ОК-1-ОК9, ПК1.1, ПК 1.3.)
12. Назначение АСОУП. (ОК-1-ОК9, ПК1.1, ПК 1.3.)
13. Задачи АСУСС. (ОК-1-ОК9, ПК1.1, ПК 1.3.)
14. Полное наименование ДИСКОР. (ОК-1-ОК9, ПК1.1, ПК 1.3.)
15. Поясните кодирование информации. (ОК-1-ОК9, ПК1.1, ПК 1.3.)
16. Назовите характеристики системы ЭКСПРЕСС 3 (система по продаже билетов). (ОК-1-ОК9, ПК1.1, ПК 1.3.)
17. Назначение АСОУП. (ОК-1-ОК9, ПК1.1, ПК 1.3.)

18. Дайте понятие Плана формирования поездов
19. Разъясните функции станционного технологического центра обработки документов (ОК-1-ОК9, ПК1.1, ПК 1.3.)
20. Расскажите основные функции АСУСС (автоматизированной системы управления сортировочной станции. (ОК-1-ОК9, ПК1.1, ПК 1.3.)
21. Расскажите необходимые средства сигнализации и средства управления. (ОК-1-ОК9, ПК1.1, ПК 1.3.)
22. Расскажите функции системы АСУГС (автоматизированной системы управления грузовой станции) (ОК-1-ОК9, ПК1.1, ПК 1.3.)
23. Назовите технические средства АСУЖТ (автоматизированная система управления железнодорожным транспортом). (ОК-1-ОК9, ПК1.1, ПК 1.2, ПК 1.3.)
24. Дайте понятие автоматизированному рабочему месту ДНЦ (ОК-1-ОК9, ПК1.1, ПК 1.2, ПК 1.3.)

2.2 Перечень вопросов и задач к экзамену. Образец экзаменационного билета

Примерный перечень вопросов к экзамену

Компетенции: ОК 02, ОК 03, ОК 06, ОК 07, ПК 1.1, ПК 1.3

Задание: Исследование и анализ технических возможностей и характеристик АРМ ГИД.

Оборудование и техническое обеспечение:

1. Методические указания
2. Локальная сеть
3. IBM PC
4. АРМ ГИД (архив)

Порядок выполнения:

1. Назначение программы
2. Характеристика меню главного экрана
3. Основные технические возможности программы (информация о поезде, включая информацию ТГНЛ; карта дороги; подход поездов; показатели работы; предупреждения; инструкция к АРМу)

Контрольные вопросы:

1. Преимущества внедрения компьютерных технологий при ведении ГИД.

Компетенции: ОК 02, ОК 03, ОК 06, ОК 07, ПК 1.1, ПК 1.3

Задание: Расчет платы за перевозку груза.

Оборудование и техническое обеспечение:

1. Методические указания
2. Локальная сеть
3. IBM PC
4. Демоверсия программы «Жд тариф»

Порядок выполнения:

1. Назначение программы
2. Характеристика меню главного экрана
3. Основные технические возможности программы (ответить на вопросы программы, учитывая, что станция отправления Хабаровск II Д-В жд, станция назначения Тында Д-В жд, груз автомобиля специальные, платформа 1 шт.)

Контрольные вопросы:

1. Преимущества внедрения компьютерных технологий при организации расчетов по перевозкам.

Компетенции: ОК 02, ОК 03, ОК 06, ОК 07, ПК 1.1, ПК 1.3

Задание: Формирование сообщения о прибытии вагона с контейнерами в АРМ ПС

Оборудование и техническое обеспечение:

1. Локальная сеть
2. IBM PC
3. АРМ ПС.

Порядок выполнения:

1. Назначение программы
2. Характеристика меню главного экрана
3. Основные технические возможности программы (ответить на вопросы программы с учетом того, что в полувагоне прибыл пятитонный контейнер с Вашими домашними вещами)

Контрольные вопросы:

1. В чей адрес сформировано данное сообщение.

Компетенции: ОК 02, ОК 03, ОК 06, ОК 07, ПК 1.1, ПК 1.3

Задание: Кодирование информации.

Исходные данные:

1. Макет сообщения
2. Код пункта передачи информации 96061
3. № поезда 2111
4. Индекс поезда 9700 11 9500
5. Направление следование поезда 96147
6. Признак работы с локомотивом 1
7. Путь/парк 01\03

Порядок выполнения:

1. Назначение программы
2. Характеристика меню главного экрана
3. Основные технические возможности программы (по данному макету составить информационное сообщение и передать его в АСОУП).

Контрольные вопросы:

1. Правила построений информационных сообщений.
2. Цель кодирования информации.
3. Единая сетевая разметка.

Сообщение 201 – о прибытии грузового поезда

Начало сообщения	Код сообщения	Код пункта передачи информации	№ поезда	Индекс поезда			Направление следования поезда	Дата		Время		Парк/путь	Признаки работы с локомотивом	Конец служебной фразы
				Код станции формирования	№ состава	Код станции назначения		Число	Месяц	Часы	минуты			
(:	201	00000	0000	00000	000	00000	00000	00	00	00	00	00/00	0	:)

Компетенции: ОК 02, ОК 03, ОК 06, ОК 07, ПК 1.1, ПК 1.3

Задание: Расчет простоя вагонов под накоплением на станции на ЭВМ.

Оборудование и техническое обеспечение:

1. Методические указания для выполнения практической работы
2. Локальная сеть
3. IBM PC
4. DV Мастер.

Порядок выполнения:

1. Назначение программы
2. Характеристика меню главного экрана
3. Основные технические возможности программы (выполнить расчет простоя вагонов (количество вагонов и время выбирается самостоятельно)).

Контрольные вопросы:

Характеристика прерывного и непрерывного процесса накопления вагонов.

Компетенции: ОК 02, ОК 03, ОК 06, ОК 07, ПК 1.1, ПК 1.3

Задание: Формирование сообщения о прибытии поезда в АРМ ТК.

Оборудование и техническое обеспечение:

1. Методические указания для выполнения практической работы
2. Локальная сеть
3. IBM PC
4. АРМ ТК

Порядок выполнения:

1. Назначение программы
2. Характеристика меню главного экрана
3. Основные технические возможности программы (выделить в подходе поезд ; перейти в парк, выбрать свободный путь для приема поезда и нажать F7; ответить на вопросы программы)

Компетенции: ОК 02, ОК 03, ОК 06, ОК 07, ПК 1.1, ПК 1.3

Задание: Формирование сообщения об отправлении поезда в АРМ ТК.

Оборудование и техническое обеспечение:

1. Методические указания для выполнения практической работы
2. Локальная сеть
3. IBM PC
4. АРМ ТК

Порядок выполнения:

1. Назначение программы
2. Характеристика меню главного экрана
3. Основные технические возможности программы (установить курсор на отправляемый поезд и нажать F3; ответить на вопросы программы (в работе за другую станцию необходимо поставить 1 (единицу)).

Компетенции: ОК 02, ОК 03, ОК 06, ОК 07, ПК 1.1, ПК 1.3

Задание: Корректировка натурального листа в АРМ ТК.

Оснащение урока:

1. Методические указания для выполнения практической работы
2. IBM PC
3. Локальная сеть
4. АРМ ТК

Порядок выполнения:

1. Назначение программы
2. Характеристика меню главного экрана
3. Основные технические возможности программы (в натурном листе принятого поезда выполнить перестановку и разворот вагонов или групп вагонов внутри натурального листа поезда)

Образец экзаменационного билета

БАМИЖТ- филиал ДВГУПС в г.Тынде Подразделение СПО – Тындинский техникум железнодорожного транспорта		
ПЦК Организация перевозок и управление на транспорте (по видам) 5(7) семестр 2021-22 учебного года Е.И. Саутнер «__» 20__ г.	Экзаменационный билет № 1 по ПМ 01.01 Организация перевозочного процесса (железнодорожный транспорт) для специальности 23.02.01 Организация перевозок и управление на транспорте (по видам)	«Утверждаю» Зам. директора по учебной работе С.А. Гашенко «__» 20__ г.
1 <u>Исследование и анализ технических возможностей и характеристик АРМ ГИД (ОК 02, ОК 03, ОК 06, ОК 07, ПК 1.1, ПК 1.3)</u>		
2 По МДК 01.01, 01.02 или УП01.01, ПП 01.01		

3. Тестовые задания. Оценка по результатам тестирования

3.1. Примерные задания теста

Компетенции: ОК 01, ОК 04, ОК 05, ОК 08, ОК 09, ПК 1.3

1. Что является исходной информацией для всего комплекса задач месячного планирования и технического нормирования ?

2. Расшифруйте НСИ.

3. Результаты расчетов технических норм эксплуатационной работы которые выдаются в виде указаний исполнителям
- а. промежуточные
 - б. директивные
 - в. обобщенные данные и частные показатели

4. Основные исходные данные для расчета плана формирования

Компетенции: ОК 02, ОК 03, ОК 06, ОК 07, ПК 1.1

5. Как вызвать информацию о поезде в АРМ ГИД

6. Как вызвать натуральный лист поезда в АРМ ГИД

Компетенции: ОК 01, ОК 04, ОК 05, ОК 08, ОК 09, ПК 1.3

7. Основные акценты профессионального психологического отбора ДНЦ

8. Информация, направленная от ЭВМ к пользователю

- а. входная
- б. выходная

9. Описать графически непрерывный и прерывный процессы накопления вагонов

непрерывный

прерывный

10. Опишите прием поезда – разворот группы вагонов – отправление поезда в АРМ ТК _____

3.2. Соответствие между балльной и рейтинговой системами оценивания знаний, умений, навыков и (или) опыта деятельности, устанавливается посредством следующей таблицы:

Объект оценки	Показатели оценивания результатов обучения	Оценка	Уровень результатов обучения
Обучающийся	60 баллов и менее	«Неудовлетворительно»	Низкий уровень
	74 – 61 баллов	«Удовлетворительно»	Пороговый уровень
	84 – 77 баллов	«Хорошо»	Повышенный уровень
	100 – 85 баллов	«Отлично»	Высокий уровень

4. Оценка ответа обучающегося на вопросы экзаменационного билета

Элементы оценивания	Содержание шкалы оценивания			
	Неудовлетворительно	Удовлетворительно	Хорошо	Отлично
Соответствие ответов формулировкам вопросов (заданий)	Полное несоответствие по всем вопросам	Значительные погрешности	Незначительные погрешности	Полное соответствие
Структура, последовательность и логика ответа. Умение четко, понятно, грамотно и свободно излагать свои мысли	Полное несоответствие критерию.	Значительное несоответствие критерию	Незначительное несоответствие критерию	Соответствие критерию при ответе на все вопросы.
Знание нормативных, правовых документов и специальной литературы	Полное незнание нормативной и правовой базы и специальной литературы	Имеют место существенные упущения (незнание большей части из документов и специальной литературы по названию, содержанию и т.д.).	Имеют место несущественные упущения и незнание отдельных (единичных) работ из числа обязательной литературы.	Полное соответствие данному критерию ответов на все вопросы.
Умение увязывать теорию с практикой, в том числе в области профессиональной работы	Умение связать теорию с практикой работы не проявляется.	Умение связать вопросы теории и практики проявляется редко.	Умение связать вопросы теории и практики в основном проявляется.	Полное соответствие данному критерию. Способность интегрировать знания и привлекать сведения из различных научных сфер
Качество ответов на дополнительные вопросы	На все дополнительные вопросы преподавателя даны неверные ответы.	Ответы на большую часть дополнительных вопросов преподавателя даны неверно.	1. Даны неполные ответы на дополнительные вопросы преподавателя. 2. Дан один неверный ответ на дополнительные вопросы преподавателя.	Даны верные ответы на все дополнительные вопросы преподавателя.

Примечание: итоговая оценка формируется как средняя арифметическая результатов элементов оценивания.

Рабочая программа дисциплины УП.01.01 Учебная практика (по автоматизированным системам управления на железнодорожном транспорте)

разработана в соответствии с ФГОС среднего профессионального образования по специальности 23.02.01 Организация перевозок и управление на транспорте (по видам) утвержден приказом Министерства образования и науки Российской Федерации от 22 апреля 2014г. №376

Форма обучения **Очная (11)**

Общая трудоемкость **46 ЧАС**

Часов по учебному плану	46	Виды контроля на курсах:
из них:		
обязательная нагрузка	36	зачет с оценкой 6
самостоятельная работа	0	
консультации	10	

Распределение часов дисциплины (МДК, ПМ) по семестрам (курсам)

Семестр (<Курс>. <Семестр> <Курс>)	6(3.2)		Итого	
	1			
Вид занятий	УП	РП	УП	РП
Консультации	10	10	10	10
Контактная работа	36	36	36	36
Итого	46	46	46	46

1.АННОТАЦИЯДИСЦИПЛИНЫ(МДК,ПМ)	
1.1	УП01.01 учебная практика (по автоматизированным системам управления на железнодорожном транспорте).
1.2	УП 01.01 учебная практика (по автоматизированным системам управления на железнодорожном транспорте) является составной частью основной профессиональной образовательной программы подготовки специалиста среднего звена по специальности 23.02.01 Организация перевозок и управления на транспорте (по видам) в части освоения основного вида профессиональной деятельности.
1.3	УП01.01 учебная практика (по автоматизированным системам управления на железнодорожном транспорте) проводится стационарно.
2.МЕСТОДИСЦИПЛИНЫ(МДК,ПМ)ВСТРУКТУРЕОБРАЗОВАТЕЛЬНОЙПРОГРАММЫ	
Код дисциплины:	УП.01.01
2.1	Требования к предварительной подготовке обучающегося:
2.1.1	МДК01.01 Технология перевозочного процесса (по видам транспорта)
2.1.2	МДК01.02 Информационное обеспечение перевозочного процесса (по видам транспорта)
2.1.3	МДК.01.03 Автоматизированная система управления на транспорте (по видам транспорта)
2.2	Дисциплины практики, для которых освоение данной дисциплины (МДК, ПМ) необходимо как предшествующее:
2.2.1	Производственная практика (по профилю специальности)

3. ПЕРЕЧЕНЬ ПЛАНИРУЕМЫХ РЕЗУЛЬТАТОВ ОБУЧЕНИЯ ПО ДИСЦИПЛИНЕ (МДК, ПМ), СООТНЕСЕННЫХ СПЛАНИРУЕМЫМИ РЕЗУЛЬТАТАМИ ОСВОЕНИЯ ОБРАЗОВАТЕЛЬНОЙ ПРОГРАММЫ
В результате освоения дисциплины (МДК, ПМ) обучающийся должен:
Освоить общие и профессиональные компетенции:
ОК 1. Понимать сущность и социальную значимость своей будущей профессии, проявлять к ней устойчивый интерес
Знать:
- сущность и социальную значимость своей будущей профессии; - возможные траектории профессионального развития и самообразования.
Уметь:
- оценивать социальную значимость своей будущей работы; - отслеживать изменения в инструкциях, руководящих документах и другой нормативной базе; - планировать процесс своего профессионального роста
ОК 2. Организовывать собственную деятельность, выбирать типовые методы и способы выполнения профессиональных задач, оценивать их эффективность и качество
Знать:
- способы организации собственной деятельности - типовые методы и способы выполнения профессиональных задач - критерии оценки эффективности и качества выполнения профессиональных задач
Уметь:
- организовать собственную деятельность; - осуществлять выбор методов и способов решения профессиональных задач; - применять эффективные методы и способы решения профессиональных задач; - оценивать эффективность и качества выполнения профессиональных задач.
ОК 3. Принимать решения в стандартных и нестандартных ситуациях и нести за них ответственность
Знать:
- критерии оценки стандартных и нестандартных ситуаций - способы решения нестандартных ситуаций - способы решения стандартных ситуаций

Уметь:
<ul style="list-style-type: none"> - разрабатывать мероприятия по предупреждению причин нарушения безопасности движения; - оценивать правильность и объективность оценки нестандартных аварийных ситуаций. - принимать решения стандартных и нестандартных профессиональных задач; - нести ответственность за принятые решения
ОК 4. Осуществлять поиск и использование информации, необходимой для эффективного выполнения профессиональных задач, профессионального и личностного развития
Знать:
<ul style="list-style-type: none"> - номенклатура информационных источников в применяемых в профессиональной деятельности; - приемы структурирования информации; - форматы оформления результатов поиска информации
Уметь:
<ul style="list-style-type: none"> - определять задачи для поиска информации; - определять необходимые источники информации; - планировать процесс поиска; структурировать получаемую информацию; - выделять наиболее значимое в перечне информации; - оценивать практическую значимость результатов поиска; - оформлять результаты поиска
ОК5. Использовать информационно-коммуникационные технологии в профессиональной деятельности
Знать:
<ul style="list-style-type: none"> - современные средства и устройства информатизации; - порядок применения современных средств и устройств информатизации и программного обеспечения профессиональной деятельности
Уметь:
<ul style="list-style-type: none"> - применять средства информационных технологий для решения профессиональных задач; - использовать современное программное обеспечение
ОК6. Работать в коллективе и команде, эффективно общаться с коллегами, руководством, потребителями
Знать:
<ul style="list-style-type: none"> - психологические основы деятельности коллектива, психологические особенности личности - принципы организации работы коллектива
Уметь:
<ul style="list-style-type: none"> - организовывать работу коллектива и команды; - эффективно взаимодействовать с коллегами, руководством, клиентами в ходе профессиональной деятельности
ОК7. Брать на себя ответственность за работу членов команды (подчиненных), результаты выполнения заданий
Знать:
<ul style="list-style-type: none"> - права и обязанности работников в сфере профессиональной деятельности; - нормативные документы, регулирующие правоотношения в сфере профессиональной деятельности
Уметь:
<ul style="list-style-type: none"> - брать на себя ответственность за работу подчиненных и конечный результат выполненных работ - отслеживать изменения в инструкциях, руководящих документах;
ОК8. Самостоятельно определять задачи профессионального и личностного развития, заниматься самообразованием, осознанно планировать повышение квалификации
Знать:
<ul style="list-style-type: none"> - задачи профессионального и личностного развития; - пути самообразования и повышения квалификации; - возможные траектории профессионального развития и самообразования
Уметь:
<ul style="list-style-type: none"> - самостоятельно определять задачи профессионального и личностного развития; - определять актуальность нормативно-правовой документации в профессиональной деятельности;
ОК9. Ориентироваться в условиях частой смены технологий в профессиональной деятельности
Знать:
<ul style="list-style-type: none"> - новые технологии и технические средства в профессиональной деятельности; - содержание актуальной технической документации
Уметь:

<ul style="list-style-type: none"> - ориентироваться в условиях частой смены технологий в профессиональной деятельности; - определять актуальность технической документации в профессиональной деятельности; - отслеживать изменения в инструкциях, руководящих документах и другой нормативной базы
ПК1.1. Выполнять операции по осуществлению перевозочного процесса с применением современных информационных технологий управления перевозками.
Знать:
<ul style="list-style-type: none"> - состав, функции и возможности использования информационных телекоммуникационных технологий в профессиональной деятельности - функциональных возможностей автоматизированных систем, применяемых в перевозочном процессе; - основы эксплуатации технических средств транспорта (железнодорожный транспорт);
Уметь:
<ul style="list-style-type: none"> - определять функциональных возможностей автоматизированных систем, применяемых в перевозочном процессе; - определять показатели суточного плана-графика работы станции; - определять технологических норм времени на выполнение маневровых операций;
Иметь практический опыт:
<ul style="list-style-type: none"> - использования программного обеспечения для решения эксплуатационных задач; - построения суточного плана-графика работы станции; - расчета показателей работы объекта практики.
ПК1.3: Оформлять документы, регламентирующие организацию перевозочного процесса
Знать:
<ul style="list-style-type: none"> - оперативное планирование, формы структуры управления работой на транспорте (железнодорожный транспорт) - систему учета, отчета и анализа работы.
Уметь:
<ul style="list-style-type: none"> - выполнять графиков обработки поездов различных категорий; - применять компьютерные средства
Иметь практический опыт:
<ul style="list-style-type: none"> - использования в работе информационных технологий для обработки оперативной информации; - ведения технической документации, контроля выполнения заданий и графиков

В результате освоения УП01.01 обучающийся должен

3.1	Знать: <ul style="list-style-type: none"> - оперативное планирование, формы структуры управления работой на транспорте (повидам) (железнодорожный транспорт); - основы эксплуатации технических средств железнодорожного транспорта; - систему учета, отчета и анализа работы; - основные требования к работникам по документам, регламентирующим безопасность движения на транспорте; - состав, функции и возможности использования информационных телекоммуникационных технологий в профессиональной деятельности.
3.2	Уметь: <ul style="list-style-type: none"> - анализировать документы, регламентирующие работу транспорта в целом и его объектов в частности - использовать программное обеспечение для решения транспортных задач; - применять компьютерные средства.
3.3	Иметь практический опыт: <ul style="list-style-type: none"> - ведения технической документации, контроля выполнения заданий и графиков; - использования в работе электронно-вычислительных машин для обработки оперативной информации; - расчета норм времени на выполнение операций - расчета показателей работы объекта транспорта.

4.СОДЕРЖАНИЕДИСЦИПЛИНЫ(МДК,ПМ),СТРУКТУРИРОВАННОЕПОТЕМАМ(РАЗДЕЛАМ)С УКАЗАНИЕМ ОТВЕДЕННОГО НА НИХ КОЛИЧЕСТВА АКАДЕМИЧЕСКИХЧАСОВ И ВИДОВ УЧЕБНЫХЗАНЯТИЙ						
Код заявля я	Наименованиеразделовитем/видзанятия/	Семес тр /Курс	Часов	Компетен- ци	Литература	Примечание
1	Раздел 1.Ознакомлениестехническимоснащением, структуройифункциямивычислительногоцентра.	6/3	6	ОК1- ОК 9 ПК1.1ПК1.3	Л1.1 Л2.1Л2.2Э1 Э2Э3Э4	Тренажер ДСП/ДНЦ
2	Раздел2.Практическоеознакомлениес информационно-управляющимисистемаминарабо чих местах Тема2.1.Автоматизированнаясистемаоперативного управленияперевозками(АСОУП)	6/3 6/3	24 6	ОК1- ОК 9 ПК1.1ПК1.3	Л1.1 Л2.1Л2.2Э1 Э2Э3Э4	Тренажер ДСП/ДНЦ
3	Тема2.2.Автоматизированнаясистемапономерного учета,контролядислокации,анализаиспользованияи регулируваниявагонногопарка(ДИСПАРК)	6/3	2	ОК1- ОК 9 ПК1.1ПК1.3	Л1.1 Л2.1Л2.2Э1 Э2Э3Э4	Практическое занятие
4	Тема2.3.Автоматизированнаясистемаконтроля дислокацииконтейнерногопарка(ДИСКОН)	6/3	4	ОК1- ОК 9 ПК1.1ПК1.3	Л1.1 Л2.1Л2.2Э1 Э2Э3Э4	Практическое занятие
5	Тема2.4.Автоматизированнаясистемауправления сортировочнойстанцией(АСУСС).Грузовойстанцией (АСУТС).Комплекснаясистемаавтоматизированных рабочихмест(КСАРМ)	6/3	4	ОК1- ОК 9 ПК1.1ПК1.3	Л1.1 Л2.1Л2.2Э1 Э2Э3Э4	Тренажер «Сортировоч наягорка»
6	Тема2.5.Комплекснаяавтоматизированнаясистема фирменноготранспортногообслуживания(АКСФТО)	6/3	2	ОК1- ОК 9 ПК1.1ПК1.3	Л1.1 Л2.1Л2.2Э1 Э2Э3Э4	Практическое занятие
7	Тема2.6.Автоматизированнаясистемауправления пассажирскимиперевозками«Экспресс»	6/3	2	ОК1- ОК 9 ПК1.1ПК1.3	Л1.1 Л2.1Л2.2Э1 Э2Э3Э4	Практическое занятие
8	Тема2.7.Автоматизированныйдиспетчерскийцентр управления(АДЦУ)	6/3	4	ОК1- ОК 9 ПК1.1ПК1.3	Л1.1 Л2.1Л2.2Э1 Э2Э3Э4	Практическое занятие
9	Раздел3.Приобретениенавыковработына автоматизированномрабочемместе(АРМ)	6/3	6	ОК1- ОК 9 ПК1.1ПК1.3	Л1.1 Л2.1Л2.2Э1 Э2Э3Э4	Практическое занятие
	Итого:		36			

5. ОЦЕНОЧНЫЕ МАТЕРИАЛЫ ДЛЯ ПРОВЕДЕНИЯ ПРОМЕЖУТОЧНОЙ АТТЕСТАЦИИ

Размещены в приложении

6. УЧЕБНО-МЕТОДИЧЕСКОЕ И ИНФОРМАЦИОННОЕ ОБЕСПЕЧЕНИЕ ДИСЦИПЛИНЫ (МДК, ПМ)**6.1. Рекомендуемая литература****6.1.1. Перечень основной литературы, необходимой для освоения УП01.01**

	Авторы, составители	Заглавие	Издательство, год
Л1.1	Лавренюк И.В.	Автоматизированные системы управления на железнодорожном транспорте: учеб. пособие	Москва: ФГБУ ДПО "УМЦ по образованию на ж.д. транспорте", 2017,

6.1.2. Перечень дополнительной литературы, необходимой для освоения УП.01.01

Л2.1	Сбродова И.А.	Пособие дежурному по железнодорожной станции: учеб. пособие	Москва: ФГБУ ДПО «УМЦ ЖДТ», 2019. – 156с.
Л2.2	Боровикова М.С.	Организация перевозочного процесса на железнодорожном транспорте	Москва: ФГБУ ДПО «УМЦ ЖДТ», 2019. - 419с

6.2. Перечень ресурсов информационно-телекоммуникационной сети "Интернет", необходимых для освоения УП.01.01

Э1	Официальные сайты РЖД	http://www.rzd.ru
Э2	СЦБИСТ – железнодорожный форум, блоги, фотогалерея, социальная сеть	http://www.scbist.com
Э3	Электронная библиотека МИИТ	http://library.miit.ru
Э4	Общие информационные, справочные и поисковые системы Google, Яндекс	

7. ОПИСАНИЕ МАТЕРИАЛЬНО-ТЕХНИЧЕСКОЙ БАЗЫ, НЕОБХОДИМОЙ ДЛЯ ОСУЩЕСТВЛЕНИЯ ОБРАЗОВАТЕЛЬНОГО ПРОЦЕССА ПО ДИСЦИПЛИНЕ (МДК, ПМ)

Аудитория	Назначение	Оснащение
Учебная аудитория №306 а «Лаборатория автоматизированных систем»	Учебная аудитория для проведения практических и лабораторных занятий, курсового проектирования, групповых индивидуальных консультаций, текущего контроля и промежуточной аттестации, а также для самостоятельной работы	Аудиторная доска, экран, мультимедиа-проектор, АРМ преподавателя, АРМ студентов, компьютеры, пакет прикладных обучающих и контролирующих программ. Тематические стенды, комплект презентаций. Раздаточный и дидактический материал

8. МЕТОДИЧЕСКИЕ УКАЗАНИЯ ДЛЯ ОБУЧАЮЩИХСЯ ПО ОСВОЕНИЮ УП01.01

При самостоятельном решении задачи нужно обосновывать каждый этап решения, исходя из теоретических положений курса. Во время прохождения учебной практики студенты составляют отчет, который они должны защитить.

Оформление отчета по учебной практике. Отчет должен иметь четкое структурное построение, логическую последовательность изложения материала, краткость и точность формулировок. Для составления отчета необходимо изучить и систематизировать информацию с официальных документов ОАО «РЖД», нормативно-инструкционных и справочных материалов с использованием информационно-поисковых систем глобальной сети "Интернет"; повторить основные теоретические положения по темам практических работ, используя конспект.

Контроль и оценка результатов освоения учебной практики осуществляется руководителем практики в процессе проведения учебных занятий, самостоятельного выполнения обучающимися заданий, выполнения практических проверочных работ. В результате освоения учебной практики, обучающиеся проходят промежуточную аттестацию в форме дифференцированного зачета (зачета). Использование конспектов и учебников во время дифференцированного зачета не допускается. При необходимости (спорная ситуация) преподаватель может задавать студенту дополнительные вопросы. Помощь в подготовке к дифференцированному зачету оказывает перечень вопросов.

Проведение учебного процесса может быть организовано с использованием ЭИОС университета и в цифровой среде (группы в социальных сетях, электронная почта, видеосвязь и др. платформы). Учебные занятия с применением ДОТ проходят в соответствии с утвержденным расписанием. Текущий контроль и промежуточная аттестация обучающихся проводится с применением ДОТ.

Оценочные материалы при формировании рабочей программы УП 01.01 Учебная практика (по автоматизированным системам управления на железнодорожном транспорте)

1. Описание показателей, критериев и шкалы оценивания компетенций.

1.1. Показатели и критерии оценивания компетенций ОК1-ОК9, ПК1.1, ПК1.3

Объект оценки	Уровни сформированности компетенций	Критерий оценивания результата обучения
Обучающийся	Низкий уровень Пороговый уровень Повышенный уровень Высокий уровень	Уровень результатов обучения ниже порогового

1.2. Шкалы оценивания компетенций ОК1-ОК9, ПК1.1, ПК1.3, присдаче дифференцированного зачета

Достигнутый уровень результата обучения	Характеристика уровня сформированности компетенций	Шкала оценивания
		Дифференцированного зачета
Низкий уровень	Обучающийся: -обнаружил пробелы в знаниях основного учебно-программного материала; -допустил принципиальные ошибки в выполнении заданий, предусмотренных программой; -не может продолжить обучение или приступить к профессиональной деятельности по окончании программы без дополнительных занятий по соответствующей дисциплине.	Неудовлетворительно
Пороговый уровень	Обучающийся: -обнаружил знание основного учебно-программного материала в объеме, необходимом для дальнейшей учебной и предстоящей профессиональной деятельности; -справляется с выполнением заданий, предусмотренных программой; -знаком с основной литературой, рекомендованной рабочей программой дисциплины; -допустил неточности в ответе на вопросы и при выполнении заданий по учебно-программному материалу, но обладает необходимыми знаниями для их устранения под руководством преподавателя.	Удовлетворительно
Повышенный уровень	Обучающийся: - обнаружил полное знание учебно-программного материала; -успешно выполнил задания, предусмотренные программой; -усвоил основную литературу, рекомендованную рабочей программой дисциплины; -показал систематический характер знаний учебно-программного материала; -способен к самостоятельному пополнению знаний по учебно-программному материалу и обновлению в ходе дальнейшей учебной работы и профессиональной деятельности.	Хорошо
Высокий уровень	Обучающийся: -обнаружил всесторонние, систематические и глубокие знания учебно-программного материала; -умеет свободно выполнять задания, предусмотренные программой; -ознакомился с дополнительной литературой; -усвоил взаимосвязь основных понятий дисциплин и их значение для приобретения профессии; -проявил творческие способности в понимании учебно-программного материала.	Отлично

1.3. Описание шкалы оценивания

Компетенции обучающегося оцениваются следующим образом:

Планируемый уровень результатов освоения	Содержание шкалы оценивания достигнутого уровня результата обучения			
	Неудовлетворительно	Удовлетворительно	Хорошо	Отлично
Знать	Неспособность обучающегося самостоятельно продемонстрировать наличие знаний при решении заданий, которые были представлены преподавателем вместе с образцом их решения.	Обучающийся способен самостоятельно продемонстрировать наличие знаний при решении заданий, которые были представлены преподавателем вместе с образцом их решения.	Обучающийся демонстрирует способность к самостоятельному применению знаний при решении заданий, аналогичных тем, которые представлял преподаватель, и при его консультативной поддержке в части современных проблем.	Обучающийся демонстрирует способность к самостоятельному применению знаний в выборе способа решения неизвестных или нестандартных заданий и при консультативной поддержке в части междисциплинарных связей.
Уметь	Отсутствие у обучающегося самостоятельности в применении умений по использованию методов освоения учебной дисциплины.	Обучающийся демонстрирует самостоятельность в применении умений решения учебных заданий в полном соответствии с образцом, данным преподавателем.	Обучающийся продемонстрирует самостоятельное применение умений решения заданий, аналогичных тем, которые представлял преподаватель, и при его консультативной поддержке в части современных проблем.	Обучающийся демонстрирует самостоятельное применение умений решения неизвестных или нестандартных заданий и при консультативной поддержке преподавателя в части междисциплинарных связей.
Владеть	Неспособность самостоятельно проявить навык решения поставленной задачи по стандартному образцу повторно.	Обучающийся демонстрирует самостоятельность в применении навыка по заданиям, решение которых было показано преподавателем.	Обучающийся демонстрирует самостоятельное применение навыка решения заданий, аналогичных тем, которые представлял преподаватель, и при его консультативной поддержке в части современных проблем.	Обучающийся демонстрирует самостоятельное применение навыка решения неизвестных или нестандартных заданий и при консультативной поддержке преподавателя в части междисциплинарных связей.

2. Перечень контрольных вопросов и заданий на практику

Перечень вопросов при защите отчета по учебной практики (по автоматизированным системам управления на железнодорожном транспорте) ОК1-ОК9, ПК1.1, ПК1.3

1. Техническое оснащение, структура и функции вычислительного центра дороги.
2. Основные модели перевозочного процесса.
3. Характеристика АРМ ГИД.
4. Характеристика АРМ ТК.
5. Характеристика АРМ ПС.
6. Характеристика АРМ ТВК.
7. Характеристика ДЦ «Тракт».
8. Перспективы развития программного обеспечения на железнодорожном транспорте.
9. Характеристика АСУ «Экспресс – 3».
10. Характеристика ЭТРАН.

3. Оценка ответа, обучающегося на контрольные вопросы, задания по практике.

Элементы оценивания	Содержание шкалы оценивания			
	Неудовлетворительно	Удовлетворительно	Хорошо	Отлично
Соответствие ответов формулировкам вопросов (заданий)	Полное несоответствие по всем вопросам	Значительные погрешности	Незначительные погрешности	Полное соответствие
Структура, последовательность и логика ответа. Умение четко, понятно, грамотно и свободно излагать свои мысли	Полное несоответствие критерию.	Значительное несоответствие критерию	Незначительное несоответствие критерию	Соответствие критерию при ответе на все вопросы.
Знание нормативных, правовых документов и специальной литературы	Полное незнание нормативной и правовой базы и специальной литературы	Имеют место существенные упущения (незнание большей части из документов и специальной литературы по названию, содержанию и т.д.).	Имеют место несущественные упущения и незнание отдельных (единичных) работ из числа обязательной литературы.	Полное соответствие данному критерию ответов на все вопросы.
Умение увязывать теорию с практикой, в том числе в области профессиональной работы	Умение связать теорию с практикой работы не проявляется.	Умение связать вопросы теории и практики проявляется редко.	Умение связать вопросы теории и практики в основном проявляется.	Полное соответствие данному критерию. Способность интегрировать знания и привлекать сведения из различных научных сфер
Качество ответов на дополнительные вопросы	На все дополнительные вопросы преподавателя даны неверные ответы.	Ответы на большую часть дополнительных вопросов преподавателя даны неверно.	1. Даны неполные ответы на дополнительные вопросы преподавателя. 2. Дан один неверный ответ на дополнительные вопросы преподавателя.	Даны верные ответы на все дополнительные вопросы преподавателя.

Байкало-Амурский институт железнодорожного транспорта –
филиал федерального государственного бюджетного образовательного учреждения
высшего образования
«Дальневосточный государственный университет путей сообщения» в г. Тынде
Подразделение СПО - Тындинский техникум железнодорожного транспорта

УТВЕРЖДАЮ:

Зам. директора по УР

_____ С.А.Гашенко

« ___ » _____ 20 ___ г.

ЗАДАНИЕ

на учебную практику УП01.01 (по автоматизированным системам управления на железнодорожном транспорте) студента _____ группы по специальности 23.02.01 Организация перевозок и управление на транспорте (повидам)

_____ (Ф.И.О. студента)

Сроки практики: с « ___ » _____ 20 ___ г. по « ___ » _____ 20 ___ г.

База практики: БАМИЖТ – филиал ДВГУПС в г. Тынде, подразделение СПО, лаборатория «Автоматизированные системы управления».

(полное наименование предприятия)

№ п/п	Вид работ
1	Работа в АРМ ГИД (информация о поезде, информация о ТГНЛ, информация о вагонах, карта дороги, предупреждения, показатели, инструкция к АРМу)
2	Работа в АРМ ТК (формирование сообщений о приеме, отправлении поездов и о корректировке НЛП)
3	Работа в АРМ ПС (формирование сообщения о прибытии вагона с контейнерами)
4	Работа в АРМ ТВК (расчет стоимости перевозок грузов)
5	Работа в ДЦ «Тракт» (прием и отправление поездов, отмена маршрутов)
6	Получения справок о наличии свободных мест в системе «Экспресс».
7	Оформление проездных документов во внутреннем сообщении.

Содержание отчета

1. Техническое оснащение, структура и функции вычислительного центра (дороги, узлового, станционного).
2. Основные модели перевозочного процесса.
3. Характеристика АРМ ГИД.
4. Характеристика АРМ ТК.
5. Характеристика АРМ ПС.
6. Характеристика АРМ ТВК.
7. Характеристика ДЦ «Тракт»
8. Перспективы развития программного обеспечения на железнодорожном транспорте.
9. АСУ «Экспресс – 3» (экскурсия)

10. ЭТРАН (экскурсия)

Задание выдал:

Руководители практики от института _____
(Ф.И.О., подпись, дата)

Задание получил:

Студент _____ группы _____
(Ф.И.О., подпись, дата)

**ОТЧЕТ УП 01.01 УЧЕБНОЙ ПРАКТИКИ
(ПО АВТОМАТИЗИРОВАННЫМ СИСТЕМАМ
УПРАВЛЕНИЯ НА ЖЕЛЕЗНОДОРОЖНОМ
ТРАНСПОРТЕ)**

23.02.01._____

Выполнил: студент(ка) гр. _____

(Ф.И.О, подпись, дата)

Руководитель практики от института

(подпись, дата, расшифровка подписи)

(оценка)

АТТЕСТАЦИОННЫЙ ЛИСТ УП 01.01 УЧЕБНОЙ ПРАКТИКИ (ПО АВТОМАТИЗИРОВАННЫМ СИСТЕМАМ УПРАВЛЕНИЯ НА ЖЕЛЕЗНОДОРОЖНОМ ТРАНСПОРТЕ)

(ФИО студента)

обучающийся(аяся) на _____ курсе по специальности 23.02.01 Организация перевозок и управление на транспорте (по видам) успешно прошел(а) учебную практику в объеме _____ часов в период с «___» _____ 20__ г. по «___» _____ 20__ г.

Оценка сформированности профессиональных компетенций (ПК) через виды и качество выполнения работ

Код ПК	Основные показатели оценивания результата ПК	Виды и качество выполненных работ (по требованию ФГОС «уметь», «иметь опыт»)	Оценка сформированности и ПК	
			«ДА» (в процентах)	«НЕТ»
ПК 1.1	Выполнять операции по осуществлению перевозочного процесса с применением современных информационных технологий управления перевозками.	Работа в АРМ ТК (формирование сообщений о приеме, отправлении поездов и о корректировке НЛП). Работа в АРМ ПС (формирование сообщения о прибытии вагона с контейнерами). Работа в АРМ ТВК (расчет стоимости перевозок грузов). Работа в ДЦ «Тракт» (прием и отправление поездов, отмена маршрутов). Получения справок о наличии свободных мест в системе «Экспресс».		
ПК 1.3	Оформлять документы, регламентирующие организацию перевозочного процесса.	Работа в АРМ ГИД (информация о поезде, информация о ТГНЛ, информация о вагонах, карта дороги, предупреждения, показатели, инструкция к АРМу). Оформление проездных документов во внутреннем сообщении.		
ИТОГО (средний процент оценки сформированности ПК):				

Универсальная шкала оценки профессиональных компетенций (перевода дихотомической оценки в качественную оценку уровня подготовки)

Процент результативности (правильных ответов)	Качественная оценка уровня подготовки	
	балл (отметка)	вербальный аналог
80 ÷ 100	5	отлично
70 ÷ 79	4	хорошо
60 ÷ 69	3	удовлетворительно
менее 60	2	не удовлетворительно

Характеристика деятельности обучающегося в период учебной практики через оценку сформированности общих компетенций (ОК)

Код ОК	Основные показатели оценивания результата ОК	Уровни оценки ОК		
		Низкий	Средний	Высокий

Рабочая программа ПП.01.01 Производственная практика (по профилю специальности)
 разработана в соответствии с ФГОС среднего профессионального образования по специальности 23.02.01 Организация перевозок и управление на транспорте (по видам) утвержден приказом Министерства образования и науки Российской Федерации от 22 апреля 2014 г. № 376

Форма обучения **очная**

Общая трудоемкость **262 ЧАС**

Часов по учебному плану	262	Виды контроля на курсах:
в том числе:		Зачет с оценкой 4
обязательная нагрузка	252	
самостоятельная работа	0	
консультации	10	

Распределение часов ПП.01.01 по семестрам (курсам)

Семестр (<Курс>. <Семестр на курсе>)	4 (2.2)		Итого	
	уп	рп	уп	рп
Неделя	7			
Вид занятий	уп	рп	уп	рп
Консультации	10	10	10	10
Контактная работа	0	0	0	0
Обязательная нагрузка	252	252	252	252
Итого	262	262	262	262

1. АННОТАЦИЯ ПП.01.01 ПРОИЗВОДСТВЕННАЯ ПРАКТИКА (ПО ПРОФИЛЮ СПЕЦИАЛЬНОСТИ)	
1.1	Вид практики
	Производственная практика (по профилю специальности) является обязательным разделом программы подготовки специалистов среднего звена по специальности 23.02.01 Организация перевозок и управление на транспорте (повидам). Производственная практика (по профилю специальности) представляет собой вид учебной деятельности, направленной на формирование, закрепление и развитие практических навыков и профессиональных компетенций в процессе выполнения определенных видов работ, связанных с будущей профессиональной деятельностью.
1.2	Форма (тип) практики
	Производственная практика (по профилю специальности), организуется в соответствии с Федеральным Государственным образовательным стандартом среднего профессионального образования по специальности 23.02.01 Организация перевозок и управление на транспорте (повидам)
1.3	Способ проведения практики
	Производственная практика (по профилю специальности) проводится на 3 курсе обучения в семестре и на 4 курсах в 7 семестре. Практика осуществляется непрерывным циклом в течение 19 недель на базе производственных предприятий железнодорожного транспорта (структурных подразделений ОАО «РЖД»)

2. МЕСТО ПП.01.01 В СТРУКТУРЕ ОБРАЗОВАТЕЛЬНОЙ ПРОГРАММЫ	
Код практики:	ПП.01.01
2.1	Требования к предварительной подготовке обучающегося:
2.1.1	Организация перевозочного процесса (повидам транспорта)
2.1.2	Организация сервисного обслуживания на транспорте (повидам транспорта)
2.1.3	Организация транспортно-логистической деятельности (повидам транспорта)
2.1.4	Выполнение работ по одной или нескольким профессиям рабочих и должностям служащих
2.2	Дисциплины практики, для которых освоение ПП.01.01 необходимо как предшествующее:
2.2.1	Выполнение работ по одной или нескольким профессиям рабочих, должностям служащих
2.2.2	Организация перевозочного процесса (повидам транспорта)
2.2.3	Организация сервисного обслуживания на транспорте (повидам транспорта)
2.2.4	Организация транспортно-логистической деятельности (повидам транспорта)

3. ПЕРЕЧЕНЬ ПЛАНИРУЕМЫХ РЕЗУЛЬТАТОВ ОБУЧЕНИЯ ПО ДИСЦИПЛИНЕ (МДК, ПМ), СООТНЕСЕННЫХ С ПЛАНИРУЕМЫМИ РЕЗУЛЬТАТАМИ ОСВОЕНИЯ ОБРАЗОВАТЕЛЬНОЙ ПРОГРАММЫ
Результат освоения дисциплины (МДК, ПМ) обучающийся должен:
Освоить общепрофессиональные компетенции:
ОК 1. Понимать сущность и социальную значимость своей будущей профессии, проявлять к ней устойчивый интерес
Знать:
- потребности в осуществлении систематической деятельности по повышению профессионального мастерства
Уметь:
- способность профессионала принимать активное участие в деятельности предприятия, профессиональное взаимодействие с участниками производственного процесса, осуществление систематической деятельности по повышению профессионального мастерства.
ОК 2. Организовывать собственную деятельность, выбирать типовые методы и способы выполнения профессиональных задач, оценивать их эффективность и качество
Знать:
- номенклатура информационных источников применяемых в профессиональной деятельности; приемы структурирования информации; формат оформления результатов поиска информации составленный план; оценивать результат и последствия своих действий (самостоятельно или с помощью наставника)
Уметь:

<ul style="list-style-type: none"> - распознавать задачу и/или проблему в профессиональном и/или социальном контексте; анализировать задачу и/или проблему и выделять её составные части; определять этапы решения задачи; выявлять и эффективно искать информацию, необходимую для решения задачи и/или проблемы; - составить план действия; определить необходимые ресурсы; - владеть актуальными методами работы в профессиональной и смежных сферах; реализовать составленный план; оценивать результат и последствия своих действий (самостоятельно или с помощью наставника)
ОК3.Приниматьрешениявстандартныхинестандартныхситуацияхинестизанихответственность
Знать:
<ul style="list-style-type: none"> -способы решения в стандартных и нестандартных, использовать нормативно <ul style="list-style-type: none"> – правовую документацию по профессии, ФГОС по профессии, учитывать нормы и правила техники безопасности, принятие решений для устранения последствий с минимальными затратами
Уметь:
<ul style="list-style-type: none"> - принимать решение в стандартных и нестандартных, - умение выбирать соответствующие методы решения, обобщать результаты, делать заключительные выводы
ОК 4. Осуществлять поиск и использование информации, необходимой для эффективного выполнения профессиональных задач, профессионального и личного развития
Знать:
<ul style="list-style-type: none"> - структурировать получаемую информацию; - определять значимое в перечне информации; - оценивать практическую значимость результатов поиска; оформлять результаты поиска
Уметь:
<ul style="list-style-type: none"> -определять задачи для поиска информации; определять необходимые источники информации; -планировать процесс поиска определять задачи для поиска информации
ОК5.Использоватьинформационно-коммуникационные технологии в профессиональной деятельности
Знать:
<ul style="list-style-type: none"> -программ пользователя в информационно-коммуникационных технологиях, использование навыков в деятельности на профессиональном уровне
Уметь:
<ul style="list-style-type: none"> -генерировать оригинальные идеи, отклоняться от традиционных схем мышления, применять инновациям. Пользоваться информационно-коммуникационными технологиями, применять полученные знания в профессиональной деятельности
ОК6.Работатьвколлективеикоманде,эффективнообщатьсясколлегами,руководством,потребителями
Знать:
<ul style="list-style-type: none"> -сущность гражданско-патриотической позиции, общечеловеческих ценностей; значимость профессиональной деятельности по специальности; стандарты антикоррупционного поведения и последствия его нарушения
Уметь:
<ul style="list-style-type: none"> -программ пользователя в информационно-коммуникационных технологиях, использование навыков в деятельности на профессиональном уровне
ОК7.Братьнасебяответственностьзаработучленовкоманды(подчиненных),результатвыполнениязаданий
Знать:
<ul style="list-style-type: none"> - права и обязанности работников в сфере профессиональной деятельности, оценивать результат выполнения заданий
Уметь:
<ul style="list-style-type: none"> -организовывать работу коллектива и команды; взаимодействовать с коллегами, руководством, клиентами в ходе профессиональной деятельности
ОК8.Самостоятельноопределятьзадачи профессионального и личного развития, заниматься самообразованием, осознанно планировать повышение квалификации
Знать:

- определять возможный рост повышения квалификации и карьерный рост
Уметь:
- определять задачи профессионального и личностного развития, заниматься самообразованием и планировать повышение уровня квалификации
ОК9. Ориентироваться в условиях частой смены технологий в профессиональной деятельности
- определять возможный рост повышения квалификации и карьерный рост
Уметь:
- определять задачи профессионального и личностного развития, заниматься самообразованием и планировать повышение уровня квалификации
- определять возможный рост повышения квалификации и карьерный рост
ПК1.1. Выполнять операции по осуществлению перевозочного процесса с применением современных информационных технологий управления перевозками.
Знать:
- оперативное планирование, формы и структуру управления работой на транспорте (по видам) (железнодорожный транспорт);
- состав, функции и возможности использования информационных и телекоммуникационных технологий в профессиональной деятельности
Уметь:
- использовать программное обеспечение для решения транспортных задач; применять компьютерные средства
Иметь практический опыт:
- использования в работе информационных технологий для обработки оперативной информации
ПК1.2: Организовывать работу персонала по обеспечению безопасности перевозки и выбору оптимальных решений при работах в условиях нестандартных и аварийных ситуаций
Знать:
- основные требования к работникам по документам, регламентирующим безопасность движения на транспорте
Уметь:
- использовать программное обеспечение для решения транспортных задач
Иметь практический опыт:
- ведения технической документации, контроля выполнения заданий и графиков
ПК1.3: Оформлять документы, регламентирующие организацию перевозочного процесса
Знать:
- основы эксплуатации технических средств железнодорожного транспорта; систему учета, отчета и анализа работы.
Уметь:
- анализировать документы, регламентирующие работу транспорта в целом и его объектов в частности
Иметь практический опыт:
- расчета норм времени на выполнение операций;
- расчета показателей работы объекта практики

В результате освоения ПП.01.01 обучающийся должен

3	Иметь практический опыт:
3.1	- использования в работе информационных технологий для обработки оперативной информации
3.2	- ведения технической документации, контроля выполнения заданий и графиков
3.3	- расчета норм времени на выполнение операций;
	- расчета показателей работы объекта практики

4. СОДЕРЖАНИЕ ПП.01.01, СТРУКТУРИРОВАННОЕ ПО ТЕМАМ (РАЗДЕЛАМ) С УКАЗАНИЕМ ОТВЕДЕННОГО НА НИХ КОЛИЧЕСТВА АКАДЕМИЧЕСКИХ ЧАСОВ И ВИДОВ УЧЕБНЫХ ЗАНЯТИЙ

Код занятия	Наименование разделов и тем /вид занятия/	Семестр /Курс	Часов	Компетенции	Литература	Примечание
	Раздел 1. ПП.01.01 Производственная (по профилю специальности)		262			
1.1	Ознакомление с технико-эксплуатационной характеристикой станции (предприятия); основными документами, регламентирующими работу предприятия. Инструктаж по технике безопасности	4/2	72			
1.2	Виды работ оператора по обработке перевозочных документов: - вести процесс обработки перевозочных и проездных документов - составление отчетов; - пользоваться необходимой документацией - оформление и проверка документов по приему; - оформление документов на погрузку груза; - оформление документов на выдачу грузов и багажа; - умение оформлять переадресовку; - ведение учета погрузки по учетным карточкам; - ведение расчетов с клиентами за перевозку и оказанные услуги; - ведение кассовой книги; - умение составлять отчет; - умение вести прием, учет и хранение денежных сумм бланков строгого учета; - выполнение операций по страхованию грузов; - начисление сборов, штрафов, оформление илицевых счетов; - ведение книги приказов по переадресовке грузов; - проверка документов на право получения грузов;	4/2	36	ОК1 ОК2 ОК3 ОК4 ОК5 ОК6 ОК7 ОК8 ОК9 ПК1.1 ПК1.2 ПК1.3	Л1.1 Л1.2 Л2.1 Л2.2 Л2.3 Л2.4 Л2.5 Л2.6 Э1 Э2 Э3 Э4	
1.3	Виды работ оператора поста централизации: - переводить централизованный стрелочный пункт в местный или наоборот; - контролировать правильность приготовления маршрута; - подавать звуковые и видимые сигналы при приеме, отправлении, пропуске поездов в производстве маневровой работы; - проверять свободу пути; - обеспечивать безопасность движения в обслуживаемом маневровом районе.	4/2	36	ОК1 ОК2 ОК3 ОК4 ОК5 ОК6 ОК7 ОК8 ОК9 ПК1.1 ПК1.2 ПК1.3	Л1.1 Л1.2 Л2.1 Л2.2 Л2.3 Л2.4 Л2.5 Л2.6 Э1 Э2 Э3 Э4	

1.4	Виды работ сигналиста: - установка и снятие сигналов ограждения подвижного состава; - проверка свободности пути; закрепление стоек на пути вагонов в состав тормозными башмаками; контролировать исправность тормозных башмаков; - подача звуковых и видимых сигналов при приеме, отправлении, пропуске поездов и производстве маневровой работы; - знание характеристики парка станции, обслуживания сигналами; - знание наличия негабаритных мест, путевого развития, специализация, вместимость и профиль путей, стрелочные переводы.	4/2	36	ОК1 ОК2 ОК3 ОК4 ОК5 ОК6 ОК7 ОК8 ОК9 ПК1.1 ПК1.2 ПК1.3	Л1.1Л1.2Л2.1 Л2.2Л2.3Л2.4 Л2.5Л2.6Э1Э2 Э3 Э4	
1.5	Виды работ оператора сортировочной горки: - управление роспуском составов на сортировочных горках; - перевод централизованных стрелок и управление сигналами для приготовления маршрутов следования отцепов в процессе роспуска составов; - регулирование скорости движения вагонов; - контроль правильности работы горочных устройств; - наблюдение за соответствием маршрутов следования отцепов данным сортировочного листа; - передавать информацию о порядке роспуска составов.	4/2	36	ОК1 ОК2 ОК3 ОК4 ОК5 ОК6 ОК7 ОК8 ОК9 ПК1.1 ПК1.2 ПК1.3	Л1.1Л1.2Л2.1 Л2.2Л2.3Л2.4 Л2.5Л2.6Э1Э2 Э3 Э4	
1.6	Виды работ оператора при дежурном по железнодорожной станции: - контроль правильности использования технического оборудования; - ведение технической документации; - ввод информации о произведенных операциях в ЭВМ; - приготовление и контроль маршрута следования поезда; - выполнение регламента при ведении переговоров о движении поездов; - передача информации ДНЦ	4/2	36	ОК1 ОК2 ОК3 ОК4 ОК5 ОК6 ОК7 ОК8 ОК9 ПК1.1 ПК1.2 ПК1.3	Л1.1Л1.2Л2.1 Л2.2Л2.3Л2.4 Л2.5Л2.6Э1Э2 Э3 Э4	
1.7	Консультации	4/2	10	ОК1 ОК2 ОК3 ОК4 ОК5 ОК6 ОК7 ОК8 ОК9 ПК1.1 ПК1.2 ПК1.3	Л1.1Л1.2Л2.1 Л2.2Л2.3Л2.4 Л2.5Л2.6Э1Э2 Э3 Э4	

5. ОЦЕНОЧНЫЕ МАТЕРИАЛЫ ДЛЯ ПРОВЕДЕНИЯ ПРОМЕЖУТОЧНОЙ АТТЕСТАЦИИ

Размещены в приложении

6. УЧЕБНО-МЕТОДИЧЕСКОЕ И ИНФОРМАЦИОННОЕ ОБЕСПЕЧЕНИЕ ПП.01.01

6.1. Рекомендуемая литература

6.1.1. Перечень основной литературы, необходимой для освоения ПП.01.01

	Авторы, составители	Заглавие	Издательство, год
Л1.1	Ермакова Т.А.	Технология перевозочного процесса: учеб. пособие	М.: ФГБУ ДПО «Учебно-методический центр по образованию на железнодорожном транспорте», 2019. — 334 с. - Режим доступа: http://umczt.ru/books/40/230310/ - Загл. с экрана.. – Текст : электронный.

Л1.2		Правила технической эксплуатации железных дорог Российской Федерации приложениями №1-10, включая ИСИ и ИДП.-	Екатеринбург: УралЮрИздат, 2018
6.1.2. Перечень дополнительной литературы, необходимой для освоения ПП.01.01			
Л2.1		Информационные технологии в профессиональной деятельности : учебное пособие.	– М.: Директ-Медиа, 2021. – Часть 1. – 189 с. – Режим доступа: по подписке. – URL: https://biblioclub.ru . – Текст : электронный.
Л2.2		Инструкция по обеспечению безопасности движения поездов в производстве работ по техническому обслуживанию и ремонту устройств СЦБ» №ЦШ-530-11, утвержденная Распоряжением ОАО «РЖД».	Москва: 2011 г. ОАО «РЖД» Распоряжение ОАО «РЖД» от 14.12.2020 г №2736/р
Л2.3	Ермакова, Т.А.	Технология перевозочного процесса: учебное пособие	Москва: ФГБУ ДПО «УМЦ ЖДТ», 2019. - 334 с.
Л2.4	Войтова, М.В.	Информационные технологии в профессиональной деятельности: учеб. пособие.-	Москва: ФГБУ ДПО «УМЦ ЖДТ», 2019. - 128 с.
Л2.5	Боровикова М.С.	Организация перевозочного процесса на железнодорожном транспорте	Москва: ФГБУ ДПО «УМЦ ЖДТ», 2019. - 419 с
Л2.6	Сбродова, И.А.	Пособие дежурному по железнодорожной станции: учеб. пособие	Москва: ФГБУ ДПО «УМЦ ЖДТ», 2019. – 156 с.
6.2. Перечень ресурсов информационно-телекоммуникационной сети "Интернет", необходимых для освоения ПП.01.01			
Э1	Официальные сайты РЖД		http://www.rzd.ru
Э2	СЦБИСТ – железнодорожный форум, блоги, фотогалерея, социальная сеть		http://www.scbist.com
Э3	Конспект ПРО		https://play.google.com/store/apps/details?id=com.appsmakerstore.appKonспектPROAPP&hl=ru&gl=US
Э4	общие информационные, справочные и поисковые системы Google, Яндекс		
7. ОПИСАНИЕ МАТЕРИАЛЬНО-ТЕХНИЧЕСКОЙ БАЗЫ, НЕОБХОДИМОЙ ДЛЯ ОСУЩЕСТВЛЕНИЯ ОБРАЗОВАТЕЛЬНОГО ПРОЦЕССА ПО ПП.01.01			
<p>Реализация рабочей программы производственной практики, осуществляющих деятельность в области организации перевозочного процесса, организации движения, организации транспортно-логистической и транспортно-экспедиционной деятельности в соответствии с требованиями ФГОС СПО специальности 23.02.01 Организация перевозок и управление на транспорте (по видам). Базовыми предприятиями практики являются: Дальневосточная и Забайкальская дирекции управления движением – структурные подразделения Центральной дирекции управления движением – филиала ОАО «РЖД».</p> <p>Материально-техническим обеспечением практики являются структурные подразделения ОАО РЖД .</p> <p>Для написания отчета студенты могут пользоваться компьютерными классами (кабинет 201 – 15 посадочных мест), а также использовать интернет- ресурсы БАМИЖТа., и ресурсы библиотеки БАМИЖТа</p>			
8. МЕТОДИЧЕСКИЕ УКАЗАНИЯ ДЛЯ ОБУЧАЮЩИХСЯ ПО ОСВОЕНИЮ			

В процессе практики обучающимися осуществляется ознакомление с объектами практики: технико-эксплуатационной характеристикой предприятия; основными документами, регламентирующими работу предприятия; ознакомление с технологией работы структурных подразделений; производственная практика на штатных рабочих местах; ведение дневника.

По окончании практики студент заверяет дневник по производственной практике непосредственным руководителем практики от предприятия и сдает его руководителю практики от учебного заведения одновременно с отчетом. Содержание собранного студентом материала определяется программой практики и индивидуальным заданием, тематикой курсового проекта и должно иметь краткое описание предприятия, виды его деятельности, вопросы охраны труда и технологические процессы.

Дневник по практике должен содержать сведения о конкретной выполненной студентом работе в период практики, оценки за выполненную работу, выводы и предложения. Руководители практики от производства дают краткий отзыв о работе студента, отмечая в нем выполнение программы практики. После завершения практики студент допускается

к дифференцированному зачету по практике с дифференцированной оценкой. Студенты, не выполнившие программу практики по уважительной причине, направляются на практику вторично, в свободное от учебы время. Студенты, не выполнившие программы практик без уважительной причины или получившие оценку «неудовлетворительно» при промежуточной

аттестации результатов прохождения практики, считаются имеющими академическую задолженность. Студенты, не выполнившие установленных видов практики, не допускаются к итоговой государственной аттестации.

Аттестация по итогам производственной практики (по профилю специальности) (ПП.01.01 Организация перевозок и управление на транспорте (по видам) проводится с учетом результатов, подтвержденных документами, соответствующих предприятий.

Краткая аннотация отчета по производственной практике с рекомендациями по выполнению

Отчета по практике включает все ответы на вопросы, согласно индивидуальному заданию, выданного каждому студенту.

Индивидуальные задания на практику разрабатываются предметно-цикловой комиссией с учетом тематики курсовых проектов и спецификой производственной деятельности базовых предприятий.

Проведение учебного процесса может быть организовано с использованием ЭИОС университета и в цифровой среде (группы в социальных сетях, электронная почта, видеосвязь и другие платформы). Учебные занятия с применением ДОТ проходят в соответствии с утвержденным расписанием. Текущий контроль и промежуточная аттестация обучающихся проводится с применением ДОТ.

**Оценочные материалы при формировании рабочей программы
ПП.01.01 Производственная практика (по профилю специальности)**

1. Описание показателей, критериев и шкал оценивания компетенций.

1.1. Показатели и критерии оценивания компетенций ОК 1, ОК 2, ОК 3, ОК 4, ОК 5, ОК 6, ОК7 ОК 8 ОК 9, ПК 1.1, ПК1.2, ПК 1.3,

Объект оценки	Уровни сформированности компетенций	Критерий оценивания результатов обучения
Обучающийся	Низкий уровень Пороговый уровень Повышенный уровень Высокий уровень	Уровень результатов обучения не ниже порогового

1.2. Шкалы оценивания компетенций ОК 1, ОК 2, ОК 3, ОК 4, ОК 5, ОК 6, ОК7 ОК 8 ОК 9, ПК 1.1, ПК 1.2, ПК 1.3 при защите отчета по практике

Достигнутый уровень результата обучения	Характеристика уровня сформированности компетенций	Шкала оценивания
		Защита отчета по практике
Низкий уровень	Обучающийся: -обнаружил пробелы в знаниях основного учебно-программного материала; -допустил принципиальные ошибки в выполнении заданий, предусмотренных программой практики; -не может продолжить обучение или приступить к профессиональной деятельности по окончании программы без дополнительных занятий по соответствующей практике.	Неудовлетворительно
Пороговый уровень	Обучающийся: -обнаружил знание основного учебно-программного материала в объеме, необходимом для дальнейшей учебной и предстоящей профессиональной деятельности; -справляется с выполнением заданий, предусмотренных программой практики; -допустил неточности в ответе на вопросы и при выполнении заданий по практике, но обладает необходимыми знаниями для их устранения под руководством преподавателя.	Удовлетворительно
Повышенный уровень	Обучающийся: - обнаружил полное знание учебно-программного материала; -успешно выполнил задания, предусмотренные программой практики; -показал систематический характер знаний учебно-программного материала; -способен к самостоятельному пополнению знаний по учебно-программному материалу и обновлению в ходе прохождения дальней практики и профессиональной деятельности.	Хорошо
Высокий уровень	Обучающийся: -обнаружил всесторонние, систематические и глубокие знания учебно-программного материала; -умеет свободно выполнять задания, предусмотренные программой практики; -усвоил взаимосвязь основных понятий дисциплин и их значение для успешного прохождения практики; -проявил творческие способности в понимании учебно-программного материала.	Отлично

1.4. Описание шкал оценивания

Компетенции обучающегося оценивается следующим образом:

Планируемый уровень результатов освоения	Содержание шкалы оценивания достигнутого уровня результата обучения			
	Неудовлетворительно	Удовлетворительно	Хорошо	Отлично
Знать	Неспособность обучающегося самостоятельно продемонстрировать наличие знаний при решении заданий, которые были представлены преподавателем вместе с образцом их решения.	Обучающийся способен самостоятельно продемонстрировать наличие знаний при решении заданий, которые были представлены преподавателем вместе с образцом их решения.	Обучающийся демонстрирует способность к самостоятельному применению знаний при решении заданий, аналогичных тем, которые представлял преподаватель, и при его консультативной поддержке в части современных проблем.	Обучающийся демонстрирует способность к самостоятельному применению знаний в выборе способа решения неизвестных или нестандартных заданий и при консультативной поддержке в части междисциплинарных связей.
Уметь	Отсутствие у обучающегося самостоятельности в применении умений по использованию методов освоения программы практики.	Обучающийся демонстрирует самостоятельность в применении умений решения заданий в полном соответствии с образцом, данным преподавателем.	Обучающийся демонстрирует самостоятельное применение умений решения заданий, аналогичных тем, которые представлял преподаватель, и при его консультативной поддержке в части современных проблем.	Обучающийся демонстрирует самостоятельное применение умений решения неизвестных или нестандартных заданий и при консультативной поддержке преподавателя в части междисциплинарных связей.
Владеть	Неспособность самостоятельно проявить навык решения поставленной задачи по стандартному образцу повторно.	Обучающийся демонстрирует самостоятельность в применении навыка по заданиям, решение которых было показано преподавателем.	Обучающийся демонстрирует самостоятельное применение навыка решения заданий, аналогичных тем, которые представлял преподаватель, и при его консультативной поддержке в части современных проблем.	Обучающийся демонстрирует самостоятельное применение навыка решения неизвестных или нестандартных заданий и при консультативной поддержке преподавателя в части междисциплинарных связей.

2. Перечень контрольных вопросов и заданий на практику

2.1 Перечень вопросов при защите отчета по производственной практике (по профилю специальности)

1. Назначение железнодорожной станции, на которой проходили практику (ОК1, ОК 2, ОК4, ОК9, ПК 1.3)
2. Основные операции, выполняемые на железнодорожной станции. (ОК2, ОК3, ОК4, ОК8, ПК1.1, ПК 1.2, ПК 1.3)
3. Назначение технологического процесса железнодорожной станции (ОК 2, ОК3, ОК4, ОК5, ОК9, ПК1.3)
4. Назовите основные разделы технологического процесса работы железнодорожной станции. станции (ОК 2, ОК3, ОК4, ОК5, ОК9, ПК1.3)
5. Понятие ТРА железнодорожной станции. (ОК 1, ОК2, ОК3, ОК4, ОК5, ОК9, ПК1.3)
6. Перечисли основные разделы ТРА железнодорожной станции. (ОК 1, ОК2, ОК3, ОК4, ОК5, ОК9, ПК1.3)
7. Требования безопасности движения поездов на станции. (ОК1, ОК2, ОК3, ОК4, ОК5, ОК7, ОК9, ПК3.2)
8. Требования охраны труда и техники безопасности при проведении работ на станции. (ОК1, ОК2, ОК3, ОК4, ОК5, ОК7, ОК9)
9. Назовите основные количественные показатели работы станции (ОК1, ОК2, ОК3, ОК4, ОК5, ОК7, ОК9, ПК 1.2)

10. Перечислите основные качественные показатели работы станции. (ОК1, ОК2, ОК3, ОК4, ОК5, ОК7, ОК9, ПК1.2)
11. Должностные обязанности приемосдатчика груза и багажа. ОК1, ОК2, ОК3, ОК4, ОК5, ОК6, ОК7, ОК8, ОК9, ПК3.1, ПК3.2, ПК1.3)
12. Должностные обязанности составителя поездов. (ОК1, ОК2, ОК3, ОК4, ОК5, ОК6, ОК7, ОК8, ОК9, ПК3.2, ПК1.3)
13. Должностные обязанности сигналиста. (ОК1, ОК2, ОК3, ОК4, ОК5, ОК6, ОК7, ОК8, ОК9, ПК3.2, ПК1.3)
14. Должностные обязанности оператора сортировочной горки (ОК1, ОК2, ОК3, ОК4, ОК5, ОК6, ОК7, ОК8, ОК9, ПК3.2, ПК1.3)
15. Должностные обязанности оператора поста централизации. (ОК1, ОК2, ОК3, ОК4, ОК5, ОК6, ОК7, ОК8, ОК9, ПК1.3)
16. Должностные обязанности оператора по обработке перевозочных документов (ОК1, ОК2, ОК3, ОК4, ОК5, ОК6, ОК7, ОК8, ОК9, ПК1.2, ПК1.3)
17. Должностные обязанности оператора при дежурном по станции (ОК1, ОК2, ОК3, ОК4, ОК5, ОК6, ОК7, ОК8, ОК9, ПК1.2, ПК1.3).
18. Устав железнодорожного транспорта. Структура и содержание. (ОК1-ОК9, ПК 1.1-ПК1.3)
19. Контроль за соблюдением требований по обеспечении сохранности грузов. (ОК 1- ОК 9, ПК 1.1- ПК 1.3)

3. Оценка ответа обучающегося на контрольные вопросы, задания по практике.

Элементы оценивания	Содержание шкалы оценивания			
	Неудовлетворительно	Удовлетворительно	Хорошо	Отлично
Соответствие ответов формулировкам вопросов (заданий)	Полное несоответствие по всем вопросам	Значительные погрешности	Незначительные погрешности	Полное соответствие
Структура, последовательность и логика ответа. Умение четко, понятно, грамотно и свободно излагать свои мысли	Полное несоответствие критерию.	Значительное несоответствие критерию	Незначительное несоответствие критерию	Соответствие критерию при ответе на все вопросы.
Знание нормативных, правовых документов и специальной литературы	Полное незнание нормативной и правовой базы и специальной литературы	Имеют место существенные упущения (незнание большей части из документов и специальной литературы по названию, содержанию и т.д.).	Имеют место несущественные упущения и незнание отдельных (единичных) работ из числа обязательной литературы.	Полное соответствие данному критерию ответов на все вопросы.
Умение увязывать теорию с практикой, в том числе в области профессиональной работы	Умение связать теорию с практикой работы не проявляется.	Умение связать вопросы теории и практики проявляется редко.	Умение связать вопросы теории и практики в основном проявляется.	Полное соответствие данному критерию. Способность интегрировать знания и привлекать сведения из различных научных сфер
Качество ответов на дополнительные вопросы	На все дополнительные вопросы преподавателя даны неверные ответы.	Ответы на большую часть дополнительных вопросов преподавателя даны неверно.	1. Даны неполные ответы на дополнительные вопросы преподавателя. 2. Дан один неверный ответ на дополнительные вопросы преподавателя.	Даны верные ответы на все дополнительные вопросы преподавателя.

Примечание: итоговая оценка формируется как средняя арифметическая результатов элементов оценивания.

Байкало-Амурский институт железнодорожного транспорта –
филиал федерального государственного бюджетного образовательного учреждения
высшего образования
«Дальневосточный государственный университет путей сообщения» в г. Тынде
Подразделение СПО– Тындинский техникум железнодорожного транспорта

УТВЕРЖДАЮ:
Зам. директора по УР
_____ С.А. Гашенко

«__» _____ 20__ г.

**Задание
на производственную практику (по профилю специальности)**

Студента _____ группы специальности

_____ (код и наименование специальности)

_____ (Ф.И.О. студента)

Сроки практики: с «__» _____ 20__ г. по «__» _____ 20__ г.

База

практики: _____

_____ (полное наименование предприятия)

№ п/п	Виды работ
1	Ознакомление с документами, регламентирующими работу станции; путевым развитием и техническим оснащением станции, расположением служебно-технических зданий и сооружений, схемами служебного прохода к рабочим местам; структурой управления станцией.
2	Приемосдатчик груза и багажа в поездах: контроль правильности использования технического оборудования и требования охраны труда; анализ мер, направленных на сокращение простоя подвижного состава под грузовыми операциями; ввод информации о произведенных грузовых операциях в ЭВМ; контроль правильности использования технического оборудования и требования охраны труда; анализ мер, направленных на сокращение простоя подвижного состава под грузовыми операциями; ввод информации и произведенных грузовых операциях в ЭВМ; проверка правильности размещения и крепления грузов на открытом подвижном составе; проверка подвижного состава перед началом грузовых операций; контроль состояния весовых приборов; ведение документации по учету простоя местных вагонов; проверка готовности П/С для погрузки-выгрузки.
3	Оператор по обработке перевозочных документов: ведение процесса обработки перевозочных и проездных документов; составление отчетов; использование необходимой документации; оформление и проверка документов по приему; оформление документов на погрузку груза; оформление документов на выдачу грузов и багажа; оформление переадресовки; ведение учета погрузки по учетным карточкам; ведение расчета с клиентами за перевозку и оказанные услуги; ведение кассовой книги; составление отчетов; ведение приема, учета и хранение денежных сумм и бланков строгого учета; выполнение операций по страхованию грузов; начисление сборов, штрафов, оформление лицевых счетов; ведение книги приказов по переадресовке грузов;

	проверка документов на право получения грузов; работа на АРМ ТВК.
4	Сигналист: установка и снятие сигналов ограждения подвижного состава; закрепление стоящих на пути вагонов и составов тормозными башмаками; контроль исправности тормозных башмаков; подача звуковых и видимых сигналов при приеме, отправлении, пропуске поездов и производстве маневровой работы; проверка свободность пути; характеристика парка станции, обслуживаемого сигнаристами; наличие негабаритных мест, путевое развитие, специализация, вместимость и профиль путей, стрелочные переводы.
5	Составитель поездов: взаимодействие с машинистом маневрового локомотива при выполнении маневровой работы; взаимодействие с дежурным по станции и манервым диспетчером (дежурным по сортировочной горке); применение звуковых и ручных сигналов, использование переносной радиосвязью; перевод нецентрализованных стрелок; обеспечение безопасности движения, сохранности подвижного состава и груза; закрепление и ограждение составов и вагонов тормозными башмаками и изъятие их из-под вагонов; участие в опробовании автоматических тормозов.
6	Оператор поста централизации: перевод централизованных стрелок с пульта поста централизации или пульта местного управления; контроль правильности приготовления маршрута; подача звуковых и видимых сигналов при приеме, отправлении, пропуске поездов и производстве маневровой работы; проверка свободности пути; обеспечение безопасности движения в обслуживаемом маневровом районе.
7	Оператор сортировочной горки: управление роспуском составов на сортировочных горках; перевод централизованных стрелок и управление сигналами для приготовления маршрутов следования отцепов в процессе роспуска составов; регулирование скорости движения вагонов; контроль правильности работы горочных устройств; наблюдение за соответствием маршрутов следования отцепов с данными сортировочного листка; передача информации о порядке роспуска состава.
	Оператор при дежурном по железнодорожной станции: осуществление обмена сведениями о приеме, проследовании и отправлении поездов, локомотивов и подвижных единиц; прием, запрос и передача информационных сообщений о приеме, проследовании и отправлении поездов и локомотивов; ведение журнала движения поездов и локомотивов, книги записи предупреждений на поезда на железнодорожной станции, журнала диспетчерских распоряжений; подготовка поездной документации при неисправностях в работе устройств СЦБ и связи; контроль правильности использования технического оборудования; ведение технической документации; ввод информации о произведенных операциях в ЭВМ; подготовка и контроль маршрутов следования поездов; выполнение регламента при ведении переговоров о движении поездов; передача информации ДНЦ.

Содержание отчета

1. Основные принципы управления железнодорожным транспортом.
2. Техничко – эксплуатационная характеристика станции.
3. Изучение рабочего места и должностных обязанностей работников, связанных с движением поездов (оператор СЦБ, оператор поста централизации, сигналист, составитель поездов, приемосдатчик груза и багажа, оператор сортировочной горки, оператор при ДСП)
4. Порядок введения технической документации ДУ-1, ДУ-2, ДУ-3, ДУ-4, ДУ-6, ДУ-8, ДУ-31, ДУ-60, ДУ-47, ДУ-58, ДУ-46.
5. Организация грузовой и коммерческой работы станции.
6. Порядок действий работников при нарушении нормальной работы устройств СЦБ и связи.
7. Охрана труда.
8. Индивидуальное задание.

Задание выдал:

Руководители практики от
института:

(Ф.И.О., подпись, дата)

Задание получил:

Студент _____

группы _____

(Ф.И.О., подпись, дата)

**АТТЕСТАЦИОННЫЙ ЛИСТ ПРОИЗВОДСТВЕННОЙ ПРАКТИКИ
(ПО ПРОФИЛЮ СПЕЦИАЛЬНОСТИ) ПП.01.01, ПП 02.01, ПП 03.01, ПП 04.01**

(ФИО студента)

Обучающийся на ___ курсе по специальности 23.02.01 Организация перевозок и управление на транспорте (по видам) успешно прошел(ла) производственную практику (по профилю специальности) в объеме _____ часов в период с «___» _____ 20__ г. по «___» _____ 20__ г. в организации

(полное наименование организации)

**Оценка сформированности профессиональных компетенций (ПК)
через виды и качество выполнения работ**

Код ПК	Основные показатели оценивания результата ПК	Виды и качество выполненных работ (по требованию ФГОС «уметь», «иметь опыт»)	Оценка сформированности ПК*	
			«ДА» (в процентах)	«НЕТ»
ПК 1.1	Выполнение операции по осуществлению перевозочного процесса с применением современных информационных технологий управления перевозками;	Оператор по обработке перевозочных документов: работа на АРМ ТВК. Приемосдатчик груза и багажа в поездах: ввод информации о произведенных грузовых операциях в ЭВМ; Оператор при дежурном по железнодорожной станции: ввод информации о произведенных операциях в ЭВМ.		
ПК 1.2	Организация работы персонала по обеспечению безопасности перевозок и выбору оптимальных решений при работах в условиях нестандартных и аварийных ситуаций	Оператор при дежурном по железнодорожной станции: подготовка поездной документации при неисправностях в работе устройств СЦБ и связи.		
ПК 1.3	Оформление документов, регламентирующих организацию перевозочного процесса;	Оператор при дежурном по железнодорожной станции: ведение технической документации.		

ПК 2.1	Организация работы персонала по планированию и организации перевозочного процесса	Оператор сортировочной горки: управление роспуском составов на сортировочных горках; перевод централизованных стрелок и управление сигналами для приготовления маршрутов следования отцепов в процессе роспуска составов; регулирование скорости движения вагонов; контроль правильности работы горочных устройств; наблюдение за соответствием маршрутов следования отцепов с данными сортировочного листка; передача информации о порядке роспуска состава.		
ПК 2.2	Обеспечение безопасности движения и решение профессиональных задач посредством применения нормативно-правовых документов	Оператор поста централизации: обеспечение безопасности движения в обслуживаемом маневровом районе. Составитель поездов: взаимодействие с машинистом маневрового локомотива при выполнении маневровой работы; взаимодействие с дежурным по станции и маневровым диспетчером (дежурным по сортировочной горке); применение звуковых и ручных сигналов, использование переносной радиосвязью; перевод нецентрализованных стрелок; обеспечение безопасности движения, сохранности подвижного состава и груза; закрепление и ограждение составов и вагонов тормозными башмаками и изъятие их из-под вагонов; участие в опробовании автоматических тормозов. Приемосдатчик груза и багажа в поездах: контроль правильности использования технического оборудования и требования охраны труда; Оператор при дежурном по железнодорожной станции: подготовка и контроль маршрутов следования поездов; выполнение регламента при ведении переговоров о движении поездов; передача информации ДНЦ.		
ПК 2.3	Организация работы персонала по технологическому обслуживанию перевозочного процесса;	Оператор поста централизации: перевод централизованных стрелок с пульта поста централизации или пульта местного управления; контроль правильности приготовления маршрута; подача звуковых и видимых сигналов при приеме, отправлении, пропуске поездов и производстве маневровой работы; проверка свободности пути;		

		<p>Сигналист: установка и снятие сигналов ограждения подвижного состава; закрепление стоящих на пути вагонов и составов тормозными башмаками; контроль исправности тормозных башмаков; подача звуковых и видимых сигналов при приеме, отправлении, пропуске поездов и производстве маневровой работы; проверка свободность пути; характеристика парка станции, обслуживаемого сигналистами; наличие негабаритных мест, путевое развитие, специализация, вместимость и профиль путей, стрелочные переводы.</p>		
		<p>Оператор при дежурном по железнодорожной станции: осуществление обмена сведениями о приеме, проследовании и отправлении поездов, локомотивов и подвижных единиц; прием, запрос и передача информационных сообщений о приеме, проследовании и отправлении поездов и локомотивов; ведение журнала движения поездов и локомотивов, книги записи предупреждений на поезда на железнодорожной станции, журнала диспетчерских распоряжений; контроль правильности использования технического оборудования;</p>		
ПК 3.1	<p>Организация работы персонала по обработке перевозочных документов и осуществлению расчетов за услуги, предоставляемые транспортными организациями.</p>	<p>Оператор по обработке перевозочных документов: ведение процесса обработки перевозочных и проездных документов; составление отчетов; использование необходимой документации; оформление и проверка документов по приему; оформление документов на погрузку груза; оформление документов на выдачу грузов и багажа; оформление переадресовки; ведение учета погрузки по учетным карточкам; ведение расчета с клиентами за перевозку и оказанные услуги; ведение кассовой книги; составление отчетов; ведение приема, учета и хранение денежных сумм и бланков строгого учета; выполнение операций по страхованию грузов; начисление сборов, штрафов, оформление лицевых счетов; ведение книги приказов по переадресовке грузов; проверка документов на право получения грузов.</p>		

ПК 3.2	Обеспечение осуществления процесса управления перевозками на основе логистической концепции и организация рациональной переработки грузов.	Приемосдатчик груза и багажа в поездах: проверка правильности размещения и крепления грузов на открытом подвижном составе; проверка подвижного состава перед началом грузовых операций; контроль состояния весовых приборов; ведение документации по учету простоя местных вагонов; проверка готовности П/С для погрузки-выгрузки.		
ПК 3.3	Применение в профессиональной деятельности основных положений, регулирующих взаимоотношения пользователей транспорта и перевозчика.	Приемосдатчик груза и багажа в поездах: анализ мер, направленных на сокращение простоя подвижного состава под грузовыми операциями;		
ИТОГО (средний процент оценки сформированности ПК):				

Универсальная шкала оценки профессиональных компетенций
(перевода дихотомической оценки в качественную оценку уровня подготовки)

Процент результативности (правильных ответов)	Качественная оценка уровня подготовки	
	балл (отметка)	вербальный аналог
80 ÷ 100	5	отлично
70 ÷ 79	4	хорошо
60 ÷ 69	3	удовлетворительно
менее 60	2	не удовлетворительно

Характеристика деятельности обучающегося в период производственной практики (по профилю специальности) через оценку сформированности общих компетенций (ОК)

Код ОК	Основные показатели оценивания результата ОК	Уровни оценки ОК		
		Низкий	Средний	Высокий
ОК 1	Понимать сущность и социальную значимость своей будущей профессии, проявлять к ней устойчивый интерес			
ОК 2	Организовывать собственную деятельность, выбирать типовые методы и способы выполнения профессиональных задач, оценивать их эффективность и качество			
ОК 3	Принимать решения в стандартных и нестандартных ситуациях и нести за них ответственность			
ОК 4	Осуществлять поиск и использование информации, необходимой для эффективного выполнения профессиональных задач, профессионального и личностного развития			
ОК 5	Использовать информационно-коммуникационные технологии в профессиональной деятельности			
ОК 6	Работать в коллективе и команде, эффективно общаться с			

	коллегами, руководством, потребителями			
ОК 7	Брать на себя ответственность за работу членов команды (подчиненных), результат выполнения заданий			
ОК 8	Самостоятельно определять задачи профессионального и личностного развития, заниматься самообразованием, осознанно планировать повышение квалификации			
ОК 9	Ориентироваться в условиях частой смены технологий в профессиональной деятельности			

Для характеристики уровня освоения используются следующие обозначения:

- низкий уровень – ознакомительный (узнавание ранее изученных объектов, свойств);
- средний уровень – репродуктивный (выполнение деятельности по образцу, инструкции или под руководством);
- высокий уровень – продуктивный (планирование и самостоятельное выполнение деятельности, решение проблемных задач).

ЗАКЛЮЧЕНИЕ

(оценить уровень сформированности ПК и ОК)

За период производственной практики (по профилю специальности) студентом

_____ (Ф.И.О. студента)

была продемонстрирована сформированность ПК с оценкой _____;
уровень сформированности ОК _____

Рекомендации:

Обратить внимание: _____

Требует обратить внимание _____

Руководитель предприятия

_____ (подпись, Ф.И.О., должность)

М.П.

Руководитель практики от предприятия

_____ (подпись, Ф.И.О., должность)

«__» _____ 20__ г.

Утверждаю:

(должность, Ф.И.О. руководителя практики от
предприятия)

(подпись, печать)

« ____ » _____ 20 __ г.

ОТЧЁТ
О ПРОИЗВОДСТВЕННОЙ ПРАКТИКЕ
(по профилю специальности)

23.02.01. _____

Выполнил: студент(ка) гр _____

(Ф.И.О., дата, подпись)

Руководитель практики от института

(Ф.И.О.)

ПП.01.01

(оценка, дата, подпись)

ПП.02.01

(оценка, дата, подпись)

ПП.03.01

(оценка, дата, подпись)

ПП.04.01

(оценка, дата, подпись)

20 __ г.

ОТКРЫТОЕ АКЦИОНЕРНОЕ ОБЩЕСТВО
«РОССИЙСКИЕ ЖЕЛЕЗНЫЕ ДОРОГИ»
(ОАО «РЖД»)

ФИЛИАЛ

структурное подразделение

Форма КУ-94

Утверждена

распоряжением ОАО «РЖД»
от «__» _____ 2013 г. №__

УТВЕРЖДАЮ

Начальник структурного
подразделения

подпись / расшифровка подписи
«__» _____ 20__ г.

М.П.

ЗАКЛЮЧЕНИЕ

о достигнутом уровне квалификации _____
фамилия, имя, отчество

Составлено «__» _____ 20__ г. в том, что _____
фамилия, инициалы

в период с «__» _____ 20__ г. по «__» _____ 20__ г.

самостоятельно выполнил (а) обязанности _____
по профессии (должности)

по обслуживанию _____
наименование участка, установки, агрегата, аппарата

и достиг (ла) следующих производственных показателей: _____
правильность

и самостоятельность ведения технологического процесса, наименование работы, ее краткая характеристика,

выполнение задания по установленным нормам времени, качественные показатели,

умения и навыки управления механизмами, соблюдение требований охраны труда

Качество выполненных работ и достигнутые производственные
показатели соответствуют _____ разряду (классу,
категории) по профессии (должности) _____

Руководитель работ

подпись / расшифровка подписи

ОТКРЫТОЕ АКЦИОНЕРНОЕ ОБЩЕСТВО
«РОССИЙСКИЕ ЖЕЛЕЗНЫЕ ДОРОГИ»
(ОАО «РЖД»)

Форма КУ-148



Утверждена

распоряжением ОАО «РЖД»
от «__» _____ 2013 г. №__

наименование структурного подразделения

филиала ОАО «РЖД», другой организации

УТВЕРЖДАЮ

Начальник

подпись / расшифровка подписи
«__» _____ 20__ г.

М.П.

ЗАКЛЮЧЕНИЕ

на квалификационную (пробную) работу, выполненную

фамилия, имя, отчество обучающегося

Составлено «__» _____ 20__ г. в том, что обучающийся (аяся)
_____, оканчивающий (ая)

фамилия, имя, отчество обучающегося

профессиональное обучение по программам _____
профессиональной подготовки,

переподготовки, повышения квалификации

по профессии (должности) _____ выполнил (а)
квалификационную (пробную) работу _____

наименование работы и ее краткая характеристика

По нормам времени на работу отведено _____ часов; фактически
затрачено _____ часов.

Оценка за квалификационную (пробную) работу _____
по пятибалльной системе

Выполненная работа соответствует уровню квалификации
_____ разряда (класса, категории)
по профессии (должности) _____

Руководитель работ

подпись

расшифровка подписи