

Документ подписан простой электронной подписью

Информация о владельце:

ФИО: Гашенко Светлана Александровна

Должность: заместитель директора по учебно-методической работе

института железнодорожного транспорта - филиал ДВГУПС в г. Тынде
высшего образования

Дата подписания: 27.10.2023 23:09:06

Уникальный программный ключ:

deec2f68a6da30cc650ff142c74714a705e898d4

Байкало-Амурский институт железнодорожного транспорта –

филиал федерального государственного бюджетного образовательного учреждения

«Дальневосточный государственный университет путей сообщения» в г. Тынде

Подразделение СПО - Тындинский техникум железнодорожного транспорта

УТВЕРЖДАЮ

Заместитель директора по УР

_____ С.А. Гашенко

«___» _____ 2022г.

РАБОЧАЯ ПРОГРАММА ПРОФЕССИОНАЛЬНОГО МОДУЛЯ

ПМ.04 Выполнение работ по одной или нескольким профессиям рабочих,
должностям служащих

для специальности 23.02.06 Техническая эксплуатация подвижного состава
железных дорог

Образовательная программа Техническая эксплуатация подвижного состава
железных дорог (тепловозы и дизель - поезда)

Составители:

преподаватель – Голошумов Е.Н.

Обсуждена на заседании ПЦК специальности 23.02.06 Техническая эксплуатация
подвижного состава железных дорог

«___» _____ 2022г., протокол № ___

Председатель ПЦК _____ К.В. Волошина

Согласована на заседании Методической комиссии БАМИЖТ – филиала ДВГУПС в
г. Тынде:

«___» _____ 2022г., протокол № ___

Методист _____ Е.П. Федоренко

г.Тында
2022г.

Рабочая программа дисциплины (МДК, ПМ) МДК.04.01 Выполнение работ по одной или нескольким профессиям рабочих, должностям служащих
разработана в соответствии с ФГОС, утвержденным приказом Министерства образования и науки Российской Федерации от 22.04.2014 №388

Форма обучения **очная**

ОБЪЕМ ДИСЦИПЛИНЫ (МДК, ПМ) В ЧАСАХ С УКАЗАНИЕМ ОБЯЗАТЕЛЬНОЙ И МАКСИМАЛЬНОЙ НАГРУЗКИ ОБУЧАЮЩИХСЯ

Общая трудоемкость **79 ЧАС**

| | | |
|-------------------------|----|--------------------------|
| Часов по учебному плану | 79 | Виды контроля на курсах: |
| в том числе: | | зачёты с оценкой 4 |
| обязательная нагрузка | 55 | |
| самостоятельная работа | 18 | |
| консультации | 6 | |

Распределение часов дисциплины (МДК, ПМ) по семестрам (курсам)

| Семестр (<Курс>.<Семестр на курсе>) | 4 (2.2) | | 5 (3.1) | | Итого | |
|---|---------|-----|---------|-----|-------|----|
| | 4 | 2.2 | 5 | 3.1 | | |
| Неделя | 34 | | 14 | | | |
| Вид занятий | уп | рп | уп | рп | уп | рп |
| Практические | 34 | 34 | 21 | 21 | 55 | 55 |
| Консультации | 4 | 4 | 2 | 2 | 6 | 6 |
| Итого ауд. | 34 | 34 | 21 | 21 | 55 | 55 |
| Контактная работа | 38 | 38 | 23 | 23 | 61 | 61 |
| Сам. работа | 13 | 13 | 5 | 5 | 18 | 18 |
| Итого | 51 | 51 | 28 | 28 | 79 | 79 |

| 1. АННОТАЦИЯ ДИСЦИПЛИНЫ (МДК, ПМ) | |
|--|---|
| 1.1 | Выпускник получает право получения рабочих профессий, должностей служащих: |
| 1.2 | 18540 Слесарь по ремонту подвижного состава: Проверка колесной пары шаблонами и измерительным инструментом. Ремонт колесных пар в условиях колесного цеха в ремонтном локомотивном депо. Ремонт автотормозного оборудования в условиях цеха автоматических тормозов в ремонтном локомотивном депо. Проверка электрической машины после сборки. Ремонт электрических машин в условиях электромашинного цеха в ремонтном локомотивном депо. Ознакомление с выполнением работ по ремонту электроаппаратов в условиях электроаппаратного цеха в ремонтном локомотивном депо. Выявление неисправностей в электрической цепи. Ознакомление с выполнением работ по ремонту контрольно-измерительных приборов в условиях цеха КИПа и АЛСН в ремонтном |
| 1.3 | Помощник машиниста тепловоза: Порядок проведения ТО-1 при сдаче локомотива. Ознакомление с порядком явки, заступления на работу локомотивной бригады в условиях эксплуатационного локомотивного депо. Ознакомление с порядком сдачи локомотивной бригады в условиях эксплуатационного локомотивного депо. Проверка работоспособности систем тепловоза при приемке |

| 2. МЕСТО ДИСЦИПЛИНЫ (МДК, ПМ) В СТРУКТУРЕ ОБРАЗОВАТЕЛЬНОЙ ПРОГРАММЫ | |
|--|---|
| Код дисциплины: | МДК.04.01 |
| 2.1 | Требования к предварительной подготовке обучающегося: |
| 2.1.1 | Конструкция, техническое обслуживание и ремонт подвижного состава (тепловозы и дизель-поезда) |
| 2.2 | Дисциплины и практики, для которых освоение данной дисциплины (МДК, ПМ) необходимо как предшествующее: |
| 2.2.1 | Разработка технологических процессов, технической и технологической документации (тепловозы и дизель-поезда) |

| 3. ПЕРЕЧЕНЬ ПЛАНИРУЕМЫХ РЕЗУЛЬТАТОВ ОБУЧЕНИЯ ПО ДИСЦИПЛИНЕ (МДК, ПМ), СООТНЕСЕННЫХ С ПЛАНИРУЕМЫМИ РЕЗУЛЬТАТАМИ ОСВОЕНИЯ ОБРАЗОВАТЕЛЬНОЙ | |
|--|---|
| ОК 1: Понимать сущность и социальную значимость своей будущей профессии, проявлять к ней устойчивый интерес | |
| Знать: | |
| | потребности в осуществлении систематической деятельности по повышению профессионального мастерства |
| Уметь: | |
| | должны лежать в основе профессиональной квалификации Техника по эксплуатации подвижного состава, так как ОК 01 представляет собой важнейший личностный аспект в профессиональной деятельности. Ее сформированностью во многом определяется способность профессионала принимать активное участие в деятельности предприятия, профессиональное взаимодействие с участниками производственного процесса, осуществление систематической деятельности по повышению профессионального мастерства. |
| ОК 2: Организовывать собственную деятельность, выбирать типовые методы и способы выполнения профессиональных задач, оценивать их эффективность и качество | |
| Знать: | |
| | номенклатура информационных источников применяемых в профессиональной деятельности; приемы структурирования информации; формат оформления результатов поиска информации |
| Уметь: | |
| | распознавать задачу и/или проблему в профессиональном и/или социальном контексте; анализировать задачу и/или проблему и выделять её составные части; определять этапы решения задачи; выявлять и эффективно искать информацию, необходимую для решения задачи и/или проблемы; составить план действия; определить необходимые ресурсы; владеть актуальными методами работы в профессиональной и смежных сферах; реализовать составленный план; оценивать результат и последствия своих действий (самостоятельно или с помощью наставника) |
| ОК 3: Принимать решения в стандартных и нестандартных ситуациях и нести за них ответственность | |
| Знать: | |
| | решения ситуаций в зависимости от сложности вопроса и принятие решений для устранения последствий с минимальными затратами |
| Уметь: | |
| | ориентироваться в стандартных и нестандартных ситуациях и нести за них ответственность |

| | |
|--|--|
| ОК 4: Осуществлять поиск и использование информации, необходимой для эффективного выполнения профессиональных задач, профессионального и личностного развития | |
| Знать: | |
| | структурировать получаемую информацию; определять значимое в перечне информации; оценивать практическую значимость результатов поиска; оформлять результаты поиска |
| Уметь: | |
| | определять задачи для поиска информации; определять необходимые источники информации; планировать процесс поиска; |
| ОК 5: Использовать информационно-коммуникационные технологии в профессиональной деятельности | |
| Знать: | |
| | программ пользователя в информационно-коммуникационных технологиях, Использование навыков в деятельности на профессиональном уровне |
| Уметь: | |
| | пользоваться информационно-коммуникационными технологиями, применять полученные знания в профессиональной деятельности |
| ОК 6: Работать в коллективе и в команде, эффективно общаться с коллегами, руководством, потребителями | |
| Знать: | |
| | сущность гражданско-патриотической позиции, общечеловеческих ценностей; значимость профессиональной деятельности по специальности; стандарты антикоррупционного поведения и последствия его нарушения |
| Уметь: | |
| | описывать значимость своей специальности; применять стандарты антикоррупционного поведения. организовывать работу коллектива и команды; взаимодействовать с коллегами, руководством, клиентами в ходе профессиональной деятельности |
| ОК 7: Брать на себя ответственность за работу членов команды (подчиненных), за результат выполнения заданий | |
| Знать: | |
| | оценивать результат выполнения заданий |
| Уметь: | |
| | организовывать работу коллектива и команды; взаимодействовать с коллегами, руководством, клиентами в ходе профессиональной деятельности |
| ОК 8: Самостоятельно определять задачи профессионального и личностного развития, заниматься самообразованием, осознанно планировать повышение квалификации | |
| Знать: | |
| | определять возможный рост повышения квалификации и карьерный рост |
| Уметь: | |
| | определять задачи профессионального и личностного развития, заниматься самообразованием и планировать повышение уровня квалификации |
| ОК9: Ориентироваться в условиях частой смены технологий в профессиональной деятельности. | |
| Знать: | |
| | современные средства и устройства информатизации; порядок их применения и программное обеспечение в профессиональной деятельности |
| Уметь: | |
| | применять средства информационных технологий для решения профессиональных задач; использовать современное программное обеспечение |
| ПК 1.1. Эксплуатировать подвижной состав железных дорог. | |
| Знать: | |

| | |
|---|---|
| | <p>конструкцию, принцип действия и технические характеристики оборудования подвижного состава;</p> <p>нормативные документы по обеспечению безопасности движения поездов;</p> <p>систему технического обслуживания и ремонта подвижного состава;</p> |
| Уметь: | |
| | <p>определять конструктивные особенности узлов и деталей подвижного состава;</p> <p>обнаруживать неисправности, регулировать и испытывать оборудование подвижного состава;</p> <p>определять соответствие технического состояния оборудования подвижного состава требованиям нормативных документов;</p> <p>выполнять основные виды работ по эксплуатации, техническому обслуживанию и ремонту подвижного состава;</p> <p>управлять системами подвижного состава в соответствии с установленными требованиями;</p> |
| Практический опыт: | |
| | - эксплуатации, технического обслуживания и ремонта деталей, узлов, агрегатов, систем подвижного состава железных дорог с обеспечением безопасности движения поездов. |
| ПК 1.2. Производить техническое обслуживание и ремонт подвижного состава железных дорог в соответствии с требованиями технологических процессов. | |
| Знать: | |
| | <p>конструкцию, принцип действия и технические характеристики оборудования подвижного состава;</p> <p>нормативные документы по обеспечению безопасности движения поездов;</p> <p>систему технического обслуживания и ремонта подвижного состава;</p> |
| Уметь: | |
| | <ul style="list-style-type: none"> - определять конструктивные особенности узлов и деталей подвижного состава; - обнаруживать неисправности, регулировать и испытывать оборудование подвижного состава; - определять соответствие технического состояния оборудования подвижного состава требованиям нормативных документов; - выполнять основные виды работ по эксплуатации, техническому обслуживанию и ремонту подвижного состава; - управлять системами подвижного состава в соответствии с установленными требованиями; |
| Практический опыт: | |
| | <p>конструкцию, принцип действия и технические характеристики оборудования подвижного состава;</p> <p>нормативные документы по обеспечению безопасности движения поездов;</p> <p>систему технического обслуживания и ремонта подвижного состава;</p> |
| ПК 1.3. Обеспечивать безопасность движения подвижного состава. | |
| Знать: | |
| | <p>конструкцию, принцип действия и технические характеристики оборудования подвижного состава;</p> <p>нормативные документы по обеспечению безопасности движения поездов;</p> <p>систему технического обслуживания и ремонта подвижного состава;</p> |
| Уметь: | |
| | <ul style="list-style-type: none"> - определять конструктивные особенности узлов и деталей подвижного состава; - обнаруживать неисправности, регулировать и испытывать оборудование подвижного состава; - определять соответствие технического состояния оборудования подвижного состава требованиям нормативных документов; - выполнять основные виды работ по эксплуатации, техническому обслуживанию и ремонту подвижного состава; - управлять системами подвижного состава в соответствии с установленными требованиями; |
| Практический опыт: | |
| | - эксплуатации, технического обслуживания и ремонта деталей, узлов, агрегатов, систем подвижного состава железных дорог с обеспечением безопасности движения поездов. |
| ПК 2.3. Контролировать и оценивать качество выполняемых работ. | |
| Знать: | |

| | |
|---------------------------|---|
| | <ul style="list-style-type: none"> - основные направления развития предприятия как хозяйствующего субъекта; - организацию производственного и технологического процессов; - материально-технические, трудовые и финансовые ресурсы предприятия, показатели их эффективного использования; - ценообразование, формы оплаты труда в современных условиях; - функции, виды и психологию менеджмента; - основы организации работы коллектива исполнителей; - принципы делового общения в коллективе; - особенности менеджмента в области профессиональной деятельности; - нормирование труда; - правовое положение субъектов правоотношений в сфере профессиональной деятельности; - права и обязанности работников в сфере профессиональной деятельности; - нормативные документы, регулирующие правоотношения в процессе профессиональной деятельности; |
| Уметь: | |
| | <ul style="list-style-type: none"> - ставить производственные задачи коллективу исполнителей; - докладывать о ходе выполнения производственной задачи; - проверять качество выполняемых работ; - защищать свои права в соответствии с трудовым законодательством; |
| Практический опыт: | |
| | <ul style="list-style-type: none"> - планирования работы коллектива исполнителей; - определения основных технико-экономических показателей деятельности подразделения организации. |

В результате освоения дисциплины (МДК, ПМ) обучающийся должен

| | |
|-------------------------------------|---|
| 3.1 Знать: | |
| 3.1.1 | – конструкцию, принцип действия и технические характеристики оборудования подвижного состава; |
| 3.1.2 | – нормативные документы по обеспечению безопасности движения поездов; |
| 3.1.3 | – систему технического обслуживания и ремонта подвижного состава. |
| 3.1.4 | - правила определения качества выполненной работы. |
| 3.2 Уметь: | |
| 3.2.1 | – определять конструктивные особенности узлов и деталей подвижного состава; |
| 3.2.2 | обнаруживать неисправности, регулировать и испытывать оборудование подвижного состава; |
| 3.2.3 | – определять соответствие технического состояния оборудования подвижного состава требованиям нормативных документов; |
| 3.2.4 | – выполнять основные виды работ по эксплуатации, техническому обслуживанию и ремонту подвижного |
| 3.2.5 | – управлять системами подвижного состава в соответствии с установленными требованиями; |
| 3.3 Иметь практический опыт: | |
| 3.3.1 | – эксплуатации, технического обслуживания и ремонта деталей, узлов, агрегатов, систем подвижного состава железных дорог с обеспечением безопасности движения поездов; |

4. СОДЕРЖАНИЕ ДИСЦИПЛИНЫ (МДК, ПМ), СТРУКТУРИРОВАННОЕ ПО ТЕМАМ (РАЗДЕЛАМ) С УКАЗАНИЕМ ОТВЕДЕННОГО НА НИХ КОЛИЧЕСТВА АКАДЕМИЧЕСКИХ ЧАСОВ И ВИДОВ УЧЕБНЫХ

| Код занятия | Наименование разделов и тем /вид занятия/ | Семестр / Курс | Часов | Компетенции | Литература | Примечание |
|-------------|---|----------------|-------|-------------|------------|------------|
|-------------|---|----------------|-------|-------------|------------|------------|

| Код занятия | Наименование разделов и тем /вид занятия/ | Семестр / Курс | Часов | Компетенции | Литература | Примечание |
|-------------|---|----------------|-------|-------------------------------|------------|------------|
| | Раздел 1 Выполнение работ по техническому обслуживанию тепловозов и дизель - поездов | | | | | |
| 1.1 | Определение предельных размеров , допусков, зазоров или натягов в соединениях при различных видах посадок | 4 | 2 | ОК01-09, ПК1.1, 1.2, 1.3, 2.3 | Л1.1 | |
| 1.2 | Определение основных неисправностей рамы тележки тепловоза /Пр/ | 4 | 30 | ОК01-09, ПК1.1, 1.2, | Л1.1 | |
| 1.3 | Порядок действий при осмотре и выявлении неисправностей колесных пар с применением шаблонов /Пр/ | 4 | 2 | ОК01-09, ПК1.1, 1.2, 1.3, 2.3 | Л1.1 | |

| | | | | | | |
|-----|---|-----|----|-------------------------------|------|--|
| | Раздел 2 Выполнение работ по техническому обслуживанию и экипировке тепловозов и дизель - | | | | | |
| 2.1 | 1 Разработка плана организации экипировки локомотивов в локомотивном депо /Пр/ | 5 | 11 | ОК01-09, ПК1.1, 1.2, 1.3, 2.3 | Л1.1 | |
| 2.2 | Порядок выполнения работ по экипировке тепловозов /Пр/ | 5 | 10 | ОК01-09, ПК1.1, 1.2, | Л1.1 | |
| 2.3 | Систематическая проработка учебной и специальной технической литературы. Подготовка к практическим занятиям с использованием методических рекомендаций преподавателя. Оформление отчетов практических занятий, подготовка к их защите | 4 | 13 | ОК01-09, ПК1.1, 1.2, 1.3, 2.3 | Л1.1 | |
| 2.4 | /Ср/ | 5 | 5 | ОК01-09, | Л1.1 | |
| | Консультации | | | | | |
| 3.1 | /Конс/ | 4 | 4 | | | |
| 3.2 | /Конс/ | 5 | 2 | | | |
| | Раздел 4 Контроль Диф. зачет Другие | 4,5 | | ОК01-09, ПК1.1, 1.2, 1.3, 2.3 | Л1.1 | |

5. ОЦЕНОЧНЫЕ МАТЕРИАЛЫ ДЛЯ ПРОВЕДЕНИЯ ПРОМЕЖУТОЧНОЙ АТТЕСТАЦИИ

Размещен в приложении

6. УЧЕБНО-МЕТОДИЧЕСКОЕ И ИНФОРМАЦИОННОЕ ОБЕСПЕЧЕНИЕ ДИСЦИПЛИНЫ (МДК, ПМ)

6.1. Рекомендуемая литература

6.1.1. Перечень основной литературы, необходимой для освоения дисциплины (МДК, ПМ)

| | Авторы, | Заглавие | Издательство, год |
|------|----------------|---|---|
| Л1.1 | Дайлидко А.А., | Конструкция тепловозов, дизель-поездов и рельсовых автобусов[Электронный ресурс]: учеб. пособие. —. | М.: ФГБУ ДПО «Учебно-методический центр по образованию на железнодорожном транспорте», 2018. — 455 с. Режим доступа: http://umcздт.ru/books/37/225468/ - Загл. с экрана |

6.2. Перечень ресурсов информационно-телекоммуникационной сети "Интернет", необходимых для освоения дисциплины (МДК, ПМ)

Университетская библиотека онлайн <https://biblioclub.ru>

6.3. Перечень информационных технологий, используемых при осуществлении образовательного процесса по дисциплине (МДК, ПМ), включая перечень программного обеспечения и информационных справочных систем (при необходимости)

6.3.1 Перечень программного обеспечения

| |
|--|
| Windows XP - Операционная система, лиц. 46107380 |
| Антивирус Kaspersky Endpoint Security для бизнеса – Расширенный Russian Edition - Антивирусная защита, контракт 469 ДВГУПС |
| Office Pro Plus 2007 - Пакет офисных программ, лиц.45525415 |
| Free Conference Call (свободная лицензия) |
| Zoom (свободная лицензия) |

6.3.2 Перечень информационных справочных систем

7. ОПИСАНИЕ МАТЕРИАЛЬНО-ТЕХНИЧЕСКОЙ БАЗЫ, НЕОБХОДИМОЙ ДЛЯ ОСУЩЕСТВЛЕНИЯ ОБРАЗОВАТЕЛЬНОГО ПРОЦЕССА ПО ДИСЦИПЛИНЕ (МДК, ПМ)

| Аудитория | Назначение | Оснащение |
|-----------|------------|-----------|
|-----------|------------|-----------|

| | | |
|----------------------|---|--|
| (БамИЖТ) 108""б"" | Лаборатория технического обслуживания и ремонта подвижного состава. Учебный полигон | Торсионный вал, поршень ФГК, корпус бесчелостной буксы, крышка буксы эластичная, шес-терня в сборе, сектор распределительного топливного вала, колесо компрессора нагревателя 2 ступени, букса бесчелостная, сектор зубчатого колеса колесной пары, буксовый опорный под-шипник, поршневая втулка 10Д- 100 с шатуном, колесо вентилятора охлаждения ТЭМ-2, шестерня вертикальной передачи, ротор турбокомпрессора ТК-34, пор- шень 10Д-100, валопроворотный механизм дизеля 10Д-100, реверс контроллера машиниста, ком-плект пружин рессорного подве-шивания, секция отопительно- вентиляционного агрегата, маке-ты: тяговая территория основного локомотивного депо ст.Тында, автосцепка СА-3, комплект плакатов, комплект учебно-методической и нормативной документации, компьютер -Дизель ПД1М, дизель 10 Д 100, дизель Д49, бесчелостнаятележка-ка, автосцепка СА-3, тепловозная тележка |
| (БамИЖТ) 114 | Лаборатория автоматических тормозов подвижного состава | Натуральные образцы узлов и деталей тормозного оборудования, регулятор давления, устрой-ство блокировки, тормозов, кран машиниста, кран вспомога-тельного тормоза, регулятор режиматорможения, реле давления, комплект учебно-методической |
| Аудитория | Назначение | Оснащение |
| | | документации Компьютер, экран, мультимедийная установка |
| (БамИЖТ) 107 | Лаборатория электрических машин и преобразователей подвижного состава | Стенды для лабораторных работ, плакаты, коллекторная машина, асинхронная машина, макеты: генератора двигателя, трансформатор, контрольно-измерительные приборы, комплект учебно-методической документации, экран, мультимеди- |
| (БамИЖТ) 113 | Лаборатория электрических аппаратов и цепей подвижного состава | Действующие электрические схемы тепловозов трех типов, макеты электрических аппаратов и тепловоза ТЭП-70БС, высоко-вольтные камеры ТЭМ-2 и 3 ТЭ10М, натуральные индивидуальные контакторы, групповой переключатель, аппараты защиты электрооборудования, аппараты автоматизации процессов управ- ления, низковольтное вспомогательное оборудование, низко- вольтное электронноеоборудо- вание, реверсор, реле, резисторы трех типов, токоприемник электровоза, тренажёр машиниста, комплект |

8. МЕТОДИЧЕСКИЕ УКАЗАНИЯ ДЛЯ ОБУЧАЮЩИХСЯ ПО ОСВОЕНИЮ ДИСЦИПЛИНЫ (МДК,

Для успешного освоения МДК Выполнение работ по одной или нескольким профессиям рабочих, должностям служащих, студентам необходимо участие в практических занятиях, изучение основной, дополнительной литературы и интернет-ресурсов.

Практические занятия. Проработка рабочей программы дисциплины, уделяя особое внимание целям и задачам, структуре и содержанию дисциплины. Ознакомление с темами и планами практических занятий. Анализ основной учебной литературы, после чего работа с рекомендованной дополнительной литературой.

Студент должен излагать (не читать) изученный материал свободно. В случае неточностей и (или) непонимания какого-либо вопроса пройденного материала студенту следует обратиться к преподавателю для получения необходимой консультации и разъяснения возникшей ситуации. Работа с рекомендованной литературой.

При работе с основной и дополнительной литературой целесообразно придерживаться такой последовательности. Сначала прочитать весь заданный текст в быстром темпе. Цель такого чтения заключается в том, чтобы создать общее представление об изучаемом материале, понять общий смысл прочитанного. Затем прочитать вторично, более медленно, чтобы в ходе чтения понять и запомнить смысл каждой фразы, каждого положения и вопроса в целом. Чтение приносит пользу и становится продуктивным, когда сопровождается записями. Это может быть составление плана прочитанного текста, тезисы или выписки, конспектирование и др.

Выбор вида записи зависит от характера изучаемого материала и целей работы с ним. Если содержание материала несложное, легко усваиваемое, можно ограничиться составлением плана. Если материал содержит новую и трудно усваиваемую информацию, целесообразно его законспектировать. План – это схема прочитанного материала, перечень вопросов, отражающих структуру и последовательность материала. Конспект – это систематизированное, логичное изложение материала источника. Различаются четыре типа конспектов: - план-конспект – это развернутый детализированный план, в котором по наиболее сложным вопросам даются подробные пояснения, - текстуальный конспект – это воспроизведение наиболее важных положений и фактов источника, - свободный конспект – это четко и кратко изложенные основные положения в результате глубокого изучения материала, могут присутствовать выписки, цитаты, тезисы; часть материала может быть представлена планом, - тематический конспект – составляется на основе изучения ряда источников и дает ответ по изучаемому вопросу. В процессе изучения материала источника и составления конспекта нужно обязательно применять различные выделения, подзаголовки, создавая блочную структуру конспекта. Это делает конспект легковоспринимаемым и удобным для работы.

Проведение учебного процесса может быть организовано с использованием ЭИОС университета и в цифровой среде (группы в социальных сетях, электронная почта, видеосвязь и др. платформы). Учебные занятия с применением ДОТ проходят в соответствии с утвержденным расписанием. Текущий контроль и промежуточная аттестация обучающихся проводится с применением ДОТ.

**Оценочные материалы при формировании рабочей программы
ПМ.04 Выполнение работ по одной или нескольким профессиям рабочих, должностям служащих**

МДК 04.01 Выполнение работ по одной или нескольким профессиям рабочих, должностям служащих

1. Описание показателей, критериев и шкал оценивания компетенций.

1.1. Показатели и критерии оценивания компетенций ОК1 – ОК9; ПК 1.1; ПК 1.2; ПК 1.3; ПК 2.3

| | | |
|---------------|---|---|
| Объект оценки | Уровни сформированности компетенций | Критерий оценивания результатов обучения |
| Обучающийся | Низкий уровень Пороговый уровень Повышенный уровень | Уровень результатов обучения не ниже порогового |

1.2. Шкалы оценивания компетенций ОК1 – ОК9; ПК 1.1; ПК 1.2; ПК 1.3; ПК 2.3 при сдаче дифференцированного зачёта, других форм промежуточной аттестации, экзамена

| Достигнутый уровень результата обучения | Характеристика уровня сформированности компетенций | Шкала оценивания |
|---|---|---------------------|
| Низкий уровень | Обучающийся: -обнаружил пробелы в знаниях основного учебно-программного материала; -допустил принципиальные ошибки в выполнении заданий, предусмотренных программой; -не может продолжить обучение или приступить к профессиональной деятельности по окончании программы без дополнительных занятий по соответствующей дисциплине. | Неудовлетворительно |
| Пороговый уровень | Обучающийся: -обнаружил знание основного учебно-программного материала в объёме, необходимом для дальнейшей учебной и предстоящей профессиональной деятельности; -справляется с выполнением заданий, предусмотренных программой; -знаком с основной литературой, рекомендованной рабочей программой дисциплины; -допустил неточности в ответе на вопросы и при выполнении заданий по учебно-программному материалу, но обладает необходимыми знаниями для их устранения под руководством преподавателя. | Удовлетворительно |
| Повышенный уровень | Обучающийся: - обнаружил полное знание учебно-программного материала; -успешно выполнил задания, предусмотренные программой; -усвоил основную литературу, рекомендованную рабочей программой дисциплины; -показал систематический характер знаний учебно-программного материала; -способен к самостоятельному пополнению знаний по учебно- программному материалу и обновлению в ходе дальнейшей учебной работы и профессиональной деятельности | Хорошо |

| | | |
|-----------------|---|---------|
| Высокий уровень | <p>Обучающийся:</p> <ul style="list-style-type: none"> -обнаружил всесторонние, систематические и глубокие знания учебно-программного материала; -умеет свободно выполнять задания, предусмотренные программой; -ознакомился с дополнительной литературой; -усвоил взаимосвязь основных понятий дисциплин и их значение для приобретения профессии; -проявил творческие способности в понимании учебно-программного материала. | Отлично |
|-----------------|---|---------|

1.3. Описание шкал оценивания

Компетенции обучающегося при сдаче зачёта оцениваются следующим образом:

| Планируемый уровень результатов освоения | Содержание шкалы оценивания достигнутого уровня результата обучения | | | |
|--|---|---|--|---|
| | Неудовлетворительно Не зачтено | Удовлетворительно Зачтено | Хорошо Зачтено | Отлично Зачтено |
| Знать | Неспособность обучающегося самостоятельно продемонстрировать наличие знаний при решении заданий, которые были представлены преподавателем вместе с образцом их решения. | Обучающийся способен самостоятельно продемонстрировать наличие знаний при решении заданий, которые были представлены преподавателем вместе с образцом их решения. | Обучающийся демонстрирует способность к самостоятельному применению знаний при решении заданий, аналогичных тем, которые представлял преподаватель, и при его консультативной поддержке в части современных проблем. | Обучающийся демонстрирует способность к самостоятельному применению знаний в выборе способа решения нестандартных заданий и при консультативной поддержке в части междисциплинарных связей. |
| Уметь | Отсутствие у обучающегося самостоятельности в применении умений по использованию методов освоения учебной дисциплины. | Обучающийся демонстрирует самостоятельность в применении умений решения учебных заданий в полном соответствии с образцом, данным преподавателем. | Обучающийся продемонстрирует самостоятельное применение умений решения заданий, аналогичных тем, которые представлял преподаватель, и при его консультативной поддержке в части современных проблем. | Обучающийся демонстрирует самостоятельное применение умений решения неизвестных или нестандартных заданий и при консультативной поддержке преподавателя в части междисциплинарных связей. |
| Владеть | Неспособность самостоятельно проявить навык решения поставленной задачи по стандартному образцу повторно. | Обучающийся демонстрирует самостоятельность в применении навыка по заданиям, решение которых было показано преподавателем | Обучающийся демонстрирует самостоятельное применение навыка решения заданий, аналогичных тем, которые представлял преподаватель, и при его консультативной поддержке в части современных проблем. | Обучающийся демонстрирует самостоятельное применение навыка решения неизвестных или нестандартных заданий и при консультативной поддержке преподавателя в части междисциплинарных связей |

2. Перечень контрольных вопросов и заданий к практическим занятиям, экзамену

2.1. Перечень вопросов и заданий к практическим занятиям

(ОК 1–ОК 9; ПК 1.1; ПК 1.2; ПК 1.3; ПК 2.3; З 1 – З 5, У 1 – У 6)

Практические работы

1. Цели, задачи МДК. Формируемые компетенции

Перечислите цели и задачи МДК. (ОК 1 – ОК 9, ПК 1.1, ПК 1.2, ПК 1.3, ПК 2.3, З 1 – З 5, У 1 – У 6)

Перечислите знания, умения и практический опыт, которые необходимо освоить при изучении МДК

(ОК 1 – ОК 9, ПК 1.1, ПК 1.2, ПК 1.3, ПК 2.3, З 1 – З 5, У 1 – У 6)

Перечислите общие и профессиональные компетенции, которые необходимо освоить при изучении

МДК (ОК 1 – ОК 9, ПК 1.1, ПК 1.2, ПК 1.3, ПК 2.3, З 1 – З 5, У 1 – У 6)

2. Структура локомотивного хозяйства

Назовите структуру управления ОАО РЖД (ОК 1 – ОК 9, ПК 1.1, ПК 1.2, ПК 1.3, З-3, З-5, У-6)

Отличия структуры управления ОАО РЖД от структуры управления МПС (ОК 1 – ОК 9, ПК 1.1, ПК 1.2, ПК 1.3, З-3, З-5, У-6)

Назовите структуру управления ООО ТМХ-Сервис (ОК 1 – ОК 9, ПК 1.1, ПК 1.2, ПК 1.3, З-3, З-5, У-6)

3. Профессия слесарь по ремонту ПС – должностные обязанности и квалификационные требования (ОК 1 – ОК 9, ПК 1.2, ПК 1.3, З-1, З-3, З-4, З-5, У-1, У-2, У-3, У-4, У-6)

4. Назначение и производственная структура локомотивных депо

Классификация локомотивных депо (ОК 1 – ОК 9, ПК 1.1, ПК 1.2, ПК 1.3, З-2, З-3, З-4, З-5, У 1 – У 4)

Устройство тяговой территории локомотивного депо (ОК 1 – ОК 9, ПК 1.1, ПК 1.2, ПК 1.3, З-2, З-3, З-4, З-5, У 1 – У 4)

Типы деповских зданий (ОК 1 – ОК 9, ПК 1.1, ПК 1.2, ПК 1.3, З-2, З-3, З-4, З-5, У 1 – У 4)

Принципы расположения производственных и вспомогательных помещений депо (ОК 1 – ОК 9, ПК 1.1, ПК 1.2, ПК 1.3, З-2, З-3, З-4, З-5, У 1 – У 4)

Назначение и расположение служебно-технических и бытовых помещений депо (ОК 1 – ОК 9, ПК 1.1, ПК 1.2, ПК 1.3, З-2, З-3, З-4, З-5, У 1 – У 4)

Назначение и расположение складских помещений депо (ОК 1 – ОК 9, ПК 1.1, ПК 1.2, ПК 1.3, З-2, З-3, З-4, З-5, У 1 – У 4)

5. Организация ремонтных бригад, их состав, численность (ОК 1 – ОК 9, ПК 1.2, ПК 1.3, З-1, З-3, З-4, З-5, У-1, У-2, У-3, У-4, У-6)

6. Организация рабочего места слесаря по ремонту ПС, инструмент и оборудование

Что называется рабочим местом, чем должно оснащаться рабочее место слесаря по РПС? (ОК 1 – ОК 9, ПК 1.2, ПК 1.3, З-1, З-3, З-4, З-5, У-1, У-2, У-3, У-4, У-6)

Перечислите виды и назначение ручного инструмента (ОК 1 – ОК 9, ПК 1.2, ПК 1.3, З-1, З-3, З-4, З-5, У-1, У-2, У-3, У-4, У-6)

Перечислите виды и назначение механизированного инструмента и оборудования (ОК 1 – ОК 9, ПК 1.2, ПК 1.3, З-1, З-3, З-4, З-5, У-1, У-2, У-3, У-4, У-6)

Перечислите виды и назначение вспомогательного инструмента и приспособлений (ОК 1 – ОК 9, ПК 1.2, ПК 1.3, З-1, З-3, З-4, З-5, У-1, У-2, У-3, У-4, У-6)

Перечислите виды и назначение измерительного инструмента (ОК 1 – ОК 9, ПК 1.2, ПК 1.3, З-1, З-3, З-4, З-5, У-1, У-2, У-3, У-4, У-6)

Из чего состоит система допусков и посадок? (ОК 1 – ОК 9, ПК 1.2, ПК 1.3, З-1, З-3, З-4, З-5, У-1, У-2, У-3, У-4, У-6)

7. Организация ТО и ТР электровозов

Перечислите виды операций при ТО и ТР электровозов (ОК 1 – ОК 9, ПК 1.2, ПК 1.3, З-1, З-3, З-4, З-5, У-1, У-2, У-3, У-4, У-6)

Перечислите основные требования к техническому состоянию электровозов ОК 1 – ОК 9, ПК 1.2, ПК 1.3, З-1, З-3, З-4, З-5, У-1, У-2, У-3, У-4, У-6)

Перечислите виды и сроки проведения ТО и ТР электровозов ОК 1 – ОК 9, ПК 1.2, ПК 1.3, З-1, З-3, З-4, З-5, У-1, У-2, У-3, У-4, У-6)

Приведите основной перечень работ, выполняемых при ТО электровозов ОК 1 – ОК 9, ПК 1.2, ПК 1.3, З-1, З-3, З-4, З-5, У-1, У-2, У-3, У-4, У-6)

Приведите основной перечень работ, выполняемых при ТР электровозов ОК 1 – ОК 9, ПК 1.2, ПК 1.3, З-1, З-3, З-4, З-5, У-1, У-2, У-3, У-4, У-6)

8. Безопасность жизнедеятельности и экология при проведении ремонта электровозов

Перечислите общие требования охраны труда при ремонте электровозов (ОК 1 – ОК 9, ПК 1.1, ПК 1.2, ПК 1.3, 3-1, 3-3, 3-4, 3-5, У-1, У-2, У-3, У-4, У-6)

Перечислите требования охраны перед началом работы (ОК 1 – ОК 9, ПК 1.1, ПК 1.2, ПК 1.3, 3-1, 3-3, 3-4, 3-5, У-1, У-2, У-3, У-4, У-6)

Перечислите требования охраны во время работы (ОК 1 – ОК 9, ПК 1.1, ПК 1.2, ПК 1.3, 3-1, 3-3, 3-4, 3-5, У-1, У-2, У-3, У-4, У-6)

Перечислите требования охраны после работы (ОК 1 – ОК 9, ПК 1.1, ПК 1.2, ПК 1.3, 3-1, 3-3, 3-4, 3-5, У-1, У-2, У-3, У-4, У-6)

Приведите действия слесаря по оказанию первой доврачебной помощи пострадавшему (ОК 1 – ОК 9, ПК 1.1, ПК 1.2, ПК 1.3, 3-1, 3-3, 3-4, 3-5, У-1, У-2, У-3, У-4, У-6)

9. Организация эксплуатации локомотивов

Организация эксплуатационной работы (ОК 1 – ОК 9, ПК 1.1, ПК 1.3, 3-1, 3-3, 3-5, У-4, У-5, У-6)

Классификация приписного парка по принадлежности (ОК 1 – ОК 9, ПК 1.1, ПК 1.3, 3-1, 3-3, 3-5, У-4, У-5, У-6)

Классификация приписного парка по характеру использования (ОК 1 – ОК 9, ПК 1.1, ПК 1.3, 3-1, 3-3, 3-5, У-4, У-5, У-6)

Комплектование Запаса РЖД (ОК 1 – ОК 9, ПК 1.1, ПК 1.3, 3-1, 3-3, 3-5, У-4, У-5, У-6)

Комплектование Резерва РЖД (ОК 1 – ОК 9, ПК 1.1, ПК 1.3, 3-1, 3-3, 3-5, У-4, У-5, У-6)

10. Способы организации работы локомотивов

Дать определение тяговому плечу (ОК 1 – ОК 9, ПК 1.1, ПК 1.3, 3-1, 3-3, 3-5, У-4, У-5, У-6)

Дать определение участку обращения (ОК 1 – ОК 9, ПК 1.1, ПК 1.3, 3-1, 3-3, 3-5, У-4, У-5, У-6)

Дать определение зоне обслуживания (ОК 1 – ОК 9, ПК 1.1, ПК 1.3, 3-1, 3-3, 3-5, У-4, У-5, У-6)

Перечислить способы обслуживания поездов локомотивами. Пояснить на каких участках их целесообразнее применять (ОК 1 – ОК 9, ПК 1.1, ПК 1.3, 3-1, 3-3, 3-5, У-4, У-5, У-6)

11. Способы организации работы локомотивных бригад

1. Перечислить способы обслуживания локомотивами локомотивными бригадами. (ОК 1 – ОК 9, ПК 1.1, ПК 1.3, 3-1, 3-3, 3-5, У-4, У-5, У-6)

2. Пояснить какой способ когда целесообразнее применять (ОК 1 – ОК 9, ПК 1.1, ПК 1.3, 3-1, 3-3, 3-5, У-4, У-5, У-6)

3. Какие требования должны выполняться при любом способе обслуживания (ОК 1 – ОК 9, ПК 1.1, ПК 1.3, 3-1, 3-3, 3-5, У-4, У-5, У-6)

12. Экипировка тягового подвижного состава

Дать определение экипировки (ОК 1 – ОК 9, ПК 1.1, ПК 1.3, 3-1, 3-3, 3-5, У-4, У-5, У-6)

Места, где проводится экипировка (ОК 1 – ОК 9, ПК 1.1, ПК 1.3, 3-1, 3-3, 3-5, У-4, У-5, У-6)

Состав экипировочных бригад (ОК 1 – ОК 9, ПК 1.1, ПК 1.3, 3-1, 3-3, 3-5, У-4, У-5, У-6)

Отличия экипировки электровозов и тепловозов (ОК 1 – ОК 9, ПК 1.1, ПК 1.3, 3-1, 3-3, 3-5, У-4, У-5, У-6)

13. Локомотивная бригада и её обязанности

Специфические особенности работы локомотивных бригад (ОК 1 – ОК 9, ПК 1.1, ПК 1.3, 3-1, 3-3, 3-5, У-4, У-5, У-6)

Принципы формирования и комплектования локомотивных бригад (ОК 1 – ОК 9, ПК 1.1, ПК 1.3, 3-1, 3-3, 3-5, У-4, У-5, У-6)

Обязанности локомотивной бригады (ОК 1 – ОК 9, ПК 1.1, ПК 1.3, 3-1, 3-3, 3-5, У-4, У-5, У-6)

14. Нормативные документы по эксплуатации тормозов; по локомотивным устройствам безопасности; по ТЭЖД

Требования каких нормативных документов должна выполнять локомотивная бригада (ОК 1 – ОК 9, ПК 1.1, ПК 1.3, 3-1, 3-3, 3-5, У-4, У-5, У-6)

15. Составление отчёта по практике (ОК 1 – ОК 9, ПК 1.1, ПК 1.2, ПК 1.3, 3-1 – 3-5, У-1 – У-6)

16. Правила оформления документов (путёвка, дневник, листы стажировки, характеристики) (ОК 1 – ОК 9, ПК 1.1, ПК 1.2, ПК 1.3, 3-1 – 3-5, У-1 – У-6)

17. Оформление документов (путёвка, дневник, листы стажировки, характеристики) (ОК 1 – ОК 9, ПК 1.1, ПК 1.2, ПК 1.3, 3-1 – 3-5, У-1 – У-6)

18. Показатели использования локомотивов

Количественные показатели (ОК 1 – ОК 9, ПК 1.1, ПК 1.3, 3-1, 3-3, 3-5, У-4, У-5, У-6)

Качественные показатели (ОК 1 – ОК 9, ПК 1.1, ПК 1.3, 3-1, 3-3, 3-5, У-4, У-5, У-6)

Показатель, который относится как к количественным, так и к качественным показателям (ОК 1 – ОК 9, ПК 1.1, ПК 1.3, 3-1, 3-3, 3-5, У-4, У-5, У-6)

19. Требования охраны труда для локомотивных бригад

Требования охраны труда перед началом работы (ОК 1 – ОК 9, ПК 1.1, ПК 1.3, 3-1, 3-3, 3-5, У-4, У-5, У-6)
Требования охраны труда во время работы (ОК 1 – ОК 9, ПК 1.1, ПК 1.3, 3-1, 3-3, 3-5, У-4, У-5, У-6)
Требования охраны труда в аварийных ситуациях (ОК 1 – ОК 9, ПК 1.1, ПК 1.3, 3-1, 3-3, 3-5, У-4, У-5, У-6)
Требования охраны труда по окончании работы (ОК 1 – ОК 9, ПК 1.1, ПК 1.3, 3-1, 3-3, 3-5, У-4, У-5, У-6)

20. Организация труда и отдыха локомотивных бригад

Дать определение рабочему времени (ОК 1 – ОК 9, ПК 1.1, ПК 1.3, 3-1, 3-3, 3-5, У-4, У-5, У-6)
Дать определение времени отдыха (ОК 1 – ОК 9, ПК 1.1, ПК 1.3, 3-1, 3-3, 3-5, У-4, У-5, У-6)
Часы, которые относятся к категории сверхурочных (ОК 1 – ОК 9, ПК 1.1, ПК 1.3, 3-1, 3-3, 3-5, У-4, У-5, У-6)

21. Организация и оплата труда

Тарифная система оплаты труда (ОК 1 – ОК 9, ПК 1.1, ПК 1.2, ПК 1.3, 3 1 – 3 5, У 1 – У 6)
Формы и системы оплаты труда (ОК 1 – ОК 9, ПК 1.1, ПК 1.2, ПК 1.3, 3 1 – 3 5, У 1 – У 6)
Виды доплат (ОК 1 – ОК 9, ПК 1.1, ПК 1.2, ПК 1.3, 3 1 – 3 5, У 1 – У 6)
Стимулирование труда (ОК 1 – ОК 9, ПК 1.1, ПК 1.2, ПК 1.3, 3 1 – 3 5, У 1 – У 6)

22. Приёмка, сдача локомотива локомотивными бригадами. Выход локомотива из депо и следование к составу

Действия локомотивной бригады при приемке локомотива (ОК 1 – ОК 9, ПК 1.1, ПК 1.3, 3-1, 3-3, 3-5, У-4, У-5, У-6)
Действия локомотивной бригады при сдаче локомотива (ОК 1 – ОК 9, ПК 1.1, ПК 1.3, 3-1, 3-3, 3-5, У-4, У-5, У-6)
Действия локомотивной бригады при следовании к составу (ОК 1 – ОК 9, ПК 1.1, ПК 1.3, 3-1, 3-3, 3-5, У-4, У-5, У-6)

23. Неисправности, с которыми нельзя выдавать поезд

Перечислить неисправности, с которыми нельзя выдавать поезд (ОК 1 – ОК 9, ПК 1.1, ПК 1.3, 3-1, 3-3, 3-5, У-4, У-5, У-6)
Действия локомотивной бригады при обнаружении неисправности ОК 1 – ОК 9, ПК 1.1, ПК 1.3, 3-1, 3-3, 3-5, У-4, У-5, У-6)

24. Защита отчёта по производственной (по профилю специальности) практике

Работы, выполняемые студентом во время практики (ОК 1 – ОК 9, ПК 1.1, ПК 1.2, ПК 1.3, ПК 2.3, 3 1 – 3 5, У 1 – У 6)
Технология ремонта узла проекта (ОК 1 – ОК 9, ПК 1.1, ПК 1.2, ПК 1.3, ПК 2.3, 3 1 – 3 5, У 1 – У 6)
Требования охраны труда при ремонте узла проекта (ОК 1 – ОК 9, ПК 1.1, ПК 1.2, ПК 1.3, ПК 2.3, 3 1 – 3 5, У 1 – У 6)

25. Оформление отчётной презентации по итогам слесарного этапа практики

Работы, выполняемые студентом во время практики (ОК 1 – ОК 9, ПК 1.2, ПК 1.3, ПК 2.3, 3-1, 3-3, 3-4, 3-5, У-1, У-2, У-3, У-4, У-6)
Технология ремонта узла проекта (ОК 1 – ОК 9, ПК 1.2, ПК 1.3, ПК 2.3, 3-1, 3-3, 3-4, 3-5, У-1, У-2, У-3, У-4, У-6)
Требования охраны труда при ремонте узла проекта (ОК 1 – ОК 9, ПК 1.2, ПК 1.3, ПК 2.3, 3-1, 3-3, 3-4, 3-5, У-1, У-2, У-3, У-4, У-6)

26. Оформление отчётной презентации по итогам эксплуатационного этапа практики

Работы, выполняемые студентом во время практики (ОК 1 – ОК 9, ПК 1.1, ПК 1.3, ПК 2.3, 3-1, 3-3, 3-5, У-4, У-5, У-6)
Технология ремонта узла проекта (ОК 1 – ОК 9, ПК 1.1, ПК 1.3, ПК 2.3, 3-1, 3-3, 3-5, У-4, У-5, У-6)
Требования охраны труда при ремонте узла проекта (ОК 1 – ОК 9, ПК 1.1, ПК 1.3, ПК 2.3, 3-1, 3-3, 3-5, У-4, У-5, У-6)

27. Оформление отчётного видеоролика по итогам слесарного этапа практики

Работы, выполняемые студентом во время практики (ОК 1 – ОК 9, ПК 1.2, ПК 1.3, ПК 2.3, 3-1, 3-3, 3-4, 3-5, У-1, У-2, У-3, У-4, У-6)
Технология ремонта узла проекта (ОК 1 – ОК 9, ПК 1.2, ПК 1.3, ПК 2.3, 3-1, 3-3, 3-4, 3-5, У-1, У-2, У-3, У-4, У-6)
Требования охраны труда при ремонте узла проекта (ОК 1 – ОК 9, ПК 1.2, ПК 1.3, ПК 2.3, 3-1, 3-3, 3-4, 3-5, У-1, У-2, У-3, У-4, У-6)

28. Оформление отчётного видеоролика по итогам эксплуатационного этапа практики

Работы, выполняемые студентом во время практики (ОК 1 – ОК 9, ПК 1.1, ПК 1.3, ПК 2.3, 3-1, 3-3, 3-5, У-4, У-5, У-6)
Технология ремонта узла проекта (ОК 1 – ОК 9, ПК 1.1, ПК 1.3, ПК 2.3, 3-1, 3-3, 3-5, У-4, У-5, У-6)
Требования охраны труда при ремонте узла проекта (ОК 1 – ОК 9, ПК 1.1, ПК 1.3, ПК 2.3, 3-1, 3-3, 3-5, У-4, У-5, У-6)

Требования к содержанию отчёта: На листах формата А4. Отчёт должен содержать следующие пункты:

титульный лист, тема, цель, ход работы, результаты проведенной работы, ответы на контрольные вопросы (по заданию преподавателя).

2.2. Перечень примерных вопросов к экзамену квалификационному . Образец экзаменационного билета. (ОК1 – ОК9; ПК 1.1; ПК1.2; ПК 1.3; ПК 2.3)

5 семестр

2.2.1 Теоретические вопросы

| № | Теоретические вопросы к экзамену | Формируемые умения | Формируемые знания | Формируемые навыки/Иметь практический опыт | Планируемые результаты освоения (ПК,ОК) |
|----|--|-------------------------|--------------------|--|--|
| 1 | Охрана труда. Нормы и сроки эксплуатационных электрических испытаний средств защиты | У1, У4, У5, У6, | 31, 33, | ПО.1 ПО.4 ПО.5 ПО.9 | ОК 1-9 ПК 1.2 ПК 1.3 ПК 2.3 |
| 2 | Охрана труда. Требования безопасности при нахождении на путях локомотивной бригадой | У1, У4, У5, У6, | 31, 33, | ПО.1 ПО.4 ПО.5 ПО.9 | ОК 1-9 ПК 1.2 ПК 1.3 ПК 2.3 |
| 3 | Охрана труда. Требования пожарной безопасности должна для локомотивной бригады | У1, У4, У5, У6, | 31, 33, | ПО.1 ПО.4 ПО.5 ПО.9 | ОК 1-9 ПК 1.2 ПК 1.3 ПК 2.3 |
| 4 | Охрана труда. Порядок действий, оказавшись вблизи оборванного контактного провода. | У1, У4, У5, У6, | 31, 33, | ПО.1 ПО.4 ПО.5 ПО.9 | ОК 1-9 ПК 1.2 ПК 1.3 ПК 2.3 |
| 5 | Охрана труда. Правила приемки электровоза локомотивной бригадой | У1, У4, У5, У6, | 31, 33, | ПО.1 ПО.4 ПО.5 ПО.9 | ОК 1-9 ПК 1.2 ПК 1.3 ПК 2.3 |
| 6 | Охрана труда. Порядок подъема токоприемника. | У1, У4, У5, У6, | 31, 33, | ПО.1 ПО.4 ПО.5 ПО.9 | ОК 1-9 ПК 1.2 ПК 1.3 ПК 2.3 |
| 7 | Охрана труда. Порядок подъема на крышу электровоза на электрифицированных путях. | У1, У4, У5, У6, | 31, 33, | ПО.1 ПО.4 ПО.5 ПО.9 | ОК 1-9 ПК 1.2 ПК 1.3 ПК 2.3 |
| 8 | Охрана труда. Действие локомотивной бригады по оказанию первой (доврачебной) помощи пострадавшим | У1, У4, У5, У6, | 31, 33, | ПО.1 ПО.4 ПО.5 ПО.9 | ОК 1-9 ПК 1.2 ПК 1.3 ПК 2.3 |
| 9 | Действия локомотивной бригады при пожаре на электровозе. | У1, У4, У5, У6, | 31, 33, | ПО.1 ПО.4 ПО.5 ПО.9 | ОК 1-9 ПК 1.2 ПК 1.3 ПК 2.3 |
| 10 | Цепь подключения ГВ на 2ЭС5К. Возможные причины не подключения ГВ. | У1, У4, У5, У6, | 31, 33, | ПО.1 ПО.4 ПО.5 ПО.9 | ОК 1-9 ПК 1.1 ПК 1.2 ПК 1.3 ПК 2.3 |
| 11 | Цепь подъема токоприемника на 2ЭС5К. Возможные причины отсутствия подъема токоприемника. Назначение блокировок в цепи подъема токоприемника. | У1, У2, У3, У4, У5, У6, | 31, 32, 33, 34, 35 | ПО.1 ПО.2 ПО.4 ПО.5 ПО.6 ПО.8 ПО.9 | ОК 1-9 ПК 1.1 ПК 1.2 ПК 1.3 ПК 2.3 |
| 12 | Цепь запуска ФР на ВЛ80,Т. Цепь запуска пускового двигателя на 2ЭС5К. При неисправности ФР порядок подключения разъединителей 111,126 | У1, У2, У3, У4, У5, У6, | 31, 32, 33, 34, 35 | ПО.1 ПО.2 ПО.4 ПО.5 ПО.6 ПО.8 ПО.9 | ОК 1-9 ПК 1.1 ПК 1.2 ПК 1.3 ПК 2.3 |
| 13 | 2ЭС5К. Цепь подключения компрессора, вентиляторов, их неисправности. Порядок подключения разъединителей Q6, QS28. Порядок пользования тумблером ВОЗРАТ РЕЛЕ. | У1, У2, У3, У4, У5, У6, | 31, 32, 33, 34, 35 | ПО.1 ПО.2 ПО.4 ПО.5 ПО.6 ПО.8 ПО.9 | ОК 1-9 ПК 1.1 ПК 1.2 ПК 1.3 ПК 2.3 |
| 14 | Тормозные и реверсивные переключатели, место их расположения, порядок замыкания силовых контактов. | У1, У2, У3, У4, У5, У6, | 31, 32, 33, 34, 35 | ПО.1 ПО.2 ПО.4 ПО.5 ПО.6 ПО.8 ПО.9 | ОК 1-9 ПК 1.1 ПК 1.2 ПК 1.3 ПК 2.3 |
| 15 | Расположения оборудования в секциях на 2ЭС5К, 3ЭС5К. Порядок подключения аппаратов. | У1, У2, У3, У4, У5, У6, | 31, 32, 33, 34, 35 | ПО.1 ПО.2 ПО.4 ПО.5 ПО.6 ПО.8 ПО.9 | ОК 1-9 ПК 1.1 ПК 1.2 ПК 1.3 ПК 2.3 |

| | | | | | |
|----|--|-------------------------|--------------------|--|---------------------------------------|
| 16 | Защита ТЭД от перегрузки и к.з. Защита тяговых обмоток трансформаторов от токов к.з. | У1, У2, У3, У4, У5, У6, | 31, 32, 33, 34, 35 | ПО.1 ПО.2 ПО.4 ПО.5 ПО.6 ПО.8 ПО.9 | ОК 1-9 ПК 1.1 ПК 1.2 ПК 1.3 ПК 2.3 |
| 17 | Снятие напряжения в контактной сети от электровоза. Порядок отыскания неисправности в крышевом оборудовании электровоза. | У1, У2, У3, У4, У5, У6, | 31, 32, 33, 34, 35 | ПО.1 ПО.2 ПО.4 ПО.5 ПО.6 ПО.8 ПО.9 | ОК 1-9 ПК 1.1 ПК 1.2 ПК 1.3 ПК 2.3 |
| 18 | Работа силовой схемы электровозов. Назначение оборудования в силовой цепи. | У1, У2, У3, У4, У5, У6, | 31, 32, 33, 34, 35 | ПО.1 ПО.2 ПО.4 ПО.5 ПО.6 ПО.8 ПО.9 | ОК 1-9 ПК 1.1 ПК 1.2 ПК 1.3 ПК 2.3 |
| 19 | Блокировочные переключатели, место их расположения, назначение. БП, №410, №436, ПР, SA3, SA5, SA6. | У1, У2, У3, У4, У5, У6, | 31, 32, 33, 34, 35 | ПО.1 ПО.2 ПО.4 ПО.5 ПО.6 ПО.8 ПО.9 | ОК 1-9 ПК 1.1 ПК 1.2 ПК 1.3 ПК 2.3 |
| 20 | Порядок отключения ВИП U1, U2 на 2ЭС5К,3ЭС5К. Схема резервирования питания вспомогательных машин. | У1, У2, У3, У4, У5, У6, | 31, 32, 33, 34, 35 | ПО.1 ПО.2 ПО.4 ПО.5 ПО.6 ПО.8 ПО.9 | ОК 1-9 ПК 1.1 ПК 1.2 ПК 1.3 ПК 2.3 |
| 21 | Расположение пневматического оборудования на 2ЭС5К | У1, У2, У3, У4, У5, У6, | 31, 32, 33, 34, 35 | ПО.1 ПО.2 ПО.4 ПО.5 ПО.6 ПО.8 ПО.9 | ОК 1-9 ПК 1.1 ПК 1.2 ПК 1.3 ПК 2.3 |
| 22 | Порядок эксплуатации МСУД, летний и зимний режим эксплуатации. | У1, У2, У3, У4, У5, У6, | 31, 32, 33, 34, 35 | ПО.1 ПО.2 ПО.4 ПО.5 ПО.6 ПО.8 ПО.9 | ОК 1-9 ПК 1.1 ПК 1.2 ПК 1.3 ПК 2.3 |
| 23 | Расположение автоматических выключателей, источников питания, кабелей. Возможные неисправности в цепях МСУД. | У1, У2, У3, У4, У5, У6, | 31, 32, 33, 34, 35 | ПО.1 ПО.2 ПО.4 ПО.5 ПО.6 ПО.8 ПО.9 | ОК 1-9 ПК 1.1 ПК 1.2 ПК 1.3 ПК 2.3 |
| 24 | Аккумуляторные батареи вышли из строя. Обеспечьте работу электровоза и дальнейшее следование поезда. | У1, У2, У3, У4, У5, У6, | 31, 32, 33, 34, 35 | ПО.1 ПО.2 ПО.4 ПО.5 ПО.6 ПО.8 ПО.9 | ОК 1-9 ПК 1.1 ПК 1.2 ПК 1.3 ПК 2.3 |
| 25 | Назначение сигналов. (ПТЭ) | У1, У2, У3, У4, У5, У6, | 31, 32, 33, 34, 35 | ПО.1 ПО.2 ПО.4 ПО.5 ПО.6 ПО.8 ПО.9 | ОК 1-9 ПК 1.1 ПК 1.3 ПК 2.3 |
| 26 | Какие основные сигнальные цвета применяются при движении поездов и маневровой работе. | У4, У5 | 32, 33, 34, 35 | ПО.5 ПО.9 | ОК 1-9 ПК 1.1 ПК 1.3 ПК 2.3 |
| 27 | Установка условно-разрешающего сигнала. Как сигнализирует. Порядок проследования. | У4, У5 | 32, 33, 34, 35 | ПО.5 ПО.9 | ОК 1-9 ПК 1.1 ПК 1.3 ПК 2.3 |
| 28 | Пригласительный сигнал. Где устанавливается. Как сигнализирует. Порядок проследования. | У4, У5 | 32, 33, 34, 35 | ПО.5 ПО.9 | ОК 1-9 ПК 1.1 ПК 1.3 ПК 2.3 |
| 29 | Как подается ручной сигнал «Опустить токоприемник». Порядок действий лок. бригады при подачи этого сигнала. | У4, У5 | 32, 33, 34, 35 | ПО.5 ПО.9 | ОК 1-9 ПК 1.1 ПК 1.3 ПК 2.3 |
| 30 | Сигналы, которые подаются входными светофорами. Звуковые сигналы. | У4, У5 | 32, 33, 34, 35 | ПО.5 ПО.9 | ОК 1-9 ПК 1.1 ПК 1.3 ПК 2.3 |
| 31 | Как подразделяются светофоры по назначению | У4, У5 | 32, 33, 34, 35 | ПО.5 ПО.9 | ОК 1-9 ПК 1.1 ПК 1.3 ПК 2.3 |
| 32 | Порядок проследования входного светофора станции с тремя жёлтыми огнями. | У4, У5 | 32, 33, 34, 35 | ПО.5 ПО.9 | ОК 1-9 ПК 1.1 ПК 1.3 ПК 2.3 |
| 33 | Порядок проследования входного светофора, когда станция работает в режиме диспетчерского контроля. | У4, У5 | 32, 33, 34, 35 | ПО.5 ПО.9 | ОК 1-9 ПК 1.1 ПК 1.3 ПК 2.3 |
| 34 | Сигналы, которые подаются светофорами прикрытия и заградительными, где устанавливаются, порядок проследования. | У4, У5 | 32, 33, 34, 35 | ПО.5 ПО.9 | ОК 1-9 ПК 1.1 ПК 1.3 ПК 2.3 |
| 35 | Подача сигнала «Общая тревога». | У4, У5 | 32, 33, 34, 35 | ПО.5 ПО.9 | ОК 1-9 ПК 1.1 ПК 1.3 ПК 2.3 |

| | | | | | |
|----|--|--------|----------------|--------------|--------------------------------|
| 36 | В каких случаях выходными светофорами подаются сигналы - один жёлтый мигающий и один луно-белый. | У4, У5 | 32, 33, 34, 35 | ПО.5 ПО.9 | ОК 1-9 ПК 1.1 ПК 1.3 ПК 2.3 |
| 37 | Порядок расположения постоянных дисков уменьшения скорости, начало и конец опасного места. | У4, У5 | 32, 33, 34, 35 | ПО.5 ПО.9 | ОК 1-9 ПК 1.1 ПК 1.3 ПК 2.3 |
| 38 | Сигналы, применяемые для обозначения поездов, локомотивов | У4, У5 | 32, 33, 34, 35 | ПО.5 ПО.9 | ОК 1-9 ПК 1.1 ПК 1.3 ПК 2.3 |
| 39 | ГРА станций | У4, У5 | 32, 33, 34, 35 | ПО.5 ПО.9 | ОК 1-9 ПК 1.1 ПК 1.3 ПК 2.3 |
| 40 | Порядок проследования проходного светофора с красным огнем, погасшим или непонятным показанием. | У4, У5 | 32, 33, 34, 35 | ПО.5 ПО.9 | ОК 1-9 ПК 1.1 ПК 1.3 ПК 2.3 |
| 41 | Отправление поезда при неисправности выходного светофора при автоблокировке. | У4, У5 | 32, 33, 34, 35 | ПО.5 ПО.9 | ОК 1-9 ПК 1.1 ПК 1.3 ПК 2.3 |
| 42 | Порядок осаживания поезда, остановившегося на перегоне | У4, У5 | 32, 33, 34, 35 | ПО.5 ПО.9 | ОК 1-9 ПК 1.1 ПК 1.3 ПК 2.3 |
| 43 | Неисправности локомотивов, с которыми не допускается выпускать ПС в эксплуатацию. | У4, У5 | 32, 33, 34, 35 | ПО.5 ПО.9 | ОК 1-9 ПК 1.1 ПК 1.3 ПК 2.3 |
| 44 | Порядок проследования выходного светофора с запрещающим показанием. | У4, У5 | 32, 33, 34, 35 | ПО.5 ПО.9 | ОК 1-9 ПК 1.1 ПК 1.3 ПК 2.3 |
| 45 | Порядок приёма поезда на станцию при запрещающем показании входного (маршрутного) светофора. | У4, У5 | 32, 33, 34, 35 | ПО.5 ПО.9 | ОК 1-9 ПК 1.1 ПК 1.3 ПК 2.3 |
| 46 | Обязанности машиниста в случае возникновения неисправности поездной радиосвязи. | У4, У5 | 32, 33, 34, 35 | ПО.5 ПО.9 | ОК 1-9 ПК 1.1 ПК 1.3 ПК 2.3 |
| 47 | Действие машиниста при самопроизвольном срабатывании автотормозов в поезде | У4, У5 | 32, 33, 34, 35 | ПО.5 ПО.9 | ОК 1-9 ПК 1.1 ПК 1.3 ПК 2.3 |
| 48 | Порядок проследования входного светофора станции с тремя жёлтыми огнями. | У4, У5 | 32, 33, 34, 35 | ПО.5 ПО.9 | ОК 1-9 ПК 1.1 ПК 1.3 ПК 2.3 |
| 49 | Действия локомотивной бригады в случае обнаружения ползуна на локомотиве, вагоне. | У4, У5 | 32, 33, 34, 35 | ПО.5 ПО.9 | ОК 1-9 ПК 1.1 ПК 1.3 ПК 2.3 |
| 50 | Порядок оказания помощи поезду остановившемуся на перегоне | У4, У5 | 32, 33, 34, 35 | ПО.5 ПО.9 | ОК 1-9 ПК 1.1 ПК 1.3 ПК 2.3 |
| 51 | Порядок проследования входного светофора, когда станция работает в режиме диспетчерского контроля. | У4, У5 | 32, 33, 34, 35 | ПО.5 ПО.9 | ОК 1-9 ПК 1.1 ПК 1.3 ПК 2.3 |
| 52 | Порядок закрепления поезда на перегоне. | У4, У5 | 32, 33, 34, 35 | ПО.5 ПО.9 | ОК 1-9 ПК 1.1 ПК 1.3 ПК 2.3 |
| 53 | Порядок использования токоприемников электроподвижного состава при различных условиях эксплуатации. | У4, У5 | 32, 33, 34, 35 | ПО.5 ПО.9 | ОК 1-9 ПК 1.1 ПК 1.3 ПК 2.3 |
| 54 | Порядок действий работников при вынужденной остановке поезда на перегоне. | У4, У5 | 32, 33, 34, 35 | ПО.5 ПО.9 | ОК 1-9 ПК 1.1 ПК 1.3 ПК 2.3 |
| 55 | Порядок действий локомотивных бригад и работников дистанций электроснабжения при повреждениях токоприемников, контактной сети и комиссионном их рассмотрении | У4, У5 | 32, 33, 34, 35 | ПО.5 ПО.9 | ОК 1-9 ПК 1.1 ПК 1.3 ПК 2.3 |
| 56 | Высота оси автосцепки над уровнем верха головок рельсов. Разница по | У4, У5 | 32, 33, 34, 35 | ПО.5 ПО.9 | ОК 1-9 |

| | | | | | |
|----|--|-------------------------|--------------------|--------------------------------|---------------------------------------|
| | высоте между продольными осями автосцепок | | | | ПК 1.1 ПК 1.3 ПК 2.3 |
| 57 | Неисправности, при которых необходимо прекращать действие автоблокировки. | У4, У5 | 32, 33, 34, 35 | ПО.5 ПО.9 | ОК 1-9 ПК 1.1 ПК 1.3 ПК 2.3 |
| 58 | Порядок проследования проходных светофоров с погасшими огнями при наличии разрешающего огня на локомотивном светофоре | У4, У5 | 32, 33, 34, 35 | ПО.5 ПО.9 | ОК 1-9 ПК 1.1 ПК 1.3 ПК 2.3 |
| 59 | Порядок отправления поезда по групповому выходному (маршрутному) светофора. | У4, У5 | 32, 33, 34, 35 | ПО.5 ПО.9 | ОК 1-9 ПК 1.1 ПК 1.3 ПК 2.3 |
| 60 | Правила пользования блоком контроля отключения ЭПК – блок КОН. | У4, У5 | 32, 33, 34, 35 | ПО.5 ПО.9 | ОК 1-9 ПК 1.1 ПК 1.3 ПК 2.3 |
| 61 | Порядок отправления поезда со станции при полуавтоблокировке. | У4, У5 | 32, 33, 34, 35 | ПО.5 ПО.9 | ОК 1-9 ПК 1.1 ПК 1.3 ПК 2.3 |
| 62 | С какими неисправностями запрещается выпускать локомотив в эксплуатацию | У4, У5 | 32, 33, 34, 35 | ПО.5 ПО.9 | ОК 1-9 ПК 1.1 ПК 1.3 ПК 2.3 |
| 63 | Сокращённое опробование тормозов | У4, У5 | 32, 33, 34, 35 | ПО.5 ПО.9 | ОК 1-9 ПК 1.1 ПК 1.2 ПК 1.3 ПК 2.3 |
| 64 | Полное опробование тормозов | У1, У2, У3, У4, У5, У6, | 31, 32, 33, 34, 35 | ПО.1 ПО.3 ПО.5 ПО.7 ПО.9 | ОК 1-9 ПК 1.1 ПК 1.2 ПК 1.3 ПК 2.3 |
| 65 | Воздухораспределитель № 483. Устройство, назначение переключателей. | У1, У2, У3, У4, У5, У6, | 31, 32, 33, 34, 35 | ПО.1 ПО.3 ПО.5 ПО.7 ПО.9 | ОК 1-9 ПК 1.1 ПК 1.2 ПК 1.3 ПК 2.3 |
| 66 | Прицепка локомотива к составу. | У1, У2, У3, У4, У5, У6, | 31, 32, 33, 34, 35 | ПО.1 ПО.3 ПО.5 ПО.7 ПО.9 | ОК 1-9 ПК 1.1 ПК 1.2 ПК 1.3 ПК 2.3 |
| 67 | Порядок смены кабины управления на локомотивах. | У1, У2, У3, У4, У5, У6, | 31, 32, 33, 34, 35 | ПО.1 ПО.3 ПО.5 ПО.7 ПО.9 | ОК 1-9 ПК 1.1 ПК 1.2 ПК 1.3 ПК 2.3 |
| 68 | Порядок подъезда локомотива к составу. | У1, У2, У3, У4, У5, У6, | 31, 32, 33, 34, 35 | ПО.1 ПО.3 ПО.5 ПО.7 ПО.9 | ОК 1-9 ПК 1.1 ПК 1.2 ПК 1.3 ПК 2.3 |
| 69 | После остановки поезда с применением автотормозов сколько необходимо выждать времени с момента перевода ручки крана машиниста в положение отпуска до приведения локомотива в движение. | У1, У2, У3, У4, У5, У6, | 31, 32, 33, 34, 35 | ПО.1 ПО.3 ПО.5 ПО.7 ПО.9 | ОК 1-9 ПК 1.1 ПК 1.2 ПК 1.3 ПК 2.3 |
| 70 | Действия локомотивных бригад при самопроизвольном срабатывании автотормозов в поезде. | У1, У2, У3, У4, У5, У6, | 31, 32, 33, 34, 35 | ПО.1 ПО.3 ПО.5 ПО.7 ПО.9 | ОК 1-9 ПК 1.1 ПК 1.2 ПК 1.3 ПК 2.3 |
| 71 | Выход штока тормозных цилиндров электровозов. Толщина тормозных колодок | У1, У2, У3, У4, У5, У6, | 31, 32, 33, 34, 35 | ПО.1 ПО.3 ПО.5 ПО.7 ПО.9 | ОК 1-9 ПК 1.1 ПК 1.2 ПК 1.3 ПК 2.3 |
| 72 | Управление тормозами в грузовых поездах кранами машиниста № 394, 395 | У1, У2, У3, У4, У5, У6, | 31, 32, 33, 34, 35 | ПО.1 ПО.3 ПО.5 ПО.7 ПО.9 | ОК 1-9 ПК 1.1 ПК 1.2 ПК 1.3 ПК 2.3 |

2.2.2. Практические задания

| № | Практические задания к экзамену | Формируемые умения | Формируемые знания | Формируемые навыки/Иметь практический опыт | Планируемые результаты освоения (ПК,ОК) |
|---|---------------------------------|--------------------|--------------------|--|---|
|---|---------------------------------|--------------------|--------------------|--|---|

| | | | | | |
|----|--|-----------------------|-----------------------|------------------------------|-----------------------------------|
| 1 | Выполнить контрольную проверку тормозов в пути следования на тренажёрном комплексе машиниста электровоза 2ЭС5К | У2, У3, У4, У5, У6 | 31, 32, 33, 34, 35 | ПО.1 - ПО.9 | ОК 1-9 ПК 1.1 ПК 1.3 ПК 2.3 |
| 2 | Произвести действия по подготовке к отправлению на тренажёрном комплексе машиниста электровоза 2ЭС5К | У2, У3, У4, У5, У6 | 31, 32, 33, 34, 35 | ПО.1 - ПО.9 | ОК 1-9 ПК 1.1 ПК 1.3 ПК 2.3 |
| 3 | Осуществить трогание электровоза на тренажёрном комплексе машиниста электровоза 2ЭС5К | У2, У3, У4, У5, У6 | 31, 32, 33, 34, 35 | ПО.1 - ПО.9 | ОК 1-9 ПК 1.1 ПК 1.3 ПК 2.3 |
| 4 | Выполнить действия, необходимые при осуществлении минуты готовности на тренажёрном комплексе машиниста электровоза 2ЭС5К | У2, У3, У4, У5, У6 | 31, 32, 33, 34, 35 | ПО.1 - ПО.9 | ОК 1-9 ПК 1.1 ПК 1.3 ПК 2.3 |
| 5 | Регламент переговоров при проследовании по станции. | У4, У5 | 32, 33, 34, 35 | ПО.5 ПО.9 | ОК 1-9 ПК 1.1 ПК 1.3 ПК 2.3 |
| 6 | Регламент переговоров при вынужденной остановке поезда на перегоне. | У4, У5 | 32, 33, 34, 35 | ПО.5 ПО.9 | ОК 1-9 ПК 1.1 ПК 1.3 ПК 2.3 |
| 7 | Регламент переговоров. «Минута готовности». | У4, У5 | 32, 33, 34, 35 | ПО.5 ПО.9 | ОК 1-9 ПК 1.1 ПК 1.3 ПК 2.3 |
| 8 | Регламент переговоров при опробовании тормозов в пути следования. | У4, У5 | 32, 33, 34, 35 | ПО.5 ПО.9 | ОК 1-9 ПК 1.1 ПК 1.3 ПК 2.3 |
| 9 | Регламент переговоров при прицепке к поезду. | У4, У5 | 32, 33, 34, 35 | ПО.5 ПО.9 | ОК 1-9 ПК 1.1 ПК 1.3 ПК 2.3 |
| 10 | Выполнить ограждение мест препятствий и мест производства работ на двух путном участке. (Фронт работ 200м и менее) | У4, У5 | 32, 33, 34, 35 | ПО.5 ПО.9 | ОК 1-9 ПК 1.1 ПК 1.3 ПК 2.3 |
| 11 | Выполнить ограждение пассажирского поезда при вынужденной остановке его на перегоне | У4, У5 | 32, 33, 34, 35 | ПО.5 ПО.9 | ОК 1-9 ПК 1.1 ПК 1.3 ПК 2.3 |
| 12 | Выполнить ограждение грузового поезда при вынужденной остановке его на перегоне | У4, У5 | 32, 33, 34, 35 | ПО.5 ПО.9 | ОК 1-9 ПК 1.1 ПК 1.3 ПК 2.3 |
| 13 | Выполнить ограждение мест препятствий для движения поездов и мест производства работ на станциях | У4, У5 | 32, 33, 34, 35 | ПО.5 ПО.9 | ОК 1-9 ПК 1.1 ПК 1.3 ПК 2.3 |
| 14 | Произвести установку на схеме постоянных дисков уменьшения скорости и сигнальных знаков «Начало опасного места» и «Конец опасного места» на двухпутном участке | У4, У5 | 32, 33, 34, 35 | ПО.5 ПО.9 | ОК 1-9 ПК 1.1 ПК 1.3 ПК 2.3 |
| 15 | Измерить шаблоном №873 ширину зева и толщину малого зуба автосцепки СА-3 (выполняется на полигоне) | У1, У2, У3, | 31, 33, | ПО.1 ПО.4 ПО.5 ПО.9 | ОК 1-9 ПК 1.2 ПК 1.3 ПК 2.3 |
| 16 | Проверить шаблоном №873 удержание замка и работу замкодержателя при защите от саморасцепа (выполняется на полигоне) | У1, У2, У3, | 31, 33, | ПО.1 ПО.4 ПО.5 ПО.9 | ОК 1-9 ПК 1.2 ПК 1.3 ПК 2.3 |
| 17 | Измерить шаблоном №873 допустимую разницу по высоте между автосцепками (выполняется на полигоне) | У2, У3, У4, У5, У6 | 31, 32, 33, 34, 35 | ПО.1 - ПО.9 | ОК 1-9 ПК 1.2 ПК 1.3 ПК 2.3 |
| 18 | Показать работу пружинно-фрикционного поглощающего аппарата на макете | У2, У3, У4, У5, У6 | 31, 32, 33, 34, 35 | ПО.1 - ПО.9 | ОК 1-9 ПК 1.2 ПК 1.3 ПК 2.3 |

| | | | | | |
|----|---|-------------|---------|------------------------|--------------------------------|
| 19 | Произвести разборку и сборку крана машиниста №395 | У1, У2, У3, | 31, 33, | ПО.1 ПО.4 ПО.5 ПО.9 | ОК 1-9 ПК 1.2 ПК 1.3 ПК 2.3 |
| 20 | Определение неисправностей колесной пары, действия локомотивной бригады при обнаружении неисправности | У1, У2, У3, | 31, 33, | ПО.1 ПО.4 ПО.5 ПО.9 | ОК 1-9 ПК 1.2 ПК 1.3 ПК 2.3 |
| 21 | Разборка и сборка автосцепного устройства СА-3 | У1, У2, У3, | 31, 33, | ПО.1 ПО.4 ПО.5 ПО.9 | ОК 1-9 ПК 1.2 ПК 1.3 ПК 2.3 |

Образец экзаменационного билета

| БАМИЖТ – филиал ДВГУПС в г.Тынде Подразделение СПО – Тындинский техникум железнодорожного транспорта | | |
|--|---|---|
| Рассмотрено ПЦК специальности 23.02.06 Техническая эксплуатация подвижного состава железных дорог (тепловозы и дизель -поезда) «__» _____ 20__ г. Председатель ПЦК _____ _____/Волошина К.В. (подпись, Ф.И.О.) | Экзаменационный билет № 1 ПМ.04 Выполнение работ по одной или нескольким профессиям рабочих, должностям служащих Квалификационный экзамен 3 курс 5 семестр 20__ – 20__ уч.г. | УТВЕРЖДАЮ: Зам. директора по учебной работе _____ Гашенко С.А. «__» _____ 20__ г. |
| 1. Выполнить регламент переговоров. «Минута готовности». ОК 1–ОК 9; ПК 1.1; ПК 1.3; ПК 2.3 2. Охрана труда. Нормы и сроки эксплуатационных электрических испытаний средств защиты (расп. 788р). ОК1–ОК 9; ПК 1.1; ПК 1.2; ПК 1.3; ПК 2.3 3. Произвести действия по подготовке к отправлению на тренажёрном комплексе машиниста электровоза 2ЭС5К ОК 1–ОК 9; ПК 1.1; ПК 1.3; ПК 2.3 | | |

3. Тестовые задания. Оценка по результатам тестирования.

3.1. Примерные задания теста

(ОК1 – ОК9; ПК 1.1; ПК 1.2; ПК 1.3; ПК 2.3)

4 семестр

Дисциплина (модуль) МДК.04.01 «Выполнение работ по одной или нескольким профессиям рабочих, должностям служащих» профессионального модуля ПМ.04.

Назначение теста:

Данный тест составлен для дифференцированного зачёта по МДК.04.01 «Выполнение работ по одной или нескольким профессиям рабочих, должностям служащих» профессионального модуля ПМ.04.

Аудитория тестирования:

Тесты составлены для проведения промежуточной аттестации в 6 (4) семестре специальности 23.02.06 Техническая эксплуатация подвижного состава железных дорог (электродвижной состав)

Проверяемые результаты обучения: У 1 - 6; 3 1 – 5; ОК 1 – 9; ПК 1.1 – 1.3; ПК 2.3.

Список тем (разделов) входящих в тест:

Тесты содержат в себе тестовые материалы для проверки знаний по следующим темам: «Допуски и технические измерения», «Устройство и ремонт железнодорожного подвижного состава», "ПТЭ, ИСИ, ИДП", «Охрана труда», «Слесарное дело».

Количество вопросов:

Тест содержит 60 вопросов.

ТЕСТОВЫЕ ЗАДАНИЯ

Тема 1. Допуски и технические измерения
У 1 – У 4; У 6; З 1 – З 5; ОК 1 – 9; ПК 1.2 – 1.3; ПК 2.3.

Линейный размер — это

Произвольное значение линейной величины
Числовое значение линейной величины в выбранных единицах измерения
Габаритные размеры детали в выбранных единицах измерения

Отклонения от номинального размера называются

недостатком
дефектом
погрешностью

Предельный размер — это

размер детали с учетом отклонений от номинального размера
размер детали с учетом отклонений от действительного размера
максимальное значение размера

Предельные отклонения бывают

наибольшее и наименьшее
верхнее и нижнее
наружное и внутреннее

Чем допуск меньше, тем деталь изготовить

проще
сложнее
удобней

Горизонтальную линию, соответствующую номинальному размеру, от которой откладывают отклонения называют

начальной линией
нулевой линией
номинальной линией

Условие годности действительного размера — это

Если действительный размер не больше наибольшего предельного размера и не меньше наименьшего предельного размера, и не равен им

Если действительный размер не больше наибольшего предельного размера и не меньше наименьшего предельного размера, или равен им

Если действительный размер не меньше наибольшего предельного размера и не больше наименьшего предельного размера

Если действительный размер больше наибольшего предельного размера

деталь годна
брак
такого не бывает

Если действительный размер оказался меньше наименьшего предельного размера, для внутреннего элемента детали, то

брак исправимый
брак неисправимый
деталь годна

Если действительный размер оказался больше наибольшего предельного размера, для наружного элемента детали, то

брак исправимый
брак неисправимый
деталь годна

Чему равно верхнее отклонение: $50_{-0.39}$?

+0,39
0
-0,39

Конструктивно необходимые поверхности, не предназначенные для соединения с поверхностями других деталей, называются

сборочными

сопрягаемыми
свободными

Разность действительного размера отверстия и вала, если размер отверстия больше размера вала, называется
зазором
натягом
 посадкой

ЕСДП— это
единственная система допусков и посадок
единая система допусков и посадок
единая схема допусков и посадок

Как обозначается единица допуска?
I
у
i

Совокупность допусков, соответствующих одинаковой степени прочности для всех номинальных размеров, называется
эквивалент
квалитет
квартет

Для грубых соединений используются квалитеты
6-7
8-10
11-12

Система ОСТ — это
основные схемы точности
общие системы
группа общесоюзных стандартов

Идеальная поверхность, номинальная форма которой задана чертежом, называется
реальная поверхность
номинальная поверхность
профиль поверхности

Отклонение реального профиля от номинального — это
отклонение профиля поверхности
допуск формы поверхности
отклонение формы поверхности

Поверхность, имеющая форму номинальной поверхности и соприкасающаяся с реальной поверхностью, называется
соприкасающаяся поверхность
прилегающая поверхность
касательная поверхность

Каких требований к форме поверхности не бывает?
частные требования
общие требования
комплексные требования

Основой для определения шероховатости поверхности является
количество неровностей
площадь поверхности детали
профиль шероховатости

Линия заданной геометрической формы, проведенная относительно профиля и служащая для оценки геометрических параметров, называется
средняя линия
базовая линия
наибольшая высота

Предел, ограничивающий допустимое отклонение расположения поверхности, называют
допуском расположения

предельным размером
линейным размером

Допуск расположения, числовое значение которого зависит от действительного размера нормируемого элемента, называется

не свободным
размерным
зависимым

Каких средств измерений не бывает?

инженерные средства измерений
рабочие средства измерений
метрологические средства измерений

Предельное отклонение — это

алгебраическая разность между предельным и номинальным размером
алгебраическая разность между действительным и номинальным размером
алгебраическая разность между предельным и действительным размером

Главная характеристика шероховатости в машиностроении — это

количество неровностей
геометрическая величина неровностей
отражающая способность

Сколько необходимо точек профиля, чтобы определить высоту неровностей?

2
5
10

Укажите, что является измерительным прибором

линейка
циркуль
индикатор часового типа

Чему равно нижнее отклонение

+0,3
30
+0.2

Чему равно верхнее отклонение?

-0,3
30
-0,5

Шероховатость поверхности — это

совокупность дефектов на поверхности детали
совокупность трещин на поверхности детали
совокупность микронеровностей на поверхности детали

Для охватывающих и охватываемых поверхностей установлены два вида допусков расположения

свободный и несвободный
зависимый и независимый
нулевой и размерный

Техническое средство, предназначенное для измерений, имеющее нормированные метрологические характеристики, воспроизводящие и хранящие единицу физической величины, размер которой принимается

инструмент измерений
средство измерений
единица измерений

Размер вала равен $30^{+0,15}_{-0,1}$. В этом случае наименьший предельный размер будет

30,1 мм
30,15 мм
30,05 мм

Если сомкнуть вплотную губки штангенциркуля, то нулевой штрих нониуса
 будет показывать величину точности деления линейки
 будет точно совпадать с нулевым штрихом линейки
 будет показывать величину погрешности линейки

Микрометр измерительный инструмент

для внешнего промена
 для внутреннего промера
 для промера глубины

Представленный на рисунке размер соответствует значению

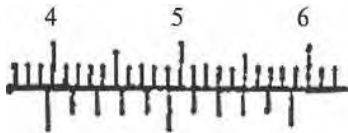

- 39,5 мм
- 49 мм
- 3,95 мм

Представленный на рисунке размер соответствует значению

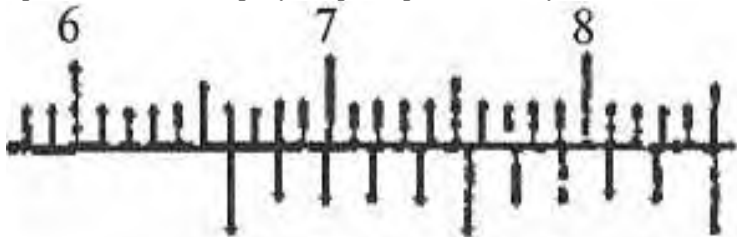

- 66,1 мм
- 6,1 мм
- 66,0 мм

Представленный на рисунке размер соответствует значению

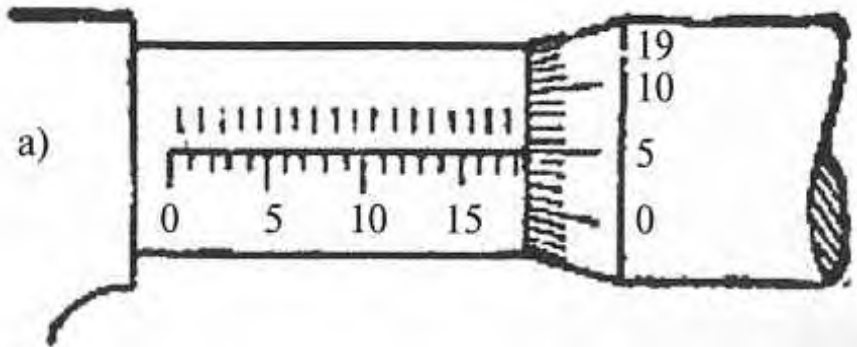

- 18,5 мм
- 15,35 мм
- 18,05 мм

Представленный на рисунке размер соответствует значению

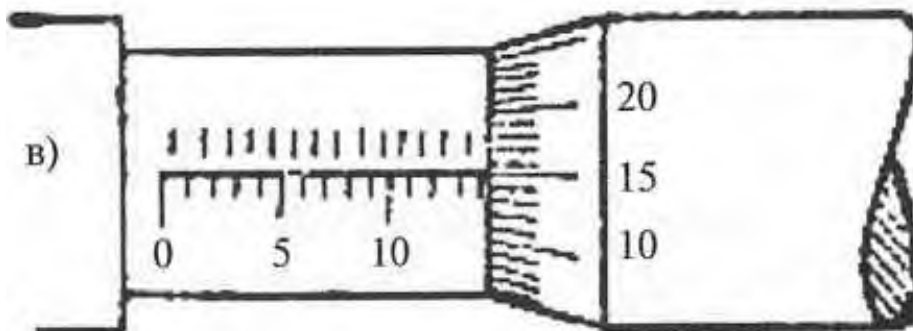

14,15 мм
13,15 мм
10,15 мм

На рисунке валик трещотки обозначен

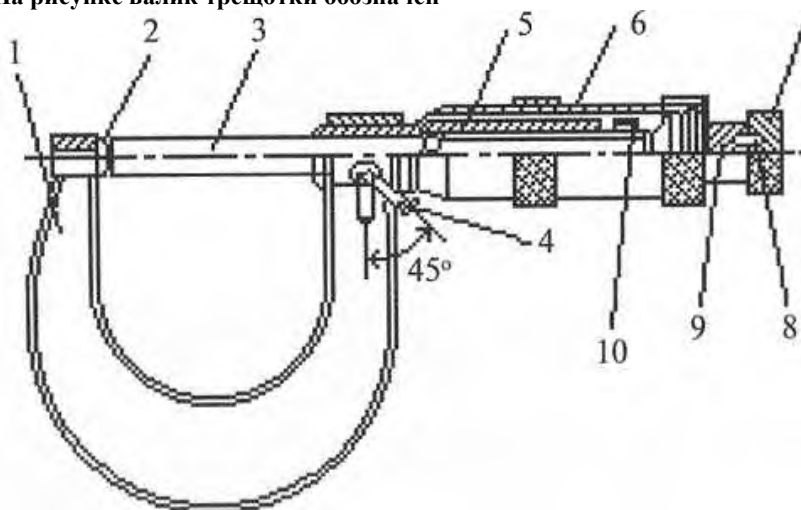

под номером 8
под номером 7
под номером 6

На рисунке под цифрой 5 обозначен

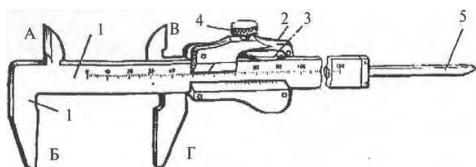

измеритель внутреннего диаметра
измеритель толщины детали
измеритель глубины

Размер вала равен $30^{+0,15}_{-0,1}$. В этом случае номинальный размер будет
30 мм
30,15 мм
30,1 мм

Прессовое соединение обеспечивает

неподвижную посадку
подвижную посадку
скользящую посадку

Классом точности называется

отклонения, которые допущены при обработке детали
степень точности обработки деталей, характеризующаяся определенным количеством единиц допуска
качество поверхности изготовленной детали

По назначению все измерительные приборы делятся на

линейные и масштабные
инструментальные и метрические
универсальные и специальные

Тема 2. Устройство и ремонт железнодорожного подвижного состава
У 1 – У 4; У 6; З 1 – З 5; ОК 1 – 9; ПК 1.2 – 1.3

Механическую часть локомотива составляют

кузов, рессорное подвешивание, тормозная рычажная передача, главный выключатель
главная рама, кузов, ударно-цепные устройства, тележки, тяговый привод, рессорное подвешивание
колесные пары, тяговые двигатели, кузов, токоприемник

Локомотивы классифицируются по роду тока на
пульсирующего, постоянного

постоянного, переменного, двойного питания
постоянного, переменного

В осевой формуле $3_0 + 3_0$ знак «+» показывает
тележки с индивидуальным приводом
тележки несочлененные
тележки сочлененные

В осевой формуле $2_0 + 2_0$ цифра 2 показывает
число обмоточных колесных пар в тележке
число секций в составе локомотива
число тяговых двигателей

Расстояние между осями крайних колесных пар тележки называют
база тележки
длина тележки
расстояние между осями поворота тележки

На какие группы подразделяются тележки по способу установке букс
поводковые, подвесные
люлочные, рамные
челюстные, бесчелюстные

Буксы предназначены для
передачи тяговых и осевых усилий
крепления колесной пары и ее вращения
крепления колесной пары и передачи тяговых и тормозных усилий на раму тележки

Рамы тележек по типу разделяются на
металлические, вареные
брусковые, литые, сварные
науглероженные, двутавровые

Опоры кузова необходимы для
распределения веса локомотива
передачи тяговых усилий
поворота тележки в кривой

В буксовом узле в настоящее время применяются
подшипники скольжения
подшипники качения
подшипники верчения

Лабиринтное кольцо буксы предназначено для
предотвращения утечки масла
затруднения попадания в буксу влаги и грязи
удержания задней крышки буксы

Гасители колебаний в рессорном подвешивании необходимы для
смягчения ударов от тележки к раме
изменения амплитуды колебательных движений колесной пары
уменьшения колебаний подрессорного строения кузова

Принцип работы фрикционного гасителя колебаний
торможение колебания колесной пары за счет сил трения
торможение колебания колесной пары за счет сил качения
торможение колебания колесной пары за счет сил верчения

Принцип работы гидравлического гасителя колебаний
торможение колебания колесной пары за счет сил трения качения
торможение колебания колесной пары за счет сил трения скольжения

торможение колебания колесной пары за счет сил сопротивления перетекания жидкости

Сепаратор в буксе необходим

для удержания роликов в установленном порядке
для облегчения смазки роликов
для равномерной нагрузки на ролики

Клиновое соединение буксового поводка используется для

удобства в ремонте
устранения вертикальных перемещений поводка
предупреждения зазоров на узле передачи тяги

Расстояние от упора головки автосцепки до ударной розетки при исправном механизме автосцепки

составляет 70...90 мм
составляет 20...30 мм
составляет 10...30 мм

К буферным брускам рамы кузова крепят

кронштейны буксовых поводков
автосцепки с поглощающими аппаратами
упоры для подъема кузова

Основными элементами кузова являются

крыша, рама с автосцепками, боковые и задние стенки, кабина машиниста
крыша, боковые и задние стенки, кабина машиниста
рама, боковые и задние стенки, кабина машиниста, крыша

Нагрев буксы считается допустимым, если

тыльная сторона кисти рук выдерживает его температуру
внутренняя сторона кисти рук выдерживает его температуру
если из-под крышки смазка вытекает на маленькой скорости

По какой прихоти сигнальный отросток автосцепки красится в красный цвет

для контроля положения валика подъемника
для контроля закрытия замка автосцепки
для контроля срабатывания двуплечего предохранителя

Осью автосцепки, служащей контрольной линией проверки высоты является

центр отверстия под валик подъемника
литевой шов автосцепки
опорная поверхность центрирующей балочки

На рисунке 1 показана



Рис. 1

букса челюстная
букса бесчелюстная
букса подвесная

На рисунке 1 показаны в порядке перечисления

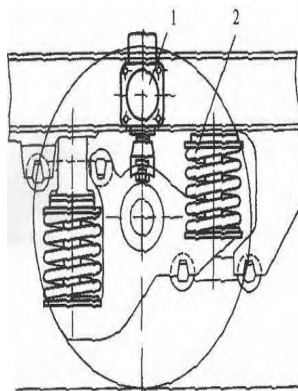

Рис. 1

гидравлический амортизатор гашения колебаний, пружина
 подвес буксы, пружина
 фрикционный гаситель колебаний, пружина

На рисунке 2 показаны в порядке перечисления

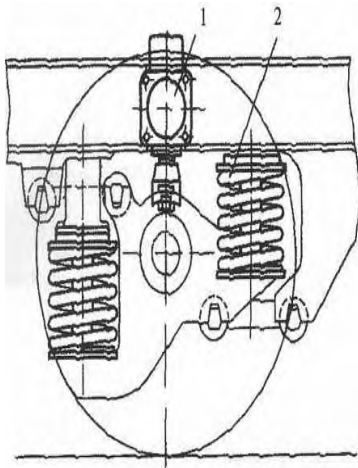

Рис. 2

рессора, предохранительный хомут, балансир
 балансир, предохранительный хомут, рессора
 балансир, рессора, предохранительный хомут

На рисунке 2 показано

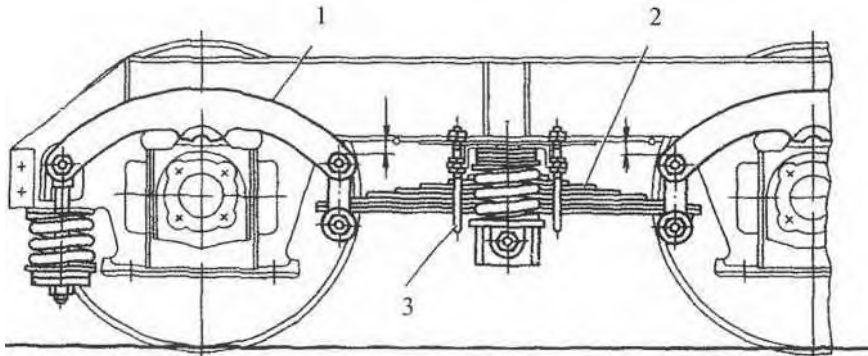

Рис. 2

индивидуальное рессорное подвешивание
 групповое рессорное подвешивание
 сбалансированное рессорное подвешивание

На рисунке 2, на рессоре, должны быть нанесены отметки краской

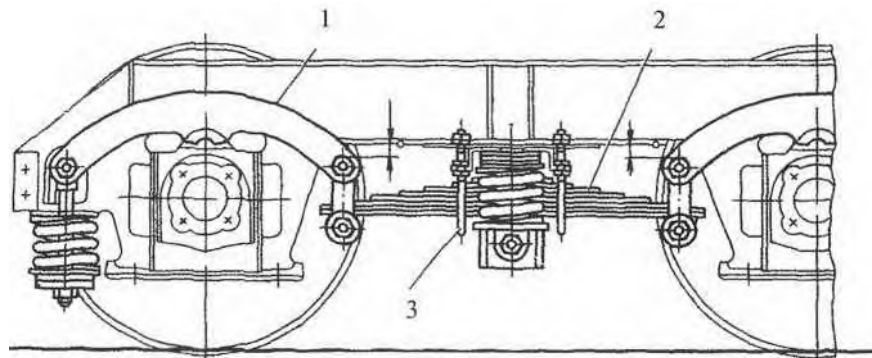

Рис. 2

для разметки листов рессоры
 для контроля сдвига листов рессоры
 для контроля излома листов рессоры

На пружинах рессорного подвешивания можно заметить небольшие жестяные бирки, на которых указано(а)
 величина упругости пружины
 изготовитель пружины
 депо, производившее ремонт

На рисунке 3 показаны в порядке перечисления

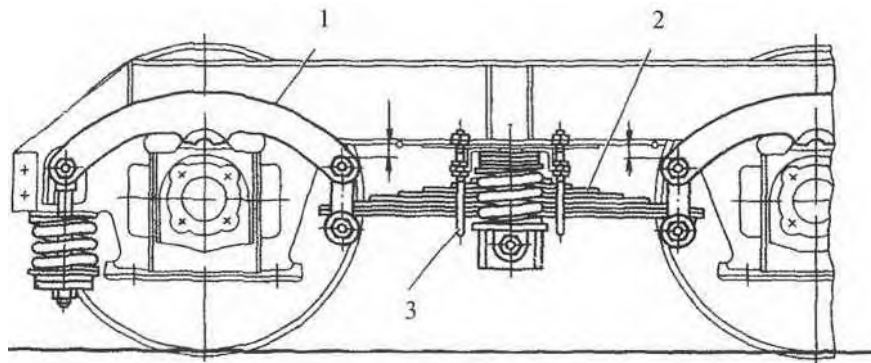

Рис. 3

колесный центр, упор бандажа, стопорное кольцо
 колесный центр, стопорное кольцо, упор бандажа
 упор бандажа, колесный центр, стопорное кольцо

Бандаж на колесный центр, указанный на рисунке 3, закрепляется

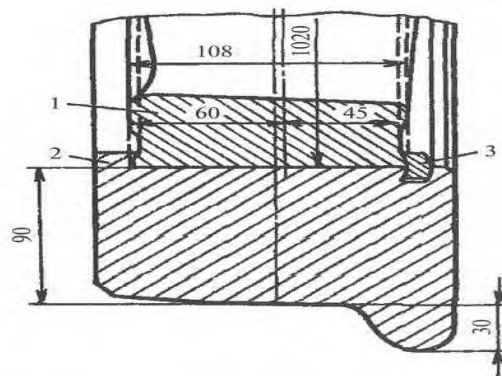

Рис. 3

в разогретом состоянии
 наворачиванием
 электродуговой сваркой

Поглощающий аппарат служит
 для закрепления хвостовика автосцепки
 для смягчения ударов при тяге и торможении
 для смягчения ударов при тяге и торможении

На рисунке 4 показано

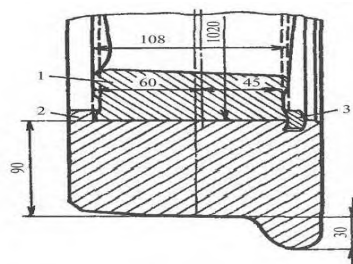

Рис. 4

рессорное подвешивание тягового двигателя
 упругое крепление тягового редуктора
 траверсное подвешивание тягового двигателя

Узел, показанный на рисунке 4, применяется при...

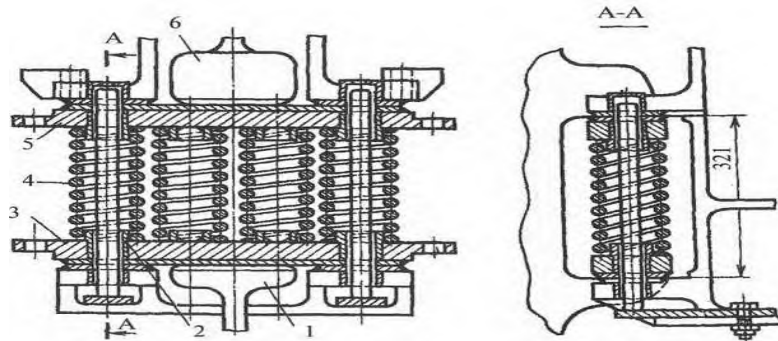

Рис. 4

опорно-рамном подвешивании тягового двигателя
 упорно-осевом подвешивании тягового двигателя
 опорно-осевом подвешивании тягового двигателя

Пружинный комплект, указанный на рисунке 4, подбирается по степени упругости пружин

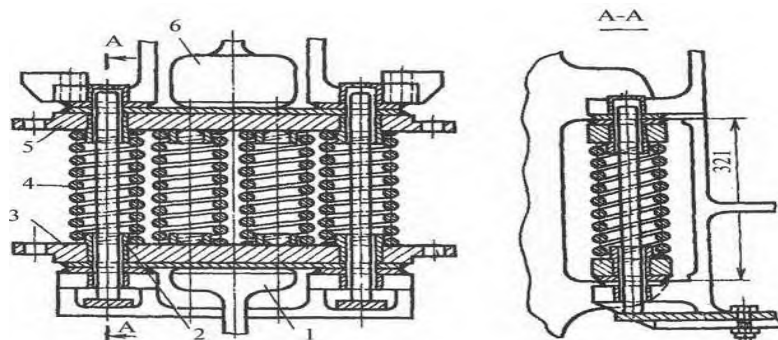

Рис. 4

в шахматном порядке
 в зеркальном отображении
 квадратно-гнездовым способом

На рисунке 4, под номерами позиций 1 и 6 показаны

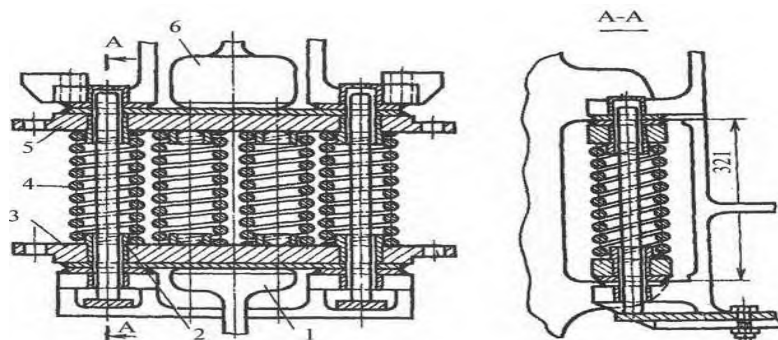

Рис. 4

упоры тягового двигателя
 упоры рамы тележки
 упоры рамы локомотива

При проверке профиля бандажа колесной пары на рисунке 5 измерителем 1 проверяется

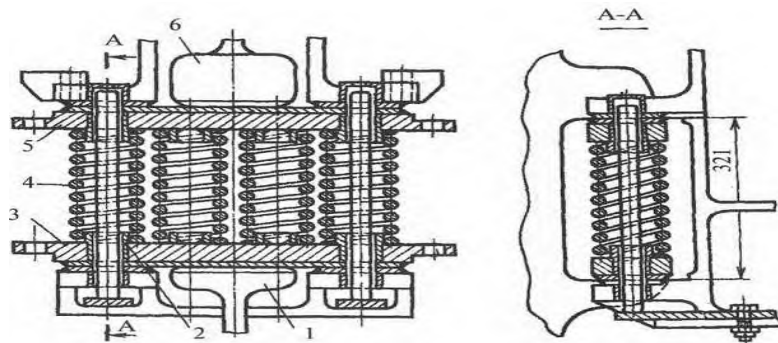

Рис. 5

толщина стопорного кольца бандажа
 вертикальный подрез гребня бандажа
 прокат по кругу катания бандажа

При проверке профиля бандажа колесной пары на рисунке 5 измерителем 2 проверяется

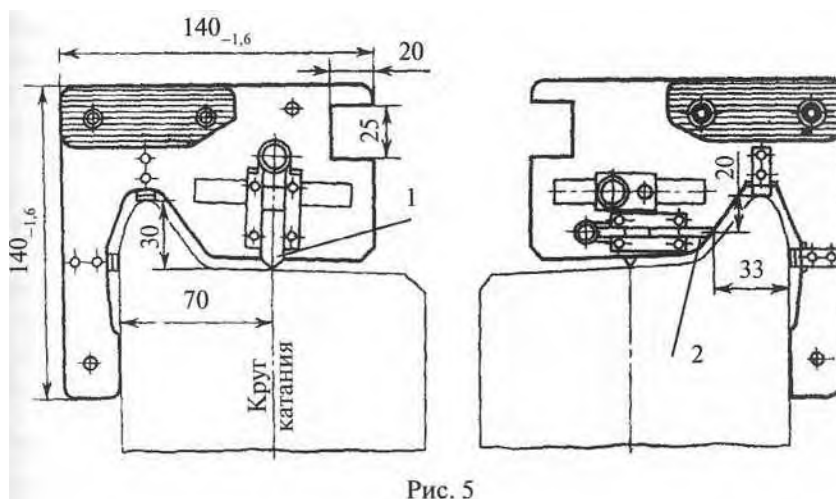

Рис. 5

износ гребня бандажа
 прокат по кругу катания бандажа
 износ стопорного кольца бандажа

На наружной грани бандажа выбиты знаки и клейма в такой последовательности
 номер бандажа, марка бандажа, номер завода-изготовителя

номер завода-изготовителя. дата изготовления, марка бандажа. клейма приемки, номер плавки, номер бандажа

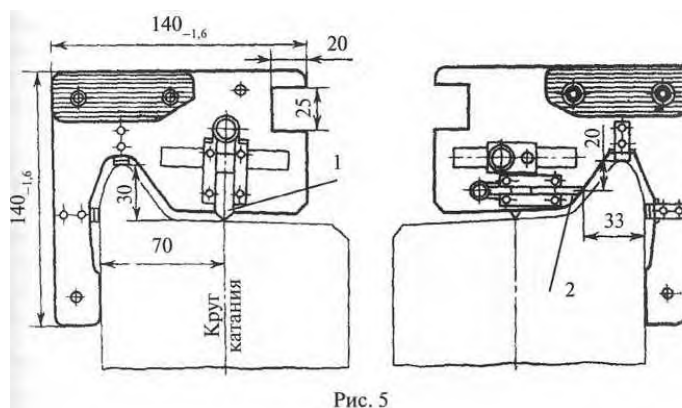
марка бандажа, клейма приемки, номер завода-изготовителя, номер плавки, номер бандажа

Степень прилегания шестерен тяговой передачи при опорноосевом подвешивании тягового электродвигателя зависит от износа

колесной пары по кругу катания
буксового узла
моторно-осевого подшипника

Смазка, заправляемая в кожух тяговой передачи должна обладать повышенной вязкостью и липкостью. В кожух заправляют

авиационное масло марки МС20
отработанное дизельное масло марки М14
смазку СТП

Кожуховые болты тяговой передачи

шплинтуются
привариваются
прикручиваются

Для чего в рессорном подвешивании применены резиновые амортизаторы

для гашения высокочастотных вибраций
для дополнительной упругости рессорного подвешивания
для гашения колебаний пружин рессорного подвешивания

При опорно-рамном подвешивании тяговый двигатель закреплен на

оси колесной пары
раме локомотива
раме тележки

Заземляющий узел необходим для

передачи тока на рельсы минуя узел подшипников буксы
замыкания электрической цепи
защиты щеточного механизма тягового двигателя

Привод скоростемера получает вращающий момент от

тягового электродвигателя
бандажа колесной пары локомотива
оси колесной пары локомотива

Почему обязательно проводится ревизия буксового узла после схода железнодорожного подвижного состава с рельсов

по причине возможного повреждения подшипникового узла
по причине возможной большой степени разрушения буксы
так предусмотрено по технике безопасности
не должна проводиться

Зубчатые передачи могут быть

косозубые, прямозубые
эвольвентные, лампасные
погонные, треугольные

Опорно-рамное подвешивание тягового двигателя уменьшает нагрузку на

ось колесной пары
тяговый редуктор
буксовый узел локомотива
раму тележки локомотива

Тема 3. ПТЭ, ИСИ, ИДП

У 4 – У 6; З 1 – З 3; ОК 1 – 9; ПК 1.1; ПК 1.3; ПК 2.3

Охрана труда — это

наука о комфортном и травмобезопасном взаимодействии человека со средой обитания. Является составной частью системы государственных, социальных и оборонных мероприятий, проводимых в целях защиты населения и хозяйства страны от последствий аварий, катастроф, стихийных бедствий, средств поражения противника

система мероприятий по подготовке к защите и по защите населения, материальных и культурных ценностей от опасностей, возникающих при ведении военных действий или вследствие этих действий, а также при возникновении чрезвычайных ситуаций природного и техногенного характера

система сохранения жизни и здоровья работников в процессе трудовой деятельности, включающая в себя правовые, социально-экономические, организационно-технические, санитарно-гигиенические, лечебно-профилактические, реабилитационные и иные мероприятия

система сохранения жизни и здоровья работников в процессе трудовой деятельности, включающая в себя правовые, социально-экономические, организационно-технические, санитарно-гигиенические, лечебно-профилактические, реабилитационные и иные мероприятия. Является составной частью системы государственных, социальных и оборонных мероприятий, проводимых в целях защиты населения и хозяйства страны от последствий аварий, катастроф, стихийных бедствий, средств поражения противника

управления производственной деятельностью, направленной на предотвращение травм и заболеваний, связанных с производством

Первая медицинская помощь — это

вид медицинской помощи, оказываемой гражданам при заболеваниях, несчастных случаях, травмах, отравлениях и других состояниях, требующих срочного медицинского вмешательства

система организации круглосуточной экстренной медицинской помощи при угрожающих жизни состояниях и заболеваниях на месте происшествия и в пути следования в лечебно-профилактические учреждения

комплекс экстренных медицинских мероприятий, проводимых внезапно заболевшему или пострадавшему на месте происшествия и в период доставки его в медицинское учреждение

Выберите из списка существующие виды инструктажей (укажите все верные ответы)

вводный
плановый
первичный
вторичный
повторный
внеплановый
экстренный
целевой
пробный

Какого вида естественного освещения не существует?

рабочего
дежурного
аварийного
целевого

В течение какого времени после приема на работу слесарь железнодорожного подвижного состава должен пройти обучение по оказанию первой (доврачебной) помощи пострадавшим

в течение месяца
в течение 3 месяцев
в течение 12 месяцев
в течение 6 месяцев
в течение недели

На территории железнодорожной станции, депо, ПТОЛ, пункта экипировки, при нахождении на железнодорожных путях, в местах пересечения железнодорожных путей, слесарь по ремонту ПС обязан (укажите все верные ответы) надеть сигнальный жилет

подлезать под вагоны, залезать на автосцепки вагонов или под них
надеть резиновые перчатки

проходить только по специально установленным маршрутам, обозначенным указателями «Служебный проход»

переходить смотровые канавы по переходным мостикам

становиться или садиться на рельсы

переходить железнодорожные пути по специально оборудованным пешеходным мостам, тоннелям, дорожкам (настилам!), переездам, путепроводам, а при отсутствии специально оборудованных мест перехода

соблюдать требования знаков безопасности, видимых и звуковых сигналов

переходить или перебегать через железнодорожный путь перед приближающимся поездом на расстоянии менее 400 м, а также отходить на соседний железнодорожный путь (внутри колеи пути или на край его балластной призмы) на время пропуска проходящего поезда

следить за передвижением железнодорожного подвижного состава, грузоподъемных кранов, автомобилей и другого транспорта

При нахождении на железнодорожных путях работники железнодорожного транспорта должны обходить группу вагонов или локомотив, стоящие на железнодорожных путях на расстоянии не менее

- 5 м от автосцепки
- 3 м от автосцепки
- 1 м от автосцепки
- 4 м от автосцепки
- 2 м от автосцепки

При нахождении на железнодорожных путях работники железнодорожного транспорта должны проходить между расцепленными вагонами, локомотивами и секциями локомотивов, если расстояние между их автосцепками составляет

- не менее 10 м
- не менее 3 м
- не менее 2 м
- не менее 5 м
- не менее 7 м

С какой скоростью разрешается сцепка локомотива с вагонами ?

- не более 10 км/ч
- не более 50 км/ч
- не более 5 км/ч
- на более 3 км/ч
- правилами не регламентируется

Тема 4. Охрана труда

У 1 – У 6; З 1 – З 5; ОК 1 – 9; ПК 1.1 - 1.3

Какими из перечисленных огнетушителей в обязательном порядке должны быть укомплектованы локомотивы (укажите все верные ответы)

- водный (воздушно-пенный, воздушно-эмульсионный)
- жидкостный
- порошковый
- пенный
- углекислотный
- аэрозольный

Количество часов работы в неделю допустимое для несовершеннолетних от 16 до 18 лет

- не более 41 часа
- не более 35 часов
- не более 36 часов
- не более 40 часов

Для определения относительной влажности воздуха в помещении применяют

- анемометр
- термометр
- термограф
- психрометр

В скольких экземплярах составляется по результатам расследования акт Н-1?

- в 3 экземплярах
- в 4 экземплярах
- в 5 экземплярах
- в 6 экземплярах
- в 7 экземплярах

Какой из инструктажей проводится инженером по охране труда предприятия до приказа о приеме на работу?

- вводный

первичный
целевой
повторный
внеплановый

Какие виды дисциплинарных взысканий предусмотрены Трудовым кодексом для работников железнодорожного транспорта? (укажите все ответы)

замечание
увольнение без объяснения причины
выговор
дисциплинарный арест
увольнение по соответствующим основаниям
лишение премии
освобождение от занимаемой должности
наряды вне очереди
лишение работника очередного отпуска
исправительные работы

Трудовой кодекс РФ — это

основной систематизированный законодательный акт, регулирующий трудовые отношения в РФ

кодифицированный законодательный акт, устанавливающий основания, условия и пределы уголовной ответственности, а также предусматривающий наказуемость преступлений

комплексный нормативный правовой акт, регулирующий правовое положение той или иной организации (органа) либо определенную сферу государственной деятельности

ввод правил, регулирующих организацию и порядок деятельности в какой-либо определенной сфере отношений или какого-либо государственного органа, предприятия, учреждения

денежное взыскание, мера материального воздействия, применяемая в случаях и порядке, установленных законом

Комитет (комиссия) по охране труда на предприятии организует

совместные действия администрации и работников по выполнению комплекса мероприятий по охране труда
аттестацию рабочих мест по условиям труда
обучение безопасным методам и приемам выполнения всех видов работ
все перечисленные в пунктах «а», «б», «в»

Нормальная продолжительность рабочего времени не может превышать

30 часов в неделю
50 часов в неделю
100 часов в неделю
40 часов в неделю
20 часов в неделю

Вредный производственный фактор — это

система сохранения жизни и здоровья работников в процессе трудовой деятельности, включающая в себя правовые, социально-экономические, организационно-технические, санитарно-гигиенические, лечебно-профилактические, реабилитационные и иные мероприятия

совокупность факторов производственной среды и трудового процесса, оказывающих влияние на работоспособность и здоровье работника

производственный фактор, воздействие которого на работника может привести к его заболеванию

производственный фактор, воздействие которого на работника может привести к его травме

Работодатель на предприятиях железнодорожного транспорта обязан обеспечить ... по обеспечению безопасных условий и охраны труда (укажите все верные ответы)

безопасность работников при эксплуатации зданий, сооружений, оборудования, осуществлении технологических процессов, а также применяемых в производстве инструментов, сырья и материалов

ежемесячные выплаты заработной платы

применение средств индивидуальной и коллективной защиты работников

условия труда на каждом рабочем месте, соответствующие требованиям охраны труда

распределение полномочий в области охраны труда между федеральными органами исполнительной власти

При групповом несчастном случае на производстве (два человека и более), тяжелом несчастном случае на производстве, несчастном случае на производстве со смертельным исходом в течении какого срока работодатель (его представитель) обязан сообщить

в течение суток

в течение недели

в течение месяца

в течение часа

правилами не регламентировано

Не менее сколько человек должна состоять комиссия для расследования несчастного случая на производстве?

не менее 2

не менее 10

не менее 3

не менее 5

не менее 7

Опасные и вредные производственные факторы подразделяются по природе действия (укажите все верные ответы)

на Физические

на физико-химические

на химические

на биологические

на психические

на психофизиологические

на биолого-химические

Вредные и опасные факторы подразделяются на (укажите все верные ответы)

физико-химические факторы

Физические Факторы

химические Факторы

экологические факторы

биологические Факторы

психические факторы

психофизиологические Факторы

Работник железнодорожного транспорта обязан (укажите все верные ответы)

обеспечить безопасность при эксплуатации производственных зданий, сооружений, оборудования, безопасность технологических процессов и применяемых в производстве сырья и материалов, а также эффективную эксплуатацию средств коллективной и индивидуальной защиты

соблюдать нормы, правила и инструкции по охране труда

организацию надлежащего санитарно-бытового и лечебнопрофилактического обслуживания работников

обеспечить режим труда и отдыха работников, установленный законодательством

правильно применять коллективные и индивидуальные средства защиты

обеспечить эффективный контроль над уровнем воздействия вредных или опасных производственных факторов на здоровье работников

обеспечить возмещение вреда, причиненного работникам увечьем, профессиональным заболеванием либо иным повреждением здоровья, связанными с исполнением ими трудовых обязанностей

немедленно сообщать своему непосредственному руководителю о любом несчастном случае, происшедшем на производстве, о признаках профессионального заболевания, а также о ситуации, которая создает угрозу жизни и здоровью людей

информирование работников о состоянии условий и охраны труда на рабочем месте, о существующем риске повреждения здоровья и полагающихся работникам средствах индивидуальной защиты, компенсациях и льготах

Индивидуальные средства защиты — это

средства, используемые работником для предотвращения или уменьшения воздействия вредных и опасных производственных факторов, а также для защиты от загрязнения. Применяются в тех случаях, когда безопасность работ не может быть обеспечена конструкцией оборудования, организацией производственных процессов, архитектурно-планировочными решениями и средствами коллективной защиты

одинаковая по стилю, покрою, цвету и ткани специальная (служебная) одежда для создания единого облика корпоративной группы

средство защиты органов дыхания, предназначенные для личного использования с целью предупреждения или уменьшения действия на организм человека поражающих факторов современного оружия, а также вредных факторов производства и окружающей среды

Какие средства относятся к индивидуальным средствам защиты (укажите все верные ответы)

Спецодежда
средства защиты органов дыхания
средства защиты глаз и лица
спецодежда
изолирующие штанги
ручной изолирующий инструмент
средства защиты рук

К средствам индивидуальной защиты органов дыхания относятся (укажите все верные ответы)

противогаз
противошумные шлемы
щитки защитные лицевые
респиратор
дыхательный аппарат

Периодическую проверку знаний по вопросам охраны труда слесарь железнодорожного подвижного состава проходит не реже

одного раза в год
одного раза в два года
двух раз в год
двух раз в три года
одного раза в три года

Периодический медицинский осмотр слесарь по ремонту железнодорожного подвижного состава проходит в порядке, установленном Минздравом РФ не реже

одного раза в год
двух раз в год
одного раза в три года
одного раза в пять лет
одного раза в два года

Тема 5. Слесарное дело

У 1 – У 4; У 6; З 1 – З 5; ОК 1 – 9; ПК 1.1; ПК 1.3; ПК 2.3

К тонкому листовому металлу относятся листы металла

толщиной до 2 мм
толщиной до 1 мм
толщиной от 0,5 до 1 мм

Нанесение на заготовку линий и точек, для обозначения границ обработки и центров отверстий называется

эскиз
разметка
чертеж

К какому виду соединений относится клепка

разъемным
неразъемным
неподвижным

Инструмент для нарезания внутренней резьбы называется

плашка
вороток
метчик

Кернер, это инструмент используемый

для выполнения отверстий
для рубки металла
для разметки

Шарнирное соединение относится

к неразъемным соединениям
к неподвижным соединениям
к подвижным соединениям

Распиливание отверстий и пройм выполняется

напильником
круглым напильником
слесарной ножовкой

Изображение детали в натуральную величину, или в масштабе с простановкой размеров, это

чертеж
эскиз
наглядное изображение

Из перечисленных напильников наиболее крупную насечку имеет

драчевый
бархатный
личной

Отделка изделий служит для

придания изделию лучшего эстетического вида
придания изделию лучшего эстетического вида, защиты изделия от коррозии
придания изделию лучшего эстетического вида, защиты изделия от коррозии, продления срока службы изделия

Инструмент для нарезания наружной резьбы, называется

плашка
метчик
вороток

Призонное соединение применено для

скользящей посадки деталей
должно жестко фиксировать разъемное соединение деталей
должно фиксировать детали с возможностью перемещения

Крепления на ходовой части

гайки закручиваются и Фиксируются шплинтом
закручиваются проволокой
привариваются

Для закрепления заготовок на сверлильном станке служат

трехкулачковый патрон, машинные тиски, прижимные планки
слесарные тиски, прижимные планки, ручные тиски
машинные тиски, прижимные планки, ручные тиски

Точность измерения штангенциркуля ШЦ-1

0,05 мм
0.1 мм
1 мм

Коррозия — это разрушение металлов и сплавов в следствие

воздействия на них внешних сил
воздействия их с внешней средой
воздействия их с внешней средой и воздействия на них внешних сил

Конический штифт применяется при фиксации

жестко узлов

подвижно узлов
скользящей узлов

При выполнении какой из перечисленных слесарных операций, не оставляют припуск на последующую обработку?

резание ножовкой
рубка металла
резание слесарными ножницами

Свойство металла возвращать свою первоначальную форму, после прекращения действия внешних сил это

прочность
упругость
пластичность

Коррозионная стойкость металла, это

механическое свойство
химическое свойство
физическое свойство

Каким из перечисленных свойств непременно должен обладать металл для изготовления заклепок

пластичность
прочность
упругость

Сталь, это сплав железа с углеродом, где

углерода не менее 2%
углерода от 2 до 4%
углерода не более 2%

Кровельная сталь, это листовой металл толщиной

до 1 мм
от 0,5 до 1 мм
от 1 до 2 мм

Свойство металла — твердость, относится к

физическим свойствам
механическим свойствам
химическим свойствам

Термическая обработка стали, при которой изделие становится более твердым, называется

отжиг
воронение
закалка

С увеличением содержания углерода сталь становится

более мягкой
более пластичной
более твердой и хрупкой

Отделка изделий шлифованием выполняется при помощи

личного напильника
драчевого напильника или шлифовальной шкурки
бархатного напильника или шлифовальной шкурки

Какие металлы и сплавы более подвержены коррозии?

черные металлы
цветные металлы и их сплавы
легированные стали

К обработке металлов без снятия стружки относится

обработка на фрезерном станке
литейное производство
нарезание резьбы

Чугун по сравнению со сталью

более прочный

более мягкий
более твердый

Основным инструментом для работы на токарном станке является

фреза
сверло
резец

Плоским напильником обрабатывают

плоские поверхности
плоские и вогнутые поверхности
плоские и выпуклые поверхности

Какой вид соединений относится к разъемным соединениям

болтовое соединение
соединение заклепками
подвижное соединение

Какой из перечисленных способов разметки наиболее приемлем для пространственной разметки?

по чертежу
по образцу
по шаблону

Выберите наиболее простой способ разметки из перечисленных

по образцу
по шаблону
по чертежу

Выполняя рубку в тисках мы сможем

разрубить и вырубить
вырубить
отрубить

Как называется отверстие, показанное на рисунке



глухое
сквозное
не полное

На каком рисунке, изображена заклепка с потайной головкой

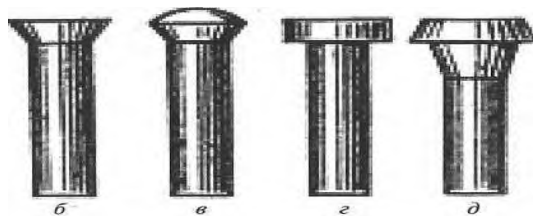

на рисунках б и в
на рисунке г и д
на рисунке б

Для чего червячную шестерню валоповоротного механизма делают из бронзы?

для более эстетичного вида
для ее большой службы

для сохранения зубчатого венца

В каком варианте ответа перечислены только приспособления?

вороток, машинные тиски, станина, плашкодержатель
слесарные тиски, машинные тиски, шпиндель, вороток
машинные тиски, вороток, плашкодержатель, слесарные тиски, трехкулачковый патрон

5 семестр

Дисциплина (модуль) МДК.04.01 «Выполнение работ по одной или нескольким профессиям рабочих, должностям служащих» профессионального модуля ПМ.04.

Назначение теста:

Данный тест составлен для сдачи других форм контроля по МДК.04.01 «Выполнение работ по одной или нескольким профессиям рабочих, должностям служащих» профессионального модуля ПМ.04.

Аудитория тестирования:

Тесты составлены для проведения промежуточной аттестации в 7 (5) семестре специальности 23.02.06 Техническая эксплуатация подвижного состава железных дорог (электроподвижной состав)

Проверяемые результаты обучения: У 1 - 6; 3 1 – 5; ОК 1 – 9; ПК 1.1 – 1.3; ПК 2.3.

Список тем (разделов) входящих в тест:

Тесты содержат в себе тестовые материалы для проверки знаний по следующим темам: «Правила технической эксплуатации», «Инструкция по сигнализации», "Инструкция по движению поездов".

Количество вопросов:

Тест содержит 60 вопросов.

ТЕСТОВЫЕ ЗАДАНИЯ

У 1 – У 6; 3 1 – 3 5; ОК 1 – 9; ПК 1.1; ПК 1.3; ПК 2.3

Правила технической эксплуатации железных дорог РФ устанавливают

систему организации движения поездов, функционирования сооружений и устройств инфраструктуры железнодорожного транспорта, железнодорожного подвижного состава, а также определяют действия работников железнодорожного транспорта при технической эксплуатации железнодорожного транспорта Российской Федерации общего и особого пользования

выполнение требований сигналов, установленных приложением, обеспечивает бесперебойность и безопасность движения поездов и маневровой работы

правила приема, отправления и пропуска поездов при различных устройствах сигнализации, централизации и блокировки (далее — СЦБ) на железнодорожных станциях и средствах сигнализации и связи при движении поездов, как в нормальных условиях, так и в случаях их неисправности

правила приема и отправления поездов в условиях производства ремонтно-строительных работ на железнодорожных путях и сооружениях

правила, регламентирующие безопасность движения поездов и маневровой работы

Железнодорожная станция — это

часть железнодорожной линии между смежными отдельными пунктами

часть перегона при автоблокировке или при автоматической локомотивной сигнализации, применяемой как самостоятельное средство сигнализации и связи, ограниченная проходными светофорами (границами блок-участков) или проходным светофором (границей блок-участка) и входным светофором железнодорожной станции, а также выходным светофором и первым попутным проходным светофором (границей блок-участка)

пункт, который разделяет железнодорожную линию на перегоны или блок-участки, обеспечивает функционирование инфраструктуры железнодорожного транспорта, имеет путевое развитие, позволяющее выполнять операции по приему, отправлению, обгону поездов, операции по обслуживанию пассажиров и приему, выдаче грузов, багажа, грузобагажа, а при развитых путевых устройствах выполнять маневровые работы по расформированию и формированию поездов и технические операции с поездами

простейший вид отдельных пунктов с путевым развитием на двухпутных железнодорожных линиях. Имеет железнодорожные пути для обгона одних поездов другими

место одноуровневого пересечения железнодорожных путей и автомобильной дороги либо велосипедной или пешеходной дорожки

Шифр дежурного по депо

ТЧДД
ТЧД
ТЧДП
ТД

Максимальная полная высота габарита С (для перегонов) в мм равна

6400
6600
6700
6250
7000

Габарит железнодорожного подвижного состава — это

предельное поперечное перпендикулярное оси железнодорожного пути очертание, в котором, не выходя наружу, должен помещаться на прямом горизонтальном пути железнодорожный подвижной состав как в порожнем, так и в груженом состоянии

предельное поперечное перпендикулярное оси железнодорожного пути очертание, внутрь которого помимо железнодорожного подвижного состава не должны попадать никакие части сооружений и устройств, а также лежащие около железнодорожного пути материалы, запасные части и оборудование, за исключением частей устройств, предназначенных для непосредственного взаимодействия с железнодорожным подвижным составом (контактные провода с деталями крепления, хоботы гидравлических колонок при наборе воды и другие), при условии, что положение этих устройств во внутригабаритном пространстве увязано с соответствующими частями железнодорожного подвижного состава и что они не могут вызвать соприкосновения с другими элементами железнодорожного подвижного состава

предельное поперечное перпендикулярное оси железнодорожного пути очертание, в котором полностью помещается, с учетом упаковки и крепления, груз на открытом железнодорожном подвижном составе

Высота оси автосцепки над уровнем верха головок рельса у локомотивов и пассажирских вагонов с людьми должна быть не менее

1080 мм
950 мм
970 мм
980 мм
1000 мм

Шифр помощника машиниста

ТЧМ
ТЧПМ
ТЧД
ЭЧК
ШЧ

Размер по ширине (в широкой части) габарита Т равен

5250 мм
3000 мм
3400 мм
1400 мм
3750 мм

Основными частями стрелочного перевода являются (укажите все верные ответы)

стрелка
крестовина с контррельсами
переводная кривая
соединительная часть
остряжки
переводная тяга
рамные рельсы

Укажите максимально допустимую глубину ползуна при превышении которой колесная пара не допускается к выпуску в эксплуатацию (у локомотивов, МВПС и специального железнодорожного подвижного состава)

- 3 мм
- 2 мм
- 5 мм
- 1 мм
- 7 мм

Выберите шифр локомотивного депо

- ВЧД
- ЛД
- ДНЦ
- ТЧ

Шифр машиниста

- ТЧМ
- ТЧПМ
- ТЧЭ
- ТЧД
- ШЧМ

Какие габариты распространяются на железнодорожном подвижной состав, допущенный к обращению по железным дорогам колеи 1520 (1524) мм и 1435мм (укажите все верные ответы)

- 0-ВМ
- 1-Т
- Тц
- Тпр
- 1-ВМ
- 02-ВМ
- Т
- 03-ВМ

Полное опробование с проверкой состояния тормозной магистрали и действия тормозов у всех вагонов производится (укажите все верные ответы)

- на железнодорожных станциях Формирования перед отправлением поезда; после смены локомотива;
- перед отправлением с железнодорожной станции;
- после перемены кабины управления локомотива;
- при стоянке поезда более 20 минут;
- на железнодорожных станциях, разделяющих смежные гарантийные участки следования грузовых поездов, при техническом обслуживании состава без смены локомотива;
- перед выдачей МВПС из депо или после отстоя без бригады на железнодорожной станции;
- на железнодорожных станциях, предшествующих перегонам с затяжными спусками, где остановка поезда предусмотрена графиком движения;
- после затяжных спусков;
- перед затяжными спусками 0.018 и круче

Сигнал — это

условный видимый или звуковой знак, при помощи которого подается определенный приказ, который подлежит беспрекословному выполнению работниками железнодорожного транспорта

знак, несущий сообщение о нарушении безопасности движения поездов

организация работы работников железнодорожного транспорта, при которой исключается гибель или ранение людей

Видимые сигналы выражаются

числом и сочетанием звуков различной продолжительности
цветом, формой, положением, а также числом и сочетанием звуков различной продолжительности
цветом, формой, положением и числом сигнальных показаний

3.2 Соответствие между балльной и рейтинговой системами оценивания знаний, умений, навыков и (или) опыта деятельности, устанавливается посредством следующей таблицы:

| Объект оценки | Показатели оценивания результатов обучения | Оценка | Уровень результатов обучения |
|---------------|--|-----------------------|------------------------------|
| Обучающийся | 50 баллов и менее | «Неудовлетворительно» | Низкий уровень |
| | 69 – 51 баллов | «Удовлетворительно» | Пороговый уровень |
| | 89 – 70 баллов | «Хорошо» | Повышенный уровень |
| | 100 – 90 баллов | «Отлично» | Высокий уровень |

4 Оценка ответа обучающего на вопросы дифференцированного зачёта, других форм промежуточной аттестации, экзамена

| Элементы оценивания | Содержание шкалы оценивания | | | |
|---|---|---|---|--|
| | Неудовлетворительно | Удовлетворительно | Хорошо | Отлично |
| | Не зачтено | Зачтено | Зачтено | Зачтено |
| Соответствие ответов формулировкам вопросов (заданий) | Полное несоответствие по всем вопросам | Значительные погрешности | Незначительные погрешности | Полное соответствие |
| Структура, последовательность и логика ответа. Умение четко, понятно, грамотно и свободно излагать свои мысли | Полное несоответствие критерию. | Значительное несоответствие критерию | Незначительное несоответствие критерию | Соответствие критерию при ответе на все вопросы. |
| Умение увязывать теорию с практикой, в том числе в области профессиональной работы | Умение связать теорию с практикой работы не проявляется. | Умение связать вопросы теории и практики проявляется редко | Умение связать вопросы теории и практики в основном проявляется. | Полное соответствие данному критерию. Способность интегрировать знания и привлекать сведения из различных научных сфер |
| Качество ответов на дополнительные вопросы | На все дополнительные вопросы преподавателя даны неверные ответы. | Ответы на большую часть дополнительных вопросов преподавателя даны неверно. | 1. Даны неполные ответы на дополнительные вопросы преподавателя. 2. Дан один неверный ответ на дополнительные вопросы преподавателя. | Даны верные ответы на все дополнительные вопросы преподавателя. |

Примечание: итоговая оценка формируется как средняя арифметическая результатов элементов оценивания.

Рабочая программа дисциплины Производственная практика (по профилю специальности) разработана в соответствии с ФГОС, утвержденным приказом Министерства образования и науки Российской Федерации от 22.04.2014 № 388

Форма обучения

очная

ОБЪЕМ ДИСЦИПЛИНЫ (МОДУЛЯ) В ЗАЧЕТНЫХ ЕДИНИЦАХ С УКАЗАНИЕМ КОЛИЧЕСТВА АКАДЕМИЧЕСКИХ ЧАСОВ, ВЫДЕЛЕННЫХ НА КОНТАКТНУЮ РАБОТУ ОБУЧАЮЩИХСЯ С ПРЕПОДАВАТЕЛЕМ (ПО ВИДАМ УЧЕБНЫХ ЗАНЯТИЙ) И НА САМОСТОЯТЕЛЬНУЮ РАБОТУ ОБУЧАЮЩИХСЯ

Общая трудоемкость **44 ЧАС**

| | | |
|-------------------------|----|--------------------------|
| Часов по учебному плану | 44 | Виды контроля на курсах: |
| в том числе: | | зачёты с оценкой 5 |
| обязательная нагрузка | 36 | |
| самостоятельная работа | 0 | |
| консультации | 8 | |

Распределение часов ПП.04.01 по семестрам (курсам)

| | | | | |
|---|----------------|----|-------|----|
| Семестр (<Курс>.<Семестр на курсе>) | 5 (3.1) | | Итого | |
| Неделя | 1 | | | |
| Вид занятий | уп | рп | уп | рп |
| Консультации | 8 | 8 | 8 | 8 |
| Обязательная нагрузка | 36 | 36 | 36 | 36 |
| Итого | 44 | 44 | 44 | 44 |
| Семестр (<Курс>.<Семестр на курсе>) | 6 (3.1) | | Итого | |
| Неделя | 1 | | | |
| Вид занятий | уп | рп | уп | рп |
| Консультации | 8 | 8 | 8 | 8 |
| Обязательная нагрузка | 36 | 36 | 36 | 36 |
| Итого | 44 | 44 | 44 | 44 |

| 1. АННОТАЦИЯ ДИСЦИПЛИНЫ (МОДУЛЯ) | |
|---|--|
| 1.1 | Вид практики |
| 1.2 | Производственная практика (по профилю специальности), организуется в соответствии с требованиями Федерального Государственного образовательного стандарта среднего профессионального образования по специальности 23.02.06 «Техническая эксплуатация подвижного состава железных дорог (тепловозы и дизель-поезда)» по профессиональным модулям: |
| 1.3 | - ПП.04.01 Выполнение работ по одной или нескольким профессиям рабочих, должностям служащих. |
| 1.4 | Форма (тип) практики |
| 1.5 | Тип производственной практики (по профилю специальности) - концентрированная практика для получения профессиональных умений, навыков и приобретения опыта профессиональной деятельности |
| 1.6 | Способ проведения практики |
| 1.7 | Способом проведения производственной практики (по профилю специальности) является выездная практика. Практика проводится в линейных предприятиях дирекций тяги и ремонта ОАО РЖД. |

| 2. МЕСТО ДИСЦИПЛИНЫ (МОДУЛЯ) В СТРУКТУРЕ ОБРАЗОВАТЕЛЬНОЙ ПРОГРАММЫ | |
|---|--|
| Код дисциплины: | ПП.04.01 |
| 2.1 | Требования к предварительной подготовке обучающегося: |
| 2.1.1 | Выполнение работ по одной или нескольким профессиям рабочих, должностям служащих |
| 2.1.2 | Организация работы и управление подразделением организации |
| 2.1.3 | Разработка технологических процессов, технической и технологической документации (тепловозы и дизель-поезда) |
| 2.1.4 | Эксплуатация подвижного состава (тепловозы и дизель-поезда) и обеспечение безопасности движения поездов |
| 2.1.5 | Конструкция, техническое обслуживание и ремонт подвижного состава (тепловозы и дизель-поезда) |
| 2.1.6 | Учебная практика (обработка металлов резанием) |
| 2.1.7 | Учебная практика (электромонтажная) |
| 2.1.8 | Учебная практика (электросварочная) |
| 2.1.9 | Учебная практика (слесарная) |
| 2.2 | Дисциплины и практики, для которых освоение данной дисциплины (модуля) необходимо как предшествующее: |
| 2.2.1 | Выполнение работ по одной или нескольким профессиям рабочих, должностям служащих |
| 2.2.2 | Организация работы и управление подразделением организации |
| 2.2.3 | Производственная практика (по профилю специальности) |
| 2.2.4 | Производственная практика (по профилю специальности) |
| 2.2.5 | Производственная практика (по профилю специальности) |
| 2.2.6 | Разработка технологических процессов, технической и технологической документации (тепловозы и дизель-поезда) |

| 3. ПЕРЕЧЕНЬ ПЛАНИРУЕМЫХ РЕЗУЛЬТАТОВ ОБУЧЕНИЯ ПО ПДП СООТНЕСЕННЫХ С ПЛАНИРУЕМЫМИ РЕЗУЛЬТАТАМИ ОСВОЕНИЯ ОБРАЗОВАТЕЛЬНОЙ ПРОГРАММЫ | |
|--|---|
| ОК 1: Понимать сущность и социальную значимость своей будущей профессии, проявлять к ней устойчивый интерес | |
| Знать: | |
| | потребности в осуществлении систематической деятельности по повышению профессионального мастерства |
| Уметь: | |
| | должны лежать в основе профессиональной квалификации Техника по эксплуатации подвижного состава, так как ОК 01 представляет собой важнейший личностный аспект в профессиональной деятельности. Ее сформированностью во многом определяется способность профессионала принимать активное участие в деятельности предприятия, профессиональное взаимодействие с участниками производственного процесса, осуществление систематической деятельности по повышению профессионального мастерства. |
| ОК 2: Организовывать собственную деятельность, выбирать типовые методы и способы выполнения профессиональных задач, оценивать их эффективность и качество | |
| Знать: | |
| | номенклатура информационных источников применяемых в профессиональной деятельности; приемы структурирования информации; формат оформления результатов поиска информации |
| Уметь: | |
| | распознавать задачу и/или проблему в профессиональном и/или социальном контексте; анализировать задачу и/или проблему и выделять её составные части; определять этапы решения задачи; выявлять и эффективно искать информацию, необходимую для решения задачи и/или проблемы; составить план действия; определить необходимые ресурсы; владеть актуальными методами работы в профессиональной и смежных сферах; реализовать составленный план; оценивать результат и последствия своих действий (самостоятельно или с помощью наставника) |
| ОК 3: Принимать решения в стандартных и нестандартных ситуациях и нести за них ответственность | |
| Знать: | |
| | решения ситуаций в зависимости от сложности вопроса и принятие решений для устранения последствий с минимальными затратами |
| Уметь: | |
| | ориентироваться в стандартных и нестандартных ситуациях и нести за них ответственность |
| ОК 4: Осуществлять поиск и использование информации, необходимой для эффективного выполнения профессиональных задач, профессионального и личностного развития | |
| Знать: | |
| | структурировать получаемую информацию; определять значимое в перечне информации; оценивать практическую значимость результатов поиска; оформлять результаты поиска |
| Уметь: | |
| | определять задачи для поиска информации; определять необходимые источники информации; планировать процесс поиска; |
| ОК 5: Использовать информационно-коммуникационные технологии в профессиональной деятельности | |
| Знать: | |
| | программ пользователя в информационно-коммуникационных технологиях, Использование навыков в деятельности на профессиональном уровне |
| Уметь: | |
| | пользоваться информационно-коммуникационными технологиями, применять полученные знания в профессиональной деятельности |
| ОК 6: Работать в коллективе и в команде, эффективно общаться с коллегами, руководством, потребителями | |
| Знать: | |
| | сущность гражданско-патриотической позиции, общечеловеческих ценностей; значимость профессиональной деятельности по специальности; стандарты антикоррупционного поведения и последствия его нарушения |
| Уметь: | |

| | |
|---|---|
| | описывать значимость своей специальности; применять стандарты антикоррупционного поведения. организовывать работу коллектива и команды; взаимодействовать с коллегами, руководством, клиентами в ходе профессиональной деятельности |
| ОК 7: Брать на себя ответственность за работу членов команды (подчиненных), за результат выполнения заданий | |
| Знать: | |
| | оценивать результат выполнения заданий |
| Уметь: | |
| | организовывать работу коллектива и команды; взаимодействовать с коллегами, руководством, клиентами в ходе профессиональной деятельности |
| ОК 8: Самостоятельно определять задачи профессионального и личностного развития, заниматься самообразованием, осознанно планировать повышение квалификации | |
| Знать: | |
| | определять возможный рост повышения квалификации и карьерный рост |
| Уметь: | |
| | определять задачи профессионального и личностного развития, заниматься самообразованием и планировать повышение уровня квалификации |
| ОК9: Ориентироваться в условиях частой смены технологий в профессиональной деятельности. | |
| Знать: | |
| | современные средства и устройства информатизации; порядок их применения и программное обеспечение в профессиональной деятельности |
| Уметь: | |
| | применять средства информационных технологий для решения профессиональных задач; использовать современное программное обеспечение |
| ПК 1.1. Эксплуатировать подвижной состав железных дорог. | |
| Знать: | |
| | конструкцию, принцип действия и технические характеристики оборудования подвижного состава; нормативные документы по обеспечению безопасности движения поездов; систему технического обслуживания и ремонта подвижного состава; |
| Уметь: | |
| | определять конструктивные особенности узлов и деталей подвижного состава; обнаруживать неисправности, регулировать и испытывать оборудование подвижного состава; определять соответствие технического состояния оборудования подвижного состава требованиям нормативных документов; выполнять основные виды работ по эксплуатации, техническому обслуживанию и ремонту подвижного состава; управлять системами подвижного состава в соответствии с установленными требованиями; |
| Практический опыт: | |
| | - эксплуатации, технического обслуживания и ремонта деталей, узлов, агрегатов, систем подвижного состава железных дорог с обеспечением безопасности движения поездов. |
| ПК 1.2. Производить техническое обслуживание и ремонт подвижного состава железных дорог в соответствии с требованиями технологических процессов. | |
| Знать: | |
| | конструкцию, принцип действия и технические характеристики оборудования подвижного состава; нормативные документы по обеспечению безопасности движения поездов; систему технического обслуживания и ремонта подвижного состава; |
| Уметь: | |
| | - определять конструктивные особенности узлов и деталей подвижного состава; - обнаруживать неисправности, регулировать и испытывать оборудование подвижного состава; - определять соответствие технического состояния оборудования подвижного состава требованиям нормативных документов; - выполнять основные виды работ по эксплуатации, техническому обслуживанию и ремонту подвижного состава; - управлять системами подвижного состава в соответствии с установленными требованиями; |

| | |
|---|---|
| Практический опыт: | |
| | конструкцию, принцип действия и технические характеристики оборудования подвижного состава; нормативные документы по обеспечению безопасности движения поездов; систему технического обслуживания и ремонта подвижного состава; |
| ПК 1.3. Обеспечивать безопасность движения подвижного состава. | |
| Знать: | |
| | конструкцию, принцип действия и технические характеристики оборудования подвижного состава; нормативные документы по обеспечению безопасности движения поездов; систему технического обслуживания и ремонта подвижного состава; |
| Уметь: | |
| | - определять конструктивные особенности узлов и деталей подвижного состава; - обнаруживать неисправности, регулировать и испытывать оборудование подвижного состава; - определять соответствие технического состояния оборудования подвижного состава требованиям нормативных документов; - выполнять основные виды работ по эксплуатации, техническому обслуживанию и ремонту подвижного состава; - управлять системами подвижного состава в соответствии с установленными требованиями; |
| Практический опыт: | |
| | - эксплуатации, технического обслуживания и ремонта деталей, узлов, агрегатов, систем подвижного состава железных дорог с обеспечением безопасности движения поездов. |
| ПК 2.3. Контролировать и оценивать качество выполняемых работ. | |
| Знать: | |
| | - основные направления развития предприятия как хозяйствующего субъекта; - организацию производственного и технологического процессов; - материально-технические, трудовые и финансовые ресурсы предприятия, показатели их эффективного использования; - ценообразование, формы оплаты труда в современных условиях; - функции, виды и психологию менеджмента; - основы организации работы коллектива исполнителей; - принципы делового общения в коллективе; - особенности менеджмента в области профессиональной деятельности; - нормирование труда; - правовое положение субъектов правоотношений в сфере профессиональной деятельности; - права и обязанности работников в сфере профессиональной деятельности; - нормативные документы, регулирующие правоотношения в процессе профессиональной деятельности; |
| Уметь: | |
| | - ставить производственные задачи коллективу исполнителей; - докладывать о ходе выполнения производственной задачи; - проверять качество выполняемых работ; - защищать свои права в соответствии с трудовым законодательством; |
| Практический опыт: | |
| | - планирования работы коллектива исполнителей; - определения основных технико-экономических показателей деятельности подразделения организации. |

4. СОДЕРЖАНИЕ ДИСЦИПЛИНЫ (МОДУЛЯ), СТРУКТУРИРОВАННОЕ ПО ТЕМАМ (РАЗДЕЛАМ) С УКАЗАНИЕМ ОТВЕДЕННОГО НА НИХ КОЛИЧЕСТВА АКАДЕМИЧЕСКИХ ЧАСОВ И ВИДОВ УЧЕБНЫХ ЗАНЯТИЙ

| Код занятия | Наименование разделов и тем /вид занятия/ | Семестр / Курс | Часов | Компетен-ции | Литература | Инте ракт. | Примечание |
|-------------|---|----------------|-------|---|--|------------|------------|
| | Раздел 1. ПП.04.01 Производственная (по профилю специальности) 36 часов (1 неделя) | | | | | | |
| 1.1 | Консультации Раздел 5. Выполнение работ по профессии слесарь по ремонту подвижного состава, дублер помощника машиниста тепловоза. Ознакомление с выполнением работ по профессии слесарь по ремонту подвижного состава, помощник машиниста тепловоза. Сбор информации и оформление отчета по итогам практики. Сбор информации и оформление отчета по итогам практики. Подготовка отчёта по результатам прохождения практики (ПП.01.01; ПП.02.01;ПП.03.01; ПП.04.01) Подготовка к дифференцированному зачёту попрактике (ПП.01.01; ПП.02.01;ПП.03.01; ПП.04.01) | 7 | 36 | ОК 1 ОК 2 ОК 3 ОК 4 ОК 5 ОК 6 ОК 7 ОК 8 ОК 9 ПК 1.1 ПК 1.2 ПК 1.3, ПК 2.3 | Л1.1 Л1.2 Л1.3 Л1.4 Л1.5 Л1.6 Л1.7 Э1 Э2 Э3 Э4 | 0 | |

5. ОЦЕНОЧНЫЕ МАТЕРИАЛЫ ДЛЯ ПРОВЕДЕНИЯ ПРОМЕЖУТОЧНОЙ АТТЕСТАЦИИ

Размещены в приложении

стр. 6

6. УЧЕБНО-МЕТОДИЧЕСКОЕ И ИНФОРМАЦИОННОЕ ОБЕСПЕЧЕНИЕ ДИСЦИПЛИНЫ (МДК, ПМ)

6.1. Рекомендуемая литература

6.1.1. Перечень основной литературы, необходимой для освоения дисциплины (МДК, ПМ)

| | Авторы, составители | Заглавие | Издательство, год |
|------|---------------------|---|--|
| Л1.1 | Дайлидко А.А., | Конструкция тепловозов, дизель-поездов и рельсовых автобусов[Электронный ресурс]: | учеб. пособие. — М.: ФГБУ ДПО «Учебно-методический центр по образованию на железнодорожном транспорте», 2018. — 455 с. Режим доступа: http://umcздт.ru/books/37/225468/ - Загл. с экрана. |
| Л1.2 | Соломатин А.В. | Электрическое оборудование тягового подвижного состава железных дорог : учебное пособие | Москва: ФГБУ ДПО «Учебно-методический центр по образованию на железнодорожном транспорте»,2021. — 216 с. — ISBN 978-5-907206-76-2. — Текст : электронный // УМЦ ЖДТ : электронная библиотека. —URL: http://umcздт.ru/books/37/2517 |

| | | | |
|------|------------------|--|--|
| | | | 06 /. — Режим доступа: для авториз. пользователей. |
| Л1.3 | Гордиенко А.В. | Выполнение технического обслуживания и ремонта тепловозов и дизель-поездов. Конструкция, техническое обслуживание и ремонт подвижного состава (тепловозы и дизель-поезда)[Электронный ресурс]: | учебник. — М.: ФГБУ ДПО «Учебно-методический центр по образованию на железнодорожном транспорте», 2018. — 832 с. Режим доступа: http://umczt.ru/books/37/225466/ - Загл. с экрана. |
| Л1.4 | Лапицкий В.Н. | Основы технического обслуживания и ремонта тепловозов и дизель-поездов. Часть 1. Принципы технологии ремонта тягового подвижного состава. Понятие о надежности [Электронный ресурс] | учебное пособие для СПО. - ФГБУ ДПО «УМЦ ЖДТ», 2017.- http://umczt.ru/books - Загл. с экрана. |
| Л1.5 | Соломатин, А. В. | Электрическое оборудование тягового подвижного состава железных дорог : учебное пособие / А. В. Соломатин | Москва :ФГБОУ ДПО "УМЦ ЖДТ ", 2021. - 212 с |
| Л1.6 | | Правила технического обслуживания тормозного оборудования и управления тормозами железнодорожного подвижного состава: | Утверждены Советом по железнодорожному транспорту государств-участников Содружества (протокол от 6-7.05.2014№60) с изм.и доп.утв.68-м заседании Совета по железнодорожному транспорту государств-участников Содружества протокол от 17-18.05.2018г.- Екатеринбург: УралЮрИздат,2018. |

| | | |
|--|---|---|
| 6.2. Перечень ресурсов информационно-телекоммуникационной сети "Интернет", необходимых для освоения дисциплины (МДК, ПМ) | | |
| Э1 | Научно – техническая библиотека МГУПС (НТБ МГУПС (МИИТ)). | http://library.miiit.ru . |
| Э2 | Образовательная платформа Юрайт | http://urait.ru . |
| Э3 | Интернет сайт ОАО РЖД. | www.rzd.ru . |
| Э4 | Интернет сайт Дальневосточной железной дороги | www.dvzd.rzd.ru . |
| 6.3. Перечень информационных технологий, используемых при осуществлении образовательного процесса по дисциплине (МДК, ПМ), включая перечень программного обеспечения и информационных справочных систем (при необходимости) | | |
| 6.3.1 Перечень программного обеспечения | | |
| Свободно распространяемое программное обеспечение (Zoom, Free Conference Call, Moodle) | | |
| Office Pro Plus 2007 - Пакет офисных программ, лиц.45525415 | | |
| 6.3.2 Перечень информационных справочных систем | | |

5. ОПИСАНИЕ МАТЕРИАЛЬНО-ТЕХНИЧЕСКОЙ БАЗЫ, НЕОБХОДИМОЙ ДЛЯ ОСУЩЕСТВЛЕНИЯ ОБРАЗОВАТЕЛЬНОГО ПРОЦЕССА ПО ПП.04.01

Практическое обучение осуществляются на базе организаций, осуществляющих деятельность в области технического обслуживания и эксплуатации подвижного состава в соответствии с требованиями ФГОС СПО специальности 23.02.06 Техническая эксплуатация подвижного состава железных дорог образовательной программы Техническая эксплуатация подвижного состава железных дорог (тепловозы и дизель- поезд).

Базовыми предприятиями практики являются Байкало-Амурская дирекция по ремонту тягового подвижного состава (ТРПУ-36), СЛД «Тында- Северная» Филиала «Дальневосточный» ООО «ЛокоТех-Сервис» и ТЧЭ-11, Якутские железные дороги (ЖДЯ)

8. МЕТОДИЧЕСКИЕ МАТЕРИАЛЫ ДЛЯ ОБУЧАЮЩИХСЯ ПО ОСВОЕНИЮ ДИСЦИПЛИНЫ

Проведение учебного процесса может быть организовано с использованием ЭПОС института и в цифровой среде (группы в социальных сетях, электронная почта, видеосвязь и другие платформы). Учебные занятия с применением дистанционных образовательных технологий (ДОТ) проходят в соответствии с утверждённым расписанием. Текущий контроль и промежуточная аттестация обучающихся проводится с применением ДОТ.

Формы отчётности

1 Организация аттестации по производственной практике

Аттестация по итогам производственной практики (по профилю специальности) по профессиональному модулю ; ПП.04.01 Выполнение работ по одной или нескольким профессиям рабочих, должностям служащих проводится в институте после завершения практики с учетом результатов, подтвержденных документами, соответствующих предприятий.

По окончании практики студент заверяет дневник по производственной практике непосредственным руководителем практики от предприятия и сдает его руководителю практики от учебного заведения одновременно с материалом, подобранным в соответствии с индивидуальным заданием. Содержание собранного студентом материала определяется программой практики и индивидуальным заданием, тематикой курсового проекта и должно иметь краткое описание предприятия, виды его деятельности, вопросы охраны труда, фото и видео материал и технологические процессы. Дневник по практике должен содержать сведения о конкретно выполненной студентом работе в период практики, оценки за выполненную работу, выводы и предложения. Руководители практики от производства дают краткий отзыв о работе студента, отмечая в нем выполнение программы практики.

На конечном этапе практики оформить отчетные документы:

1) «Заключение на квалификационную (пробную) работу» (КУ-148) и «Заключение о достигнутом уровне квалификации» (КУ-94);

2) характеристику и аттестационный лист (в двух экземплярах);

3) отчет о прохождении практики.

– предоставить руководителю практики от института отчетные документы, заверенные руководителем практики от предприятия вместе с дневником практики в течение недели после выхода на учебу.

После завершения практики студент допускается к дифференцированному зачету по практике с дифференцированной оценкой. Студенты, не выполнившие программу практики по уважительной причине, направляются на практику вторично, в свободное от учебы время. Студенты, не выполнившие программы практик без уважительной причины или получившие оценку «неудовлетворительно» при промежуточной аттестации результатов прохождения практики, считаются имеющими академическую задолженность. Студенты, не выполнившие программы установленных видов практики, не допускаются к государственной итоговой аттестации.

2 Краткая аннотация отчёта по производственной практике с рекомендациями по выполнению

Отчёт по практике включает в себя ответы на вопросы, согласно индивидуального задания, выданного каждому студенту.

Индивидуальные задания на практику разрабатываются предметно- цикловой комиссией с учетом тематики дипломных проектов и специфики производственной деятельности базовых предприятий.

ОЦЕНОЧНЫЕ МАТЕРИАЛЫ

для проведения текущего контроля успеваемости и промежуточной аттестации обучающихся по профессиональному модулю

Производственная практика (по профилю специальности) ПП 04.01
полное наименование модуля

для специальности 23.02.06 Техническая эксплуатация подвижного состава железных дорог
образовательная программа Техническая эксплуатация подвижного состава железных дорог (тепловозы и дизель-поезда)

1. Описание показателей, критериев и шкал оценивания компетенций.

1.1. Показатели и критерии оценивания компетенций ОК1 – ОК9; ПК 1.1, ПК 1.2, ПК 1.3, ПК 2.3

| | | |
|---------------|---|---|
| Объект оценки | Уровни сформированности компетенций | Критерий оценивания результатов обучения |
| Обучающийся | Низкий уровень Пороговый уровень Повышенный уровень | Уровень результатов обучения не ниже порогового |

1.2. Шкалы оценивания компетенций ОК1 – ОК9; ПК 1.1, ПК 1.2, ПК 1.3, ПК 2.3, при сдаче зачёта

| Достигнутый уровень результата обучения | Характеристика уровня сформированности компетенций | Шкала оценивания |
|---|--|------------------|
| Пороговый уровень | Обучающийся: -обнаружил на зачёте всесторонние, систематические и глубокие знания учебного материала; -допустил небольшие упущения в ответах на вопросы, существенным образом не снижающие качество; -допустил существенное упущение в ответе на один из вопросов, которое за тем было устранено обучающимся с помощью уточняющих вопросов; - допустил существенное упущение в ответах на вопросы, часть которых была устранена обучающимся с помощью уточняющих вопросов; | Зачтено |
| Низкий уровень | Обучающийся: - допустил существенные упущения при ответах на все вопросы преподавателя; - обнаружил пробелы более чем на 50% в знаниях основного учебного материала | Незачтено |

1.3. Описание шкал оценивания

Компетенции обучающегося при сдаче зачёта оцениваются следующим образом:

| Планируемый уровень результатов освоения | Содержание шкалы оценивания достигнутого уровня результата обучения | | | |
|--|---|---|--|---|
| | Неудовлетворительно Не зачтено | Удовлетворительно Зачтено | Хорошо Зачтено | Отлично Зачтено |
| Знать | Неспособность обучающегося самостоятельно продемонстрировать наличие знаний при решении заданий, которые были представлены преподавателем вместе с образцом их решения. | Обучающийся способен самостоятельно продемонстрировать наличие знаний при решении заданий, которые были представлены преподавателем вместе с образцом их решения. | Обучающийся демонстрирует способность к самостоятельному применению знаний при решении заданий, аналогичных тем, которые представлял преподаватель, и при его консультативной поддержке в части современных проблем. | Обучающийся демонстрирует способность к самостоятельному применению знаний в выборе способа решения неизвестных или нестандартных заданий и при консультативной поддержке в части междисциплинарных связей. |

| | | | | |
|---------|---|--|--|---|
| Уметь | Отсутствие у обучающегося самостоятельности в применении умений по использованию методов освоения учебной дисциплины. | Обучающийся демонстрирует самостоятельность в применении умений решения учебных заданий в полном соответствии с образцом, данным преподавателем. | Обучающийся продемонстрирует самостоятельное применение умений решения заданий, аналогичных тем, которые представлял преподаватель, и при его консультативной поддержке в части современных проблем. | Обучающийся демонстрирует самостоятельное применение умений решения неизвестных или нестандартных заданий и при консультативной поддержке преподавателя в части междисциплинарных связей. |
| Владеть | Неспособность самостоятельно проявить навык решения поставленной задачи по стандартному образцу повторно. | Обучающийся демонстрирует самостоятельность в применении навыка по заданиям, решение которых было показано преподавателем | Обучающийся демонстрирует самостоятельное применение навыка решения заданий, аналогичных тем, которые представлял преподаватель, и при его консультативной поддержке в части современных проблем. | Обучающийся демонстрирует самостоятельное применение навыка решения неизвестных или нестандартных заданий и при консультативной поддержке преподавателя в части междисциплинарных связей |

1.4 Контроль приобретения практического опыта. Оценка по производственной практике

Целью оценки производственной практики является оценка:

- профессиональных и общих компетенций;
- практического опыта, знаний и умений.

Оценка по производственной (по профилю специальности) практике выставляется на основании данных:

- ведомости учёта работ, выполняемых студентами во время прохождения практики;
- заключения на квалификационную (пробную) работу;
- заключения о достигнутом уровне квалификации;
- характеристики о работе и поведении студента за период практики;
- аттестационного листа по практике.

1.4.1 Вопросы для дифференцированного зачёта

| № | Вопросы к дифференцированному зачёту | Планируемые результаты освоения (ПК,ОК) |
|---|--|---|
| 1 | Схематично изобразить и объяснить рабочий цикл 4-хтактного двигателя | ОК 1-9, ПК 1.1, ПК 1.2, ПК 1.3, ПК 2.3 |
| 2 | Устройство, принцип действия генератора и двигателя постоянного тока | ОК 1-9, ПК 1.1, ПК 1.2, ПК 1.3, ПК 2.3 |
| 3 | Действия помощника машиниста при приближении железнодорожному поезду | ОК 1-9, ПК 1.1, ПК 1.2, ПК 1.3, ПК 2.3 |
| 4 | Общие обязанности работников железнодорожного транспорта | ОК 1-9, ПК 1.1, ПК 1.2, ПК 1.3, ПК 2.3 |
| 5 | Расшифровка записей поездок на скоростемерной ленте | ОК 1-9, ПК 1.1, ПК 1.2, ПК 1.3, ПК 2.3 |
| 6 | Компоновка оборудования на тепловозе 2ТЭ10М | ОК 1-9, ПК 1.1, ПК 1.2, ПК 1.3, ПК 2.3 |
| 7 | Порядок взаимодействия работников в случае обнаружения неисправности ("толчка") в пути | ОК 1-9, |

| | | |
|----|--|---|
| | | ПК 1.1, ПК 1.2, ПК 1.3, ПК 2.3 |
| 8 | Классификация светофоров по назначению, их значение | ОК 1-9, ПК 1.1, ПК 1.2, ПК 1.3, ПК 2.3 |
| 9 | Способы обнаружения неисправностей в цепях пуска дизеля | ОК 1-9, ПК 1.1, ПК 1.2, ПК 1.3, ПК 2.3 |
| 10 | Действия помощника машиниста тепловоза при смене кабин управления, если тепловоз оборудован блокировкой тормоз усл.367М. | ОК 1-9, ПК 1.1, ПК 1.2, ПК 1.3, ПК 2.3 |

5. Оценка ответа обучающего на вопросы зачета

| Элементы оценивания | Содержание шкалы оценивания | | | |
|---|---|---|---|--|
| | Неудовлетворительно | Удовлетворительно | Хорошо | Отлично |
| | Не зачтено | Зачтено | Зачтено | Зачтено |
| Соответствие ответов формулировкам вопросов (заданий) | Полное несоответствие по всем вопросам | Значительны погрешности | Незначительные погрешности | Полное соответствие |
| Структура, последовательность и логика ответа. Умение четко, понятно, грамотно и свободно излагать свои мысли | Полное несоответствие критерию. | Значительное несоответствие критерию | Незначительное несоответствие критерию | Соответствие критерию при ответе на все вопросы. |
| Умение увязывать теорию с практикой, в том числе в области профессиональной работы | Умение связать теорию с практикой работы не проявляется. | Умение связать вопросы теории и практики проявляется редко | Умение связать вопросы теории и практики в основном проявляется. | Полное соответствие данному критерию. Способность интегрировать знания и привлекать сведения из различных научных сфер |
| Качество ответов на дополнительные вопросы | На все дополнительные вопросы преподавателя даны неверные ответы. | Ответы на большую часть дополнительных вопросов преподавателя даны неверно. | 1. Даны неполные ответы на дополнительные вопросы преподавателя. 2. Дан один неверный ответ на дополнительные вопросы преподавателя. | Даны верные ответы на все дополнительные вопросы преподавателя. |

Примечание: итоговая оценка формируется как средняя арифметическая результатов элементов оценивания.